

FUJIFILM

DİJİTAL FOTOĞRAF MAKİNASI

X-A5

Kullanım kılavuzu

Tebrikler

FUJIFILM

Çağdaş teknolojinin en yeni ürünü olan bir dijital fotoğraf makinesi almış bulunuyorsunuz. Fotoğraf sektöründe, dünyanın en büyük üreticisi olan FUJIFILM size bu ürünü sunmaktan kıvanç duymaktadır. Çekim-baskı zincirinin birinci halkasını oluşturan dijital fotoğraf makineleri, aynı zamanda kişisel ifâdenin önemli bir şeklini oluştururlar.

FUJIFILM'in buradaki amacı, en kolay kullanım ile en iyi neticeleri bağdaştırmak ve sonucu ulaşılabilir maliyetler ile kullanıcının hizmetine sunmaktır. Örneğin; dünyada kullanılan en gelişmiş renk algılama teknolojisi FUJIFILM dijital fotoğraf makinelerinde kullanılmaktadır.

Sadece çekim yapmanın ve bilgisayarda işleminin yetersiz kaldığının bilincinde olan FUJIFILM, Türkiye genelinde bulunan dijital bayilerinde, dijital baskı hizmetleri sunmaktadır.

Eğer fotoğrafçılığı bir hobi olarak yapıyorsanız Fujifilm Eğitim Merkezleri'nde verilen eğitimlerle bilgi ve becerilerinizi arttırabilirsiniz. Ayrıca eğitim merkezlerimizde gerçekleştirdiğimiz ücretsiz atölye çalışmaları ve seminerlere de bekleriz.

Fujifilm Eğitim Merkezleri'nde gerçekleşen tüm etkinlikleri aşağıdaki adresten takip edebilir, online olarak kayıt olabilirsiniz.

<http://fujifilmshop.com/egitimler>

Fujifilm Showroom'larında tüm amatör ve profesyonel fotoğraf ekipmanlarını bulabilir, fotoğraf konusunda uzman ekiplerimizden destek alabilir ve ekipmanınızın en iyi şekilde kullanımını ve güncellenmesi hakkında bilgi alabilirsiniz. Aşağıdaki adresten Fujifilm Showroom'larının iletişim bilgilerine ulaşabilirsiniz:

<https://fujifilmshop.com/icerik/magazalarimiz>

En yeni bilgiler

Bu ürün hakkında daha fazla bilgi için:

<http://fujifilm-dsc.com/manuals/>

Bu internet sayfasını akıllı telefon veya tablet bilgisayarınızdan da açabilirsiniz.



fujifilm firmware 

Ürün adı: Dijital Fotoğraf Makinesi FUJIFILM X-A5

Üretici adı: Fujifilm Corporation

Üretici adresi: MIDTOWN WEST, 7-3, AKASAKA 9-CHOME, MINATO-KU, TOKYO 107-0052, JAPAN

İmalât yeri: Fujifilm Imaging Systems (Suzhou) Co., Ltd.
138 Chang Jiang Road, New District Suzhou, Jiangsu, CHINA

İthâlâtçı adı: FUJIFILM Dış Ticaret A.Ş.

İthâlâtçı adresi: Mahmutbey Mahallesi, Taşocağı Yolu Caddesi No: 9
34218 Bağcılar / İSTANBUL

Tel: 0 212 709 92 00

www.fujifilm.com.tr destek@fujifilm.com.tr



EEEE Yönetmeliğine Uygundur.

EEEE Complies with Directive.

Bu kılavuzda bulunan bilgilerde oluşabilecek yazım ve baskı hatalarından FUJIFILM Dış Ticaret A.Ş. sorumlu tutulamaz.



Bölümler

İçindekiler	ii
1 Başlamadan Önce	1
2 İlk Adımlar	19
3 Çekim ve Gösterim hakkında temel bilgiler	35
4 Film kaydı ve gösterimi hakkında temel bilgiler	41
5 Fotoğraf çekimi	47
6 Çekim seçenekleri	97
7 Gösterim ve gösterim seçenekleri	123
8 Temel ayarlar	141
9 Hızlı ulaşım	157
10 Tercihi aksesuarlar	163
11 Bağlantılar	169
12 Teknik Bilgiler	181



İçindekiler

Tebrikler	
Üretim kimliği bildirgesi	
Fotoğraf Makinesinin Bakımı	
İçindekiler	
Semboller ve Kurallar	
Birlikte Verilen Aksesuarlar	

1 Başlamadan Önce **1**

Makine parçaları	2
Çekim işletimleri tekerleği	4
Seçim tuşu	5
Seri numara levhası	5
Ayar tekerlekleri.....	6
Denetim lambası	7
LCD ekran	7
Makine göstergeleri	8
LCD ekran	8
Gösterge aydınlığı ayarı	10
DISP/BACK tuşu	10
Standart göstergeleri kişiselleştirme	11
Seçenek listeleri kullanımı.....	13
Dokunmatik ekran modu	14
Dokunmatik çekim	14
Dokunmatik gösterim	18

2 İlk adımlar **19**



Askının takılması	20
Objektifin takılması.....	21
Pil takılması bellek kartının takılması	22
Uyumlu bellek kartları	25
Pilin doldurulması.....	26

Makineyi açıp, kapatmak	29
Pil durumu denetimi	30
Tarih, saat ve lisan ayarları.....	31









3 Temel Fotoğrafçılık ve Gösterim **35**

Fotoğraf Çekme.....	36
Resimleri Görüntüleme	38
Resimleri Silme	39

4 Temel Film Kaydetme ve Oynatma **41**

 Fimler Kaydetme	42
Film ayarları	44
 Filmleri Görüntüleme	45



























5 Temel Fotoğrafçılık **47**







Çekim kipi seçimi	48
 GELİŞMİŞ "SR-AUTO"	48
Programlı otomatik (P)	49
Enstantane öncelikli otomatik (S)	50
Diyafram öncelikli otomatik (A).....	52
El ile ışıklama (M)	53
 PANORAMA.....	56
SP KONU SEÇİMİ  /  /  /  / 	59
GELİŞMİŞ FİLTRE	62
Otomatik netleştirme	64
Netleştirme kipi.....	65
AF kipi tercihleri	67
Netleştirme noktası seçimi	69
El ile netleştirme	73
Netliği denetleme	74
 Pozlama Telifisi	75
Odaklama/Pozlama Kilidi	76
AF-L ve AE-L tuşları	76

WB Beyaz Dengesi	77
BEYAZ DENGESİ	78
Kişisel beyaz dengesi	79
K : Renk ısısı	80
☺ Otomatik çekim işlevinin kullanımı.....	81
2 SAN/10 SAN	82
OTOM. YÜZ TANIMA	83
GÜLÜCÜK	83
EŞLER	84
GRUP	84
📷 Otomatik diziler	85
📷 OTOMATİK IŞIKLAMA DİZİSİ	86
ISO ISO DİZİSİ.....	86
MF FİLM BENZETİMİ DİZİSİ	86
WB BEYAZ DENGESİ DİZİSİ	86
DR DEVİNGEN ALAN DİZİSİ	87
HDR HDR.....	87
📷 Dizi çekimler ve otomatik diziler	88
📷 Dizi çekimler	89
4K 4K	90
Flaşlı fotoğrafçılık.....	94
(Özçekim).....	96















6 Seçim Sayfaları kullanımı: Çekim kipi **97**



ÇEKİM MENÜSÜ (01 / 02 / 03 / 04 / 05)	98
📷 KONU SEÇİMİ	98
ADV GELİŞMİŞ FİLTRE	98
L1 / AF / MF AYARI	98
NETLEŞTİRME ALANI.....	98
NETLEŞTİRME KİPİ	98
AF KİPİ	98
ÇEKİM / NETLEŞTİRME ÖNCELİĞİ.....	99
YÜZ / GÖZ TANIMI	99
AF + MF.....	100
ÖN AF.....	101
YARDIMCI IŞIK	101

	ÇEKİM TARZI.....	101
	ISO.....	102
	GÖRÜNTÜ BOYUTU.....	103
	GÖRÜNTÜKALİTESİ.....	104
	DEVİNGEN ALAN	105
	FİLM BENZETİMİ	106
	FİLM BENZETİMİ DİZİSİ	107
	OTOMATİK ÇEKİM.....	107
	ZAMAN AYARLAMALI ARALIKLI ÇEKİMLER	108
	HIZLANDIRILMIŞ FİLM ÇEKİMLERİ	109
	BEYAZ AYARI	110
	RENK.....	110
	KESKİNLİK.....	110
	PARLAK ALAN RENK TONLARI	110
	GÖLGE ALAN RENK TONLARI.....	111
	KUMLANMA AZALTIMI	111
	UZUN PÖZL. DEĞERİ.....	111
	AE DİZİSİ AYARLARI	112
	DOKUNMATİK EKRAN MODU.....	112
	DOKUNMATİK ZOOM.....	112
	ODAK UZAKLIĞI AYARI.....	113
	OBJEKTİFSİZ ÇEKİM.....	115
	MF YARDIMI	115
	AE ÖLÇÜMÜ	115
	NOKTA KİLİTLENME AE ve NETL. ALANI	116
	FLAŞ KIPI	116

 FİLM AYARI	117
FİLM KİPİ	117
HD VIDEO.....	117
FİLM ISO.....	118
ODAK MODU	118
VIDEO AF KİPİ	118
HDMI ÇIKIŞ BİLGİLERİ GÖSTERGESİ.....	118
4K FİLM ÇIKIŞI	119
HDMI ÇEKİM YÖNETİMİ	119
MIKROFON SESİ	119
MIKROFON/ UZAKTAN KUMANDA	119
 IS KİPİ	120
 GÖRÜNTÜ SÂBİTLEME	120
 KABLOSUZ AKTARMA.....	121
 OBTÜRATÖR TÜRÜ	121
 ELEKTRO-ZOOM	122















7 Gösterim kipinin kullanımı 123

Gösterim işletimi göstergeleri.....	124
DISP/BACK tuşu	125
Resimleri göstermek	127
Gösterimde yakınlaştırma	128
Çok kareli gösterim	128
GÖSTERİM SAYFALARI  /  / ).....	129
 RESİM AKTARMA TALİMATI	129
 KABLOSUZ İLETİŞİM	130
 RAW DÖNÜŞÜMÜ	130
 SİLME	132
 KESİM	134
 YENİDEN BOYUTLANDIR	134
 KORU	135
 RESMİ DÖNDÜR	135
 KIRMIZI GÖZ DÜZELME	136
 OTOMATİK GÖSTERİM	136
 FOTOĞRAF KİTABI YARDIMCISI.....	137
 PC OTOMAT. KAYIT	138

 DPOF BASKI	139
 instax BASKI	140
 GÖRÜNTÜ ORANI	140

8 Temel Ayarlar Sayfaları

141

Temel ayarlar seçenek listesi tercihleri ( /  / )	142
 TARİH/SAAT	142
 ZAMAN FARKI	142
 言語/LANG. LİSAN	142
 SIFIRLA	143
 SESSİZ KİPİ	143
 SES AYARLARI	144
SES	144
DEKLANŞÖR SESİ	144
DEKLANŞÖR SES TONU	144
GÖSTERİM SESİ	144
 EKRAN AYARLARI	145
ÖN İZLEME	145
IŞIKLAMA ÖN İZLEME	145
EKRAN AYDINLIĞI	145
EKRAN RENKLERİ	145
RESİM ETKİSİ ÖN İZLEME	146
ÇERÇEVE YARDIMI	146
OTOMATİK DÖNDÜRME	147
ODAK KONTROLÜ	147
MESÂFE ÖLÇME BİRİMİ	147
EKRAN GÖRÜNTÜ AYARLARI	147
 TUŞ AYARLARI	148
İŞLEVLER (Fn)	148
HIZLI ERİŞİM İŞLEME / KAYIT	148
 NETLEŞTİRME HALKASI	148
 DOKUNMATİK EKRAN AYARLARI	148
 GÜÇ YÖNETİMİ	149
OTOM. KAPANMA	149
GÜÇ KAYNAĞI	149

 ALGILAYICIYI TEMİZLEMEK	149
 VERİ KAYIT AYARLARI	150
SAYAÇ	150
ASIL RESMİ KAYIT ET	150
DOSYA ADI	151
TARİH DAMGASI	151
 RENK HACMİ.....	151
 BAĞLANTI AYARLARI	152
Bluetooth AYARLARI	152
PC OTOM. KAYIT	153
instax BASKI BAĞLANTISI	153
GENEL AYARLAR	154
BİLGİ	154
KABLOSUZ AYARI SIFIRLA.....	154
 BİÇİMLE.....	155

9 Hızlı Ulaşım **157**

Hızlı erişim imkânları	158
Q tuşunun kullanımı	159
Hızlı erişim listesi göstergesi	159
Hızlı erişim listesinde ayar yapmak	160
Hızlı erişim listesi işlenmesi	161
Fn (işlev) Düğmeleri	162
İşlev tuşlarının kullanımı	162

10 Tercihî aksesuarlar ve çevre cihazları **163**

Objektifler	164
Objektif parçaları	164
Elektrikli Zoom	165
Objektif kapağının çıkartılması	165
Güneşliğin takılması	165
Diyafram halkalı objektifler	166
OIS işlevli objektifler	166
El ile netleme yapılan objektifler	167
Objektifi temizlemek	168

11	Bağlantılar	169
	HDMI Çıkışı	170
	HDMI cihazlara bağlamak	170
	Çekim	171
	Gösterim	171
	KABLOSUZ AKTARIM	172
	Akıllı telefonlar ve Tablet : FUJIFILM Camera Remote.....	172
	Akıllı telefonlar ve Tablet : Bluetooth® Pairing	173
	Akıllı telefonlar ve Tablet : Wi-Fi.....	173
	Bilgisayar: FUJIFILM PC AutoSave	174
	Bilgisayar: KABLOSUZ	174
	Bilgisayarda Resimleri Görüntüleme.USB	175
	Windows (MyFinePix Studio).....	175
	Mac OS X/macOS.....	175
	RAW FILE CONVERTER EX 2.0	175
	Fotoğraf Makinesini Bağlama	176
	“instax SHARE” BASKI.....	178
	Bağlantı kurmak	178
	Baskı yapmak	179
12	Teknik bilgiler	181
	FUJIFILM Aksesuarları.....	182
	FUJIFILM yazılımları	186
	FUJIFILM Camera Remote	186
	FUJIFILM PC AutoSave	186
	MyFinePix Studio.....	186
	RAW FILE CONVERTER EX 2.0	186
	Güvenliğiniz için	187
	Ürünü koruma	196
	Işık algılayıcısının temizlenmesi	197
	Ürün bilgileri	198
	Ürün bilgileri sürümü denetimi	198
	Sorunlar ve Çözümler	199
	Uyarı Mesajları ve Ekranlar	205
	Belek kart sıfışı	208
	Teknik özellikler	209

Ambalaj dahili aksesuarlar

- NP-W126S doldurulabilir batarya
- Priz bağlantısı AC-5VF/AC-5VG
- Ara bağlantı
Adaptörün şekli satılan bölgeye göre değişir.
- Gövde kapağı
- USB kablosu
- Omuz askısı
- Türkçe kullanım kılavuzu (bu kitapçık)



Şâyet makineyi takım hâlinde aldı iseniz: Ambalaj dahilinde bir objektif bulunması gerekir.

Semboller ve Kurallar

Bu kılavuzda ařağıdaki semboller kullanılmaktadır:



Doęru alıřtırma iin, bu bilgiler makineyi kullanmadan nce okunmalıdır.



Fotoęraf makinesini kullanırken yardımcı olabilecek ek bilgiler.



İlgili bilgilerin bulunabileceęi, bu kılavuzdaki dięer sayfalar.

Sayfalardaki listeler ve dięer yazılar **koyu** harflerle gsterilmiřtir. Bu **kılavuzdaki** resimlerde, ekranlar aıklayıcı olması amacıyla basitleřtirilmiř olabilir.

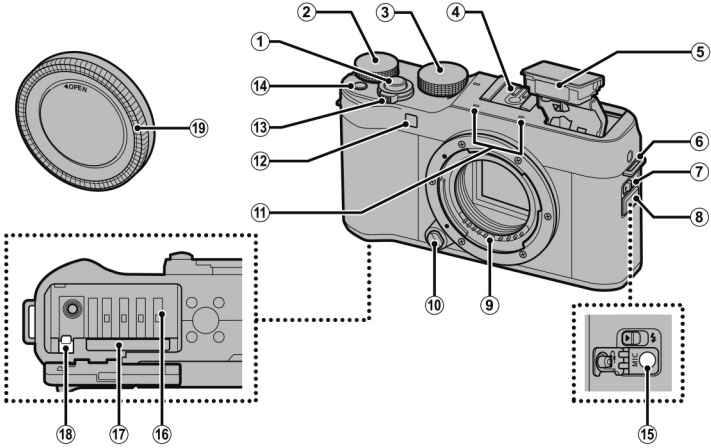

**Başlamadan
önce**

Makine bölüm ve parçalarının adları

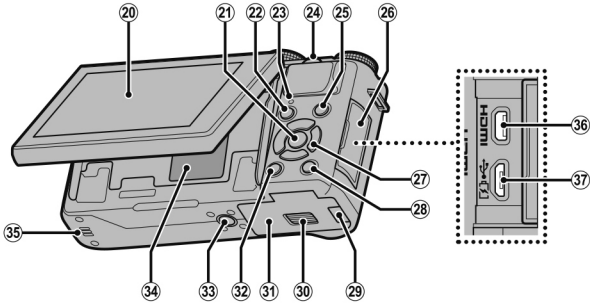

- | | | | |
|----------------------------------|------------|---|------------|
| ① Deklanşör..... | 37 | ⑫ AF yardımcı ışık..... | 36, 101 |
| ② Ayar tekerleği | 6 | Otomatik çekim lâmbası..... | 81, 107 |
| ③ Kip seçimi tekerleği | 4, 36, 48 | ⑬ AÇ/KAPAT şalteri..... | 29 |
| ④ Flaş ayağı..... | 184 | ⑭ Fn- tuşu (İşlev tuşu)..... | 162 |
| ⑤ Flaş | 94, 116 | ⑮ Mikrofon-/Uzaktan kumanda bağlantısı
(ø2,5 mm) | 42, 51, 55 |
| ⑥ Askı kulpu | 20 | ⑯ Pil yuvası | 22 |
| ⑦ Flaş açma düğmesi | 94 | ⑰ Bellek kart yuvası..... | 22 |
| ⑧ Bağlantı yuvaları kapağı..... | 42, 51, 55 | ⑱ Pil emniyeti..... | 24 |
| ⑨ Objektif temas noktaları | 21, 164 | ⑲ Gövde kapağı..... | 21 |
| ⑩ Objektifi çözme tuşu..... | 21 | | |
| ⑪ Mikrofon..... | 42, 119 | | |



- | | | | | | |
|----|--|------------------|----|--|-------------|
| ②0 | LCD ekran | 7, 8 | ②9 | Elektrik ara kablosu kanalı kapağı | |
| | Dokunmatik ekran | 14, 112, 148 | ③0 | Pil yuvası kapağının kilidi | ... 22 |
| ②1 | MENU/OK tuşu | 5, 13 | ③1 | Pil yuvası kapağı | 22 |
| |  Güvenlik kilidi | | ③2 | DISP (Gösterge) / BACK (Geri) tuşu.. | 10, 125 |
| | (basık tutunuz) | 5, 9 | ③3 | Sehpa yivi | |
| ②2 |  tuşu (Gösterim)..... | 38 | ③4 | Seri numara levhası | 5 |
| ②3 | Gösterge lambası | 7 | ③5 | Hoparlör | 45, 144 |
| ②4 | Arkadaki ayar tekerleği | 6, 127 | ③6 | Micro-HDMI -bağlantısı (Typ D)..... | 170 |
| ②5 | ◦- tuşu (Film çekimi) | 42 | ③7 | Micro-USB -bağlantısı (Micro-B) | |
| ②6 | Bağlantı kapağı | 51, 55, 170, 176 | | USB 2.0..... | 51, 55, 176 |
| ②7 | Seçim tuşu | 5 | | | |
| ②8 | Q (Hızlı liste) tuşu..... | 159 | | | |
| | RAW dönüşümü | | | | |
| | (gösterim kipinde). | 130 | | | |

ayar tekerleđi ile yapılabilen ayarlar ařađıdaki gibidir:

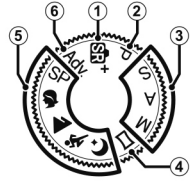

① SR+ GELİŐMİŐ "SR-AUTO"	Makine konu iin en uygun ayarları otomatik olarak seer.	48
② P Programlı otomatik	Diyafram ve enstantane otomatik olarak seilir ve program kaydırma ile deđiŐtirilebilir	49
③ S Enstantane öncelikli otomatik A Diyafram öncelikli otomatik M El ile iŐıklama	Diyafram ve/veya enstantane dahil makinenin ayarlarının kontrolü sizdedir	50 52 53
④ (PANORAMA)	Panorama resim oluŐturmak iin ekrandaki talimatları uygulayınız	56
⑤ SP KONUSU SEİMİ / / /	Bir konu veya ekim ortamına uygun bir program seip, gerisini makineye bırakınız	59
⑥ Adv.GELİŐMİŐ FİLTRE	Filtre etkili resimler ekiniz	62

Seçim tuşları

▲▼◀▶ tuşlarını vurgulamak veya işlemlere erişmek için kullanınız.

- ① Üst yön tuşu (▲)
AF tuşu69
Silme tuşu (Gösterim kipinde)39
- ② Sağ yön tuşu (▶)
WB Beyaz dengesi tuşu.....77
- ③ Alt yön tuşu (▼)
Dizi çekim tuşu85, 88
- ④ Sol yön tuşu (◀)
Otomatik çekim tuşu.....81
- ⑤ MENU/OK tuşu..... 13, 97, 129, 141

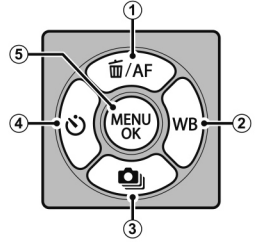

Yönetim kilidi



Çekim sırasında seçim, (▲▼◀▶) ve Q tuşlarına kaza ile basılmasını önlemek için kilit simgesi görüne kadar MENU/OK tuşuna basınız. Kilidi açmak için simge gidinceye kadar MENU/OK tuşuna basınız.

Seri numara levhası

FCC-ID, KC adlandırması ve seri numarayı ve diğer önemli bilgileri içeren seri numara levhasını çıkartmayınız.

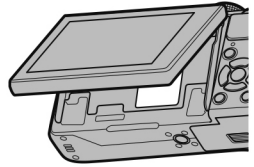

ayar tekerleđi



Döndür

- Işıklama dengesi
- Enstantane
- Hızlı erişimde tercih yapma
- Resimlerde dolaşmak

Arkadaki ayar tekerleđi



Döndür

- Program kaydırma
- Enstantane
- Diyafram*
- Ekran özçekim için 180 derece döndürüldüğünde elektrikli zoom ayarlanır**
- Hızlı erişimde tercih yapma
- Tam kare veya çok kareli gösterimde zoom yapabilirsiniz



Bas

- Seçili noktaya yakınlaştırmak.
- **MF** MF YARDIMCISI tercihlerini seçmek için el ile kipinde basık tutunuz.
- Ekran özçekim için 180 derece döndürüldüğünde deklanşör görevi.
- Faâl noktaya yakınlaşma

* Diyaframı ayarlamak için diyafram halkasını kullanınız.

** Elektrikli zoom objektifin takılı ve faâl olması gerekir.

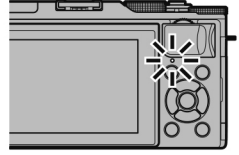

Gösterge Lambası

Gösterge lambası, fotoğraf makinesinin durumunu aşağıdaki gibi gösterir:

Gösterge lambası	Fotoğraf makinesi durumu
Yeşil yanar	Odaklama kilitletir.
Yeşil yanıp/söner	Bulanıklık, odaklama veya pozlama uyarısı. Fotoğraf çekilebilir.
Değişimli olarak yeşil ve turuncu yanıp/söner	Film kaydetme. Daha fazla fotoğraf çekilebilir.
Turuncu yanar	Film kaydetme. Bu aşamada ilave fotoğraf çekilemez.
Turuncu yanıp/söner	Flaş doluyor ; fotoğraf çekildiğinde flaş patlamaz.
Kırmızı yanıp/söner	Objektif veya bellek hatası.

❖ Ekranda uyarılar da görüntülenebilir

LCD ekran

Özçekimler yapabilmek için ekranı eğmek mümkündür.

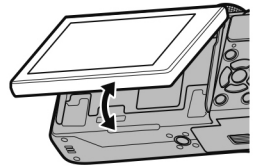

Fotoğraf Makinesi Ekranları

Aşağıdaki gösterge türleri çekim sırasında görüntülenebilir. Sıradaki açıklamada, mevcut tüm göstergeler sadece temsili olarak gösterilmiştir; gerçekte görüntülenen göstergeler fotoğraf makinesinin ayarlarına göre değişir.

LCD ekran

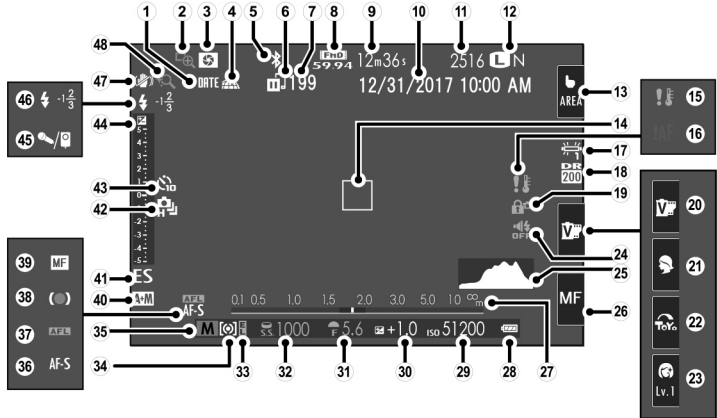

① Tarih damgası	151	②5 Histogram	12
② Netleştirme denetimi.....	74, 147	②6 Odak kipi	16, 65
③ Alan derinliği ön izleme	52	②7 Mesafe göstergesi.....	74
④ Mekân verileri yükleme göstergesi	154	②8 Pil seviyesi.....	30
⑤ Bluetooth ON/OFF.....	152	②9 Işık duyarlılığı.....	102
⑥ Resim aktarma durumu	129	③0 Pozlama telafisi	75
⑦ Aktarma için seçilen resim adedi	129	③1 Diyafram	49, 52, 53
⑧ Film kipi	42, 117	③2 Enstantane.....	49, 50, 53
⑨ Kalan süre	42	③3 AE kilidi.....	76
⑩ Tarih ve saat	31, 142	③4 Ölçüm	115
⑪ Kullanılabilir kare sayısı*	208	③5 Çekim kipi	4, 48
⑫ Görüntü kalitesi ve boyutu.....	103, 104	③6 Odaklama kipi	65
⑬ Dokunmatik ekran kipi**	14	③7 AF kilidi	76
⑭ Netleştirme ölçüm alanı.....	69, 76	③8 Odaklama göstergesi.....	66
⑮ Sıcaklık uyarısı.....	207	③9 EI ile odaklama göstergesi.....	73
⑯ Netleştirme uyarısı.....	37	④0 AF+MF göstergesi.....	99
⑰ Beyaz dengesi	77, 110	④1 Obtüratör türü.....	121
⑱ Devingen alan.....	105	④2 Dizi çekim	88
⑲ Güvenlik kilidi.....	5	④3 Otomatik çekim	81, 107
⑳ Film benzetimi	16, 106	④4 pozlama göstergesi	53, 75
㉑ Konu seçimi	16, 59	④5 Mikrofön/uzaktan kumanda	42, 51, 55, 119
㉒ Gelişmiş filtre	16, 62	④6 Flaş kipi	94
㉓ Portre geliştirme	16	Flaş dengelemesi	116
㉔ Sessiz kipi göstergesi	143	④7 IS kipi	120
		④8 Dokunmatik zoom	17

* 9999 adetten fazla resim için yer olduğunda "9999" gösterilir.

**Makine işlevleri dokunmatik olarak da kullanılabilir.

Yönetim kilidi



Bir kilitleme seçtiğinizde ekranda simgesi görünür.

Ekran aydınlığı ayarı

Ekran veya bakacın aydınlığı ve renk eğilimi EKRAN AYARLARI sayfasından değiştirilebilir.

Aydınlık için LCD AYDINLIĞI, renk tonu ayarı için LCD RENK seçiniz.

DISP/BACK Düğmesi

DISP/BACK (Ekran/Geri) tuşu, ekrandaki simgelerin gösterimini yönetmek için kullanılır.

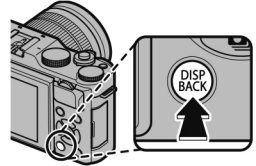

Standart görüntüleme



Bilgiler kapalı



■ Standart göstergeleri kişiselleştirmek

Standart göstergeler sayfasındaki simgeleri seçmek için:

- 1 Standart simgeleri ekrana gelene kadar DISP/BACK tuşuna basınız.
- 2 EKRAN AYARLARI sayfasında
KİŞİSEL AYARLARI GÖSTER seçiniz.
- 3 Simgeleri belirleyip, MENU/OK tuşu ile seçimi onaylayınız
veyâ kaldırınız.

Element	Standard	Element	Standard
Yardımcı bölmeler	<input type="checkbox"/>	Obtüratör türü	<input checked="" type="checkbox"/>
Sanal ufuk çizgisi	<input type="checkbox"/>	Flaş kipi	<input checked="" type="checkbox"/>
Netleştirme çerçevesi	<input checked="" type="checkbox"/>	Dizi çekim kipi	<input checked="" type="checkbox"/>
Netleştirme mesâfesi (AF)	<input type="checkbox"/>	Resim sâbitleme kipi	<input checked="" type="checkbox"/>
Netleştirme mesâfesi (MF)	<input checked="" type="checkbox"/>	Beyaz dengesi	<input checked="" type="checkbox"/>
Veri yoğunluk dağılımı	<input type="checkbox"/>	Film benzetimi	<input checked="" type="checkbox"/>
Çekim kipi	<input checked="" type="checkbox"/>	Devingen alan	<input checked="" type="checkbox"/>
(diyafram, enstantane ve ışık duyarlılığı)	<input checked="" type="checkbox"/>	Kalan çekim adedi	<input checked="" type="checkbox"/>
Arka plan bilgileri	<input checked="" type="checkbox"/>	Resim niteliği ve boyutu	<input checked="" type="checkbox"/>
Çekim (Sayı)	<input type="checkbox"/>	Film kipi ve kayıt süresi	<input checked="" type="checkbox"/>
Çekim (Taksimat)	<input checked="" type="checkbox"/>	Resim aktarma talimatı	<input checked="" type="checkbox"/>
Netleştirme kipi	<input checked="" type="checkbox"/>	Pil seviyesi	<input checked="" type="checkbox"/>
Ölçüm	<input checked="" type="checkbox"/>		

- 4 DISP/BACK tuşuna basıp, ayarları kayıt ediniz.

- 5 Tekrar DISP/BACK tuşuna basarak çekim kipine dönebilirsiniz.

ELEKTRONİK CETVEL seçilince sanal bir ufuk çizgisi görüntülenir. İki çizgi üst üste binince fotoğraf makinesi düz demektir.

❖ Fotoğraf makinesi **objektifi** aşağı veya yukarı bakıyorsa sanal ufuk çizgisi görüntülenemeyebilir.

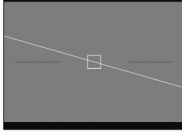

Veri yoğunluk dağılımı göstergesi

Bu göstergede verilerin yoğunluk dağılımı bir çizelge biçiminde gösterilir. Yatay ekseninde aydınlık, dikey ekseninde piksel adedi gösterilir.

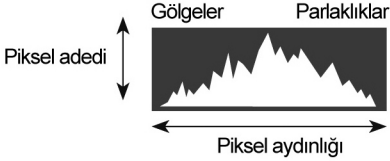

Doğru pozlama:

Pikseller, en yüksek değerleri ile, orta alanlarda dağılmışlardır.



Fazla pozlama:

Aydınlık piksel sayısı fazladır ve dağılım, sağa doğru artar.



Düşük pozlama:

Karanlık piksel sayısı fazladır ve dağılım, sola doğru artar.



Seenek listeleri kullanımı

Seenek listelerini amak iin MENU/OK tuşuna basınız.



Seenek listelerinde yol bulmak:

- 1 MENU/OK tuşuna basarak listeyi açınız.



- 2 Sol seim tuşuna basarak açık olan listenin fihristini belirleyiniz.



Fihrist

- 3 Üst veya alt seim tuşu ile istediğiniz işlevi içeren fihristi seiniz.

([1], [2], [3], [4], [5], [1], [2], [3], [1], [2], [3])

- 4 Sağ seim tuşu ile tekrar listeye geliniz.

Dokunmatik ekran kipi

Çekim veyâ gösterim için dokunmatik ekranı kullanabilirsiniz.

Dokunmatik çekim

Dokunmatik kullanımı netleştirme alanı seçimi veyâ çekim yapmak için kullanabilirsiniz. Yapılacak işlem ekrana tıklayarak aşağıdaki tercihlerden birini seçerek uygulanır.



 Dokunmatik ekran işlevi DOKUNMATİK KİPİ sayfasından değiştirilebilir. Dokunmatik kullanımı kapatmak ve simgesini saklamak için DOKUNMATİK AYARLAR sayfasında KAPALI seçiniz.

DOKUNMATİK ÇEKİM



Ekranda görünen konuya tıklayarak netleştirme yapıp, resim çekebilirsiniz. Dizi çekim kipinde parmağınız ekranda olduğu sürece çekim yapılır.







Bir odak noktası seçmek veya kilitlemek için ekrana tıklayınız. Deklanşöre tam basıldığında çekim yapılır.



Netleştirme veyâ yakınlaştırma için bir nokta seçmek için tıklayınız. Odak çerçevesi seçilen noktaya doğru kayacaktır.







Dokunmatik yönetim kapalı.
Ekran, dokunulduğunda tepki vermez.

 DOKUNMATİK ÇEKİM	Odaklama için ekrandaki konuya tıklayınız. AF-C modunda makine, konuya olan mesafenin değişimine göre odaklamayı yeniler. AF-S modunda yeniden odaklama yapmak için veya AF-C modunda yeni bir konuya odaklanmak için ekranda, konuya tıklayın.
 AF	
 ALAN	Odaklama noktası seçimi için ekrana tıklayınız. AF-S modunda makine, deklanşöre yarım basıldığında seçilen noktada bulunan konuya göre odaklamayı yapar. AF-C modunda makine, konuya olan mesafenin değişimine göre odaklamayı yeniler.
 KAPALI	Dokunmatik yönetim kapalı. Ekran, dokunulduğunda tepki vermez.
 DOKUNMATİK yöntem ile film çekimi yapmadan önce VİDEO AYARLARI > AF MODU için DEĞİŞKEN AF seçmeniz önerilir.	

Ayar yapmak

Dokunmatik ekran vasıtası ile bazı ayarlar yapmak mümkündür. Mümkün olan ayarlamalar çekim modu ile ilintilidir.



 FİLM BENZETİMİ	SR ⁺ , P, S, A M. kiplerinden birinde film benzetimi türü seçiniz.
 KONU SEÇİMİ	SP modunda mümkün olan bir konu seçiniz.
 GELİŞMİŞ FİLTRE	Adv. modunda mümkün olan gelişmiş bir filtre seçiniz.
 PORTE GELİŞTİRİCİ Lv.1	PORTE GELİŞTİRİCİ modunda mümkün olan bir portre geliştirme seviyesi seçiniz.

Odak modu seçimi

Dokunmatik ekran bir odak modu seçimi için de kullanılabilir.
( 65).

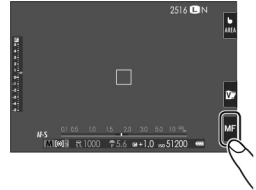

Dokunmatik zoom

Dokunmatik yönetim, çekim menüsünde DOKUNMATİK MOD için seçili moddan bağımsız olarak dijital zoom için de kullanılabilir.

1 **ZOOM** DOKUNMATİK ZOOM için AÇIK seçiniz.

2 Parmaklarınızı açarak veya kısarak dijital zoom işlevini kullanabilirsiniz.

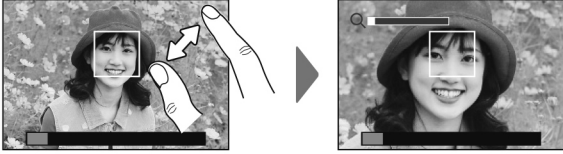

📏 Makine daima resmin ortasından zoom yapar.

Makine ODAKLAMA ALANI için seçilmiş olan alana odaklanır. DOKUNMATİK MODU ile ALAN seçimini değiştirebilirsiniz.

3 Çekim yapınız.

DOKUNMATİK AYARLARI için AÇIK seçili ise dokunmatik ekran, aşağıdaki gösterim işlevleri için kullanılabilir.

- Silme: Tek parmak ile ekranda silme hareketi yaparak diğer resimleri gösterebilirsiniz.



- Ayırma: Resmi büyütmek için iki parmak ile ayırma hareketi yapınız.



- Birleştirme: Resmi küçültmek için iki parmak ile birleştirme hareketi yapınız.



- Çift tıklama: Ekrana iki kez tıkladığınızda o alan büyütülür.



- Çekme: Gösterimde yakınlaştırma yapıldığında resmin diğer bölümlerine geçilir.



ilk adımlar **2**

Askının takılması

Askıyı, resimlerde gösterildiği gibi takınız.

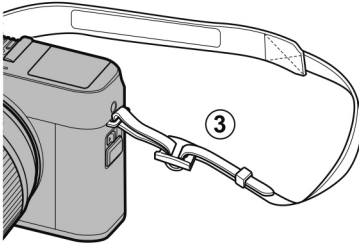
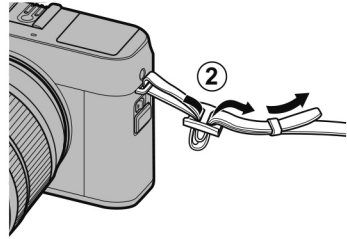
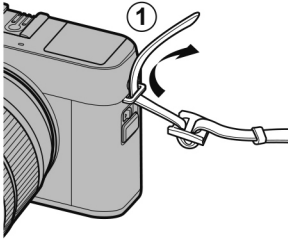

- ① Makinenin düşmesini önlemek için askının doğru takıldığını denetleyiniz.

Objektifin takılması

FUJIFILM X Objektifi, müteâkip olarak anlatıldığı gibi takınız:

Gövde kapağını ve objektifin arka kapağını çıkartınız.

Objektifi tutup, objektif ve makinede bulunan işaretler doğrultusunda yerleşme sesini duyuncaya kadar döndürerek, makinedeki yuvasına yerleştiriniz.

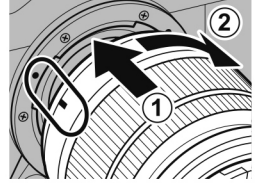

- ① Objektifi takarken makineye toz girmemesine dikkat ediniz.
- ① Makinenin içine dokunmayınız.
- ① Objektifi yerleştirirken objektifi çözme tuşuna basmayınız.

Objektifi çıkartmak

Objektifi çıkartmak için:
Makineyi kapatıp, objektifi çözme tuşunu basık tutarak objektifi gösterildiği gibi döndürünüz.

Objektifi çözme tuşu

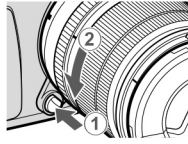

- ① Makineye toz girmesini önlemek için: Objektif takılı olmadığında gövde kapağını takınız.

Uygun objektifler

Bu makineyi, ayrı satılan ve X bağlantılı değiştirilebilir objektifler ile kullanabilirsiniz.

Pil ve bellek kartının yerleştirilmesi

Pili doldurduktan sonra pili ve bellek kartını, aşağıda târif edildiği gibi yerleştiriniz:

1 Pil yuvası kapağını açınız.

- ❖ Pil yuvası kapağını açmadan önce makinenin kapalı olduğunu temin ediniz.
- ⚠ Makine çalışır hâldeyken pil yuvası kapağını açmayınız. Aksi hâlde: Resim verileri veyâ bellek kartı hasar görebilir.
- ⚠ Pil yuvası kapağını açarken veyâ kapatırken orantsız güç kullanmayınız.

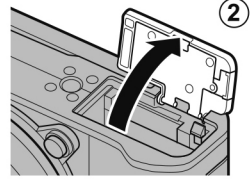
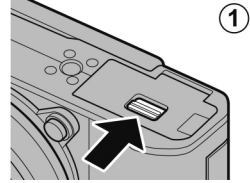

2 Pili yerleştiriniz.

Pili, pilin yardımı ile emniyeti kenara iterek, resimde gösterildiği gibi pil yuvasına yerleştiriniz.

- ⚠ Pili, doğru yönde yerleştiriniz. Zor kullanmayınız ve pili baş aşağı veyâ ters taraftan yerleştirmeye kalkmayınız. Doğru yönde yapıldığında pil, yuvaya kolayca yerleşir.

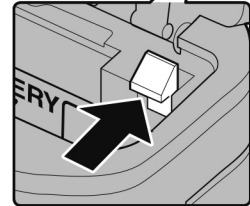
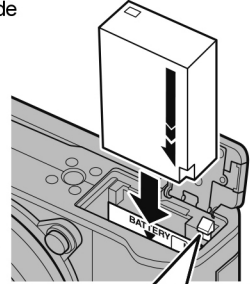

3 Bellek kartını yerleştiriniz.

Bellek kartını, resimde gösterildiği gibi tutup, bellek kart yuvasına tamâmen yerleşip „tık“ sesi gelinceye kadar itiniz.

- ① Kartın doğru yönde yerleşmesine dikkat ediniz; kartı yerleştirmek için zor kullanmayınız.

Bellek kartını ilk kullanımdan önce biçimlendiriniz (format). Bilgisayar veya başka cihazlarda biçimlendirilmiş kartları makinede kullanmadan önce daima biçimlendiriniz.

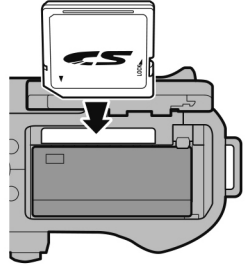

4 Pil yuvası kapağını kapatınız.

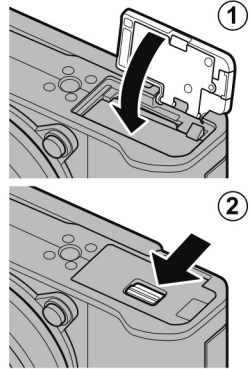

pilin çıkartılması

Pili çıkartmak için pil yuvası kapağını açmadan önce **makineyi, mutlaka kapatınız.**

Pili çıkartmak için: Emniyeti kenara ittikten sonra pili, resimde gösterildiği gibi çıkartınız.

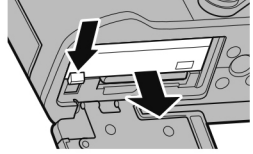

bellek kartını çıkartmak için kapağını açmadan önce **makineyi, mutlaka kapatınız.**

Bellek kartını yuvanın içine doğru itip, yavaşça parmağınızı çekiniz. Kartı çekip, çıkartabilirsiniz. İşlemi fazla hızlı veya baskılı yaptığınızda kart, dışarı fırlayabilir. Diğer parmağınız ile kartın fırlamasını engelleyiniz.

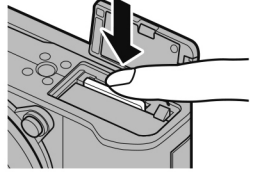

■ Uyumlu bellek kartları

Bu makine için SD, SDHC ve SDXC türü bellek kartları kullanılabilir. Kullanabileceğiniz bellek kart markalarını makineyi satın aldığınız bayiden veya FUJIFILM TÜRKİYE merkezden öğrenebilirsiniz. Uyumlu olmayan bellek kartlarında işlem teminatı verilmez. Bu makine xD-Picture Card veya MultiMediaCard (MMC) türü bellek kartları ile kullanılamaz.

SD/SDHC/SDXC türü bellek kartlarında koruma yapmak mümkündür; böylece kartta biçimleme yapmak mümkün olmaz ve

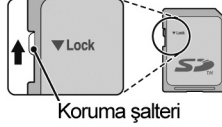

karta resim kayıt edilemez ve kartta bulunan resimler silinemez. Kartı makineye yerleştirmeden önce koruma şalterini „Kilit - Lock“ konumuna getiriniz. Normal kullanım için: Kiliti açınız.

- Bellek kartı biçimlendiği sırada veya veri kaydı veya silinmesi işlemi sırasında makineyi kapatmayınız ve bellek kartını çıkartmayınız. Aksi hâlde bellek kartı zarar görür.
- Bellek kartları çok küçüktür ve kolayca yutulabilir. Bu yüzden: Çocuklardan uzak tutunuz. Şayet bellek kartı yutulmuş ise: Derhâl bir hekime başvurunuz.
- Bazı Mini SD veya MicroSD uyarlama cihazları (adaptör) SD/SDHC/SDXC bellek kartlarının boyutları ile tamamen aynı olmadıkları için bellek kart yuvasına girmekte ve çıkmakta zorlanabilirler. Yuvasına sıkışan bir bellek kartını yetkili bayie götürünüz; kendiniz, zor ile çıkartmayınız
- Bellek kartına yabancı yapışkanlar yapıştırmayınız. Kendiliğinden çözülen yapışkanlar makinenin işlemlerini aksatabilirler.
- Belirli SD/SDHC/SDXC bellek kart türlerinde film çekimi durdurulabilir. HD türü film çekimlerinde CLASS@ veya üstü kartlar kullanınız.
- Bellek kartının veya dâhilî belleğin biçimlenmesi sürecinde resimlerin kayıt edildiği bir klasör oluşturulur. Bu klasörün adını değiştirmeyiniz ve bu klasörü silmeyiniz. Resim verilerini bilgisayarda veya başka bir gereç ile işlemeyiniz, silmeyiniz veya adlarını değiştirmeyiniz. Bellek kartı ve dâhilî bellekte bulunan resimleri, dâimâ makine ile siliniz. Resimleri, işlemeyen veya adlarını değiştirmeden önce bir bilgisayara aktarınız (kopyalayınız) ve orijinali değil, kopyaları işleyiniz. Makinede bulunan verilerin adlarının değiştirilmesi, gösterim işleminde sorunlara yol açabilir.

Pilin doldurulması

Yeni aldığınızda pil, dolu değildir. Kullanmadan önce pili doldurunuz.

- Bu makinede NP-W126S türü, doldurulabilir bir batarya kullanılır.
- Pilin tamamen dolma süresi yakl. 210 dakikadır

1 Fiş adaptörünü takın.

Fiş adaptörünü gösterildiği gibi takın ve **doldurma** cihazı **girişlerinin** içine tamamen ve sağlam bir şekilde girdiğinden emin olun.

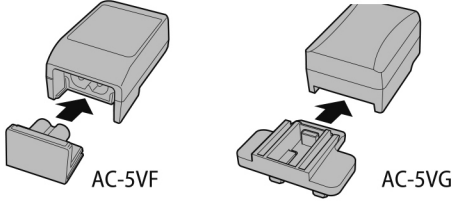

- ⓘ Fiş adaptörü, sadece birlikte verilen **doldurma gereci** ile birlikte kullanılmak içindir. Başka aygıtlarla kullanmayın.

2 Pili doldurunuz.

Makineyi, ambalaj dâhilinde bulunan USB kablo vâsıtası ile ambalaj dâhilinde bulunan priz bağlantısına bağlayınız. Priz bağlantısını, bir prize takınız.

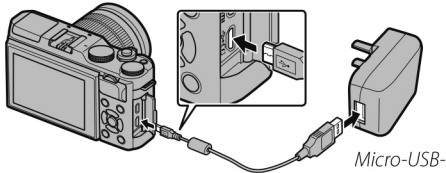

Doldurma durumu

Makine kapalı	Pil durumu
Açık	Pil dolar
Kapalı	Doldurma tamamlandı
Yanıp-söner	Pil arızası

⚠ Makine çekim kipinde olduğu sürece pil dolmaz.

- Pil uçlarından kiri temiz, kuru bir bezle çıkarın. Bu önleme uyulmaması pilin şarj olmasını önleyebilir.
- Çıkartma veya diğer nesneleri pile yapıştırmayın. Bu önleme uyulmaması, pilin fotoğraf makinesinden çıkarılamamasıyla sonuçlanabilir.
- Pil uçlarına kısa devre yaptırmayın. Pil aşırı ısınabilir.
- "Pil ve Güç Kaynağı" konusu ibarelerini okuyun.
- Yalnızca pille kullanılmak üzere tasarlanmış pil şarj cihazlarını kullanın. Bu önleme uyulmaması, üründe arızaya neden olabilir.
- Pilden etiketleri çıkarmayın veya dış muhafazasını ayırmaya veya sıyırmaya çalışmayın.
- Kullanılmadığı zaman pilin şarjı kademe kademe azalır. Pili kullanmadan bir veya iki gün önce şarj edin.

⚠ Doldurma süresi, çok yüksek veya çok düşük ısılarda uzayabilir.

Bilgisayardan doldurmak

Batarya'yı, bir bilgisayara bağlayarak da doldurabilirsiniz. Batarya içindeyken makineyi kapatıp, resimlerde gösterildiği gibi bir USB kablo vâsıtası ile bilgisayara bağlayınız.

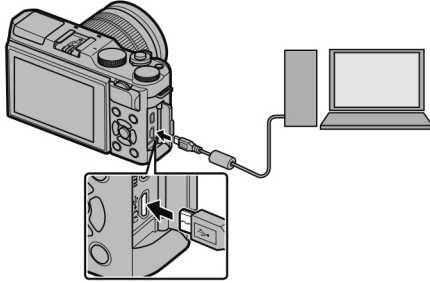

Makineyi doğrudan bilgisayara bağlayınız. Aracı cihazlar vâsıtası ile bağlamayınız. Bilgisayar bekleme konumuna geçerse doldurma işlemi durur. Doldurmayı sürdürmek için bilgisayarı “uyandırınız” ve USB kabloyu çıkartıp, tekrar takınız. Bilgisayar modeline bağlı olarak doldurma işlemi desteklenmeyebilir.

Makineyi açıp, kapatmak

AÇ/KAPAT şalteri ile makineyi işleme açabilir veya kapatabilirsiniz.

Açmak için tekerleği **ON** hizâsına,
kapatmak için **OFF** hizâsına getiriniz.

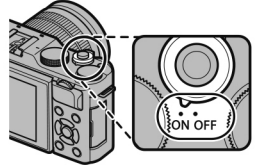

Objektifin camında oluşan parmak izleri ve benzeri lekeler çekimleri, bakaçta oluşan lekeler ise bakaç izlenimini etkiler. Bu yüzden: Objektifi ve bakacı temiz tutunuz.





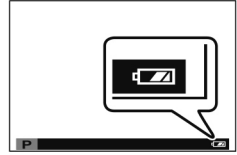

▶ tuşuna basarak gösterim işletimini başlatınız. Çekim işletimine dönmek için deklanşöre yarım basınız.

OTOMATİK KAPANMA kipinde belirlenmiş olan kullanılmama süresi geçtikten sonra makine, kendiliğinden kapanır. Otomatik kapanmadan sonra makineyi tekrar açmak için deklanşöre yarım basınız veya AÇ/KAPAT şalterini önce OFF, sonra ON konumuna getiriniz.



●● PİL DURUMU GÖSTERGELERİ

Makineyi işleme açtıktan sonra, pil durumu göstergesini denetleyiniz.

Gösterge	Açıklama
 (beyaz)	Pil, kısmen boşalmış.
 (beyaz)	Pil'in yansından fazlası boşalmış.
 (beyaz)	Pil'in doluluğu düşük. En kısa zamanda doldurunuz.
 (kırmızı)	Pil'in doluluğu düşük. En kısa zamanda doldurunuz.
 (kırmızı yanıp, söner)	Pil boşalmış. Makineyi kapatınız ve pili doldurunuz.

Tarih , saat ve lisan ayarları

Makine ilk defâ açıldığında lisan seçimini içeren bir iletişim penceresi açılır.

Standart ayarlarda makineyi bir akıllı telefon veya tablet ile eşleştirerek saati eşzamanlayabilir veya resim indirebilirsiniz.



Makineyi bir akıllı telefon veya tablet ile eşleştirmeden önce FUJIFILM Camera Remote uygulamasının en yeni sürümünü yüklemeniz gerekir.

Daha fazla bilgi için:

http://app.fujifilm-dsc.com/de/camera_remote/

- 1 Makineyi açınız.
Lisan seçimi sayfası görünür.

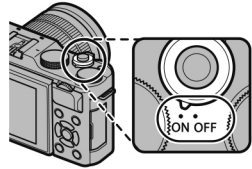

- 2 Bir lisan seçiniz.
„TÜRKÇE“ seçip, MENU/OK tuşuna basınız.

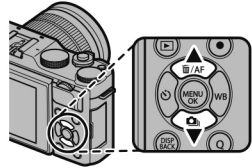

- 3 Makineyi bir akıllı telefon veya tablet ile bağlayınız.
Bunun için MENU/OK tuşuna basınız. Bağlanılan cihazda FUJIFILM Camera Remote uygulaması açık olması gerekir.



İşlemi kesmek için DISP/BACK tuşuna basınız.

- 4 Saatin ve tarihin doğruluğunu denetleyiniz. İşlem tamamlandıktan sonra tablet veya akıllı telefon tarafından verilen değerleri ayarlama davet edileceksiniz. Saatin ve tarihin doğruluğunu denetleyiniz



 Saati manüel olarak belirlemek için DISP/BACK tuşuna basınız.

- 5 Akıllı cihazlardan gelen saati makinede onaylamak için MENU/OK tuşuna basıp, çekim moduna geçiniz.



 Pili uzun bir süre için makineden çıkarttığınızda makinenin saat ayarı sıfırlanır ve makine açıldığında, lisan seçimi sorulur.

İşlemdeki adımı atlamak

DISP/BACK tuşuna basarak işlem yaptığınız adımı atlayabilirsiniz. Atladığınız tüm adımlar makine tekrar açıldığında gündeme getirilir.

Temel ayarları deęiřtirmek

Lİsan veyâ saati deęiřtirmek için:

- 1 Tercihinizi belirleyiniz.
Ana seçenekler sayfasını açıp  言語/LİSAN seçiniz.
- 2 Ayar yapınız.
Bir lisan seçmek için tercihinizi seçip, MENU/OK tuşuna basınız.

-
- 1 Ana seçenekler sayfasını açıp

 TARİH/SAAT seçiniz.

- 2 Sağ veyâ sol yön tuşları ile
yıl, ay, gün, sat veyâ dakİka seçip, deęiřtirmek
için üst veyâ alt tuşları kullanınız.
Onaylamak için MENU/OK tuşuna basınız.

Çekim ve Gösterim hakkında temel bilgiler

3

Fotoğraf Çekme

Bu bölümde fotoğrafçılığın temel bilgileri açıklanmaktadır.

1 SR⁺ kipini seçiniz.

Seçim tekerleğini SR⁺ hizasına getiriniz.
Ekranında, müteâkip bilgiler görünür:

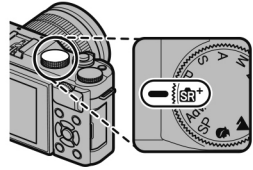

1 Sahne Simgesi

Fotoğraf makinesi uygun sahneyi otomatik olarak seçer.

2 Göz Simgesi

Gözlere odaklanıldığını gösterir.

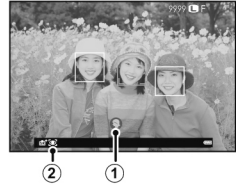

SR⁺ kipinde fotoğraf makinesi odağı sürekli ayarlayıp yüzleri arayarak pilin daha hızlı bitmesine neden olur.

2 Fotoğraf makinesini ayarlayın.

Fotoğraf makinesini her iki elinizle sabit tutun ve dirseklerinizle yanlarınızdan destek alın. Sallanan veya sabit olmayan eller çekimlerinizin bulanık olmasına neden olabilir.

Resimlerin odaklama dışında veya çok karanlık (az pozlanmış) çıkmasını önlemek için, parmaklarınızı ve diğer nesnelere flaştan, AF yardımcısından ve objektiften uzak tutun.

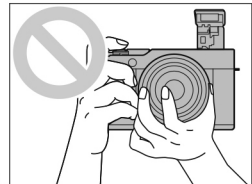

3 Resim kesitini seçiniz

Optik kaydırma halkası ile resim kesitini, ekranda denetleyerek seçebilirsiniz.

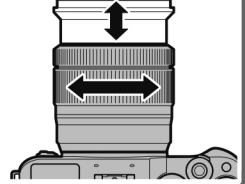

4 Odaklama yapın.

Konuyu içeren görüntüyü ekranın ortasında kare içine alın ve odaklama yapmak için deklanşöre yarım basın.

- ◆ Konu zayıf aydınlatılmışsa, AF yardımcı aydınlatması yanabilir

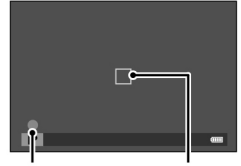

Odak göstergesi

Odaklama alanı

Fotoğraf makinesi odaklayabilirse iki kez bip sesi çıkarır ve odaklama alanı yeşil yanar. Deklanşöre yarım basılırken odak ve pozlama kilitlenir.

Fotoğraf makinesi odaklayamazsa, odak karesi kırmızıya döner ve **!AF** görüntülenir. Konu fotoğraf makinesine yakınsa makro **kipini** seçip tekrar deneyin

5 Çekin.

Fotoğraf çekmek için deklanşöre yumuşak bir biçimde sonuna kadar basın.



Resimleri Görüntüleme

Resimler, LCD ekranda görüntülenebilir.

Resimleri tam karede görüntülemek için,  düğmesine basın.



3 kadranı döndürerek veya sağına ya da soluna basarak ilave fotoğraflar görüntüleyebilirsiniz.

Resimleri kayıt sırasına göre görüntülemek için kadranı sağa döndürün, ters sırada görüntülemek içinse sola döndürün. İstediğiniz kareye hızlı bir şekilde gitmek için kadranı basılı tutun.



Diğer fotoğraf makineleriyle çekilen resimler oynatma sırasında  simgesiyle gösterilirler.



Resimleri Silme

Tek resimleri, birden fazla seçili resmi veya tüm resimleri silmek için, (🗑️) tuşuna basın ve aşağıdaki seçeneklerden birini seçin.

Silinen resimlerin kurtarılamayacağını unutmayın. İlerlemeden önce önemli resimleri bir bilgisayara veya başka bir depolama aygıtına kopyalayın.

1 (🗑️) tuşuna basın ve **TEK KARE** seçin.

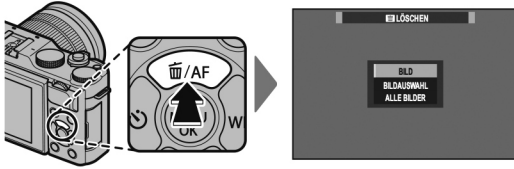

2 Resimlerde dolaşmak için **yön tuşlarında** sola veya sağa doğru basın ve geçerli resmi silmek için **MENU/OK** düğmesine basın (bir onay iletişimi görüntülenmez).



Korumalı resimler silinemez. Silmek istediğiniz resimlerin korumasını kaldırın. Resimler **gösterim sayfasındaki** (🗑️) **SİL** öğesine basılarak da silinebilir.

**Video çekim
ve gösterim hakkında
temel bilgiler**

4



Film Kaydetme

Fotoğraf makinesi, yüksek tanımlı film kaydetmek için kullanılabilir.

- 1 Film çekmek için  düğmesine basın.

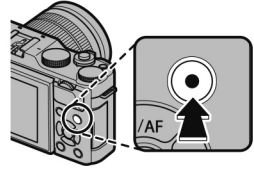

Çekim sırasında

() Çekim göstergesi ve Kalan süre gösterilir.



- 2 Kaydı bitirmek için,  düğmesine yeniden basın. Film maksimum uzunluğuna eriştiğinde veya bellek dolduğunda kayıt otomatik olarak sonlanır.

Harici Mikrofon Kullanma

Makinenin girişi 2,5mm çapındadır. Ayrıca prize bağlanması gereken mikrofonlar kullanılamaz.

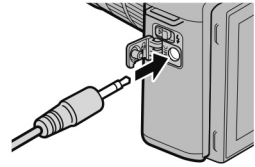

Detaylar için mikrofonun kılavuzuna bakın.



Film çekimleri için UHS hız sınıfı 3 veya üstü olan bellek kartları kullanınız.

Film çekimlerinde dokunmatik zoom kullanılamaz.

RESİM SÂBİTLEME ile çekim yapıldığında çekilen alan, gösterilen alandan daha küçüktür.

Mikrofon, kayıt sırasında fotoğraf makinesi tarafından çıkarılan sesleri veya objektifin sesini de kaydedebilir.

Çok parlak konular içeren filmlerde dikey ve yatay çizgiler görüntülenebilir. Bu normaldir ve bir arıza değildir.



Filmler kaydediliyorken gösterge lambası yanar.

Çekim sırasında ± 2 LW değerlerine kadar ışıklandırma dengelenmesi yapmak mümkündür.

Çekim sırasında optik kaydırma (zoom) yapılabilir.

- Filmin büyüklüğü ve oranı **FİLM KİPİ** sayfasından ayarlanabilir. Netleştirme kipi, netleştirme kipi düğmesi ile seçilebilir. İstikrarlı netleştirme için **SÜREKLİ AF** seçiniz veya **TEK AF** seçerek, akıllı yüz tanıma işlevini başlatınız. Akıllı yüz tanıma işlevi **M** kipinde kullanılamaz. Film çekimi için AF alanı kipi **VİDEO AF KİPİ** ile seçilebilir. **ÇOKLU** ve **ALAN** seçimi sunulur.

Alan derinliği

A ve M ışıklama işlevlerinde diyafram değerlerini seçmek mümkündür. Çekime başlamadan önce diyafram değerini seçiniz. Büyük açıklıkta (küçük sayı) yumuşak ve bulanık bir arka plan elde edilir. Bu etki, ana konu ile arka plan arasındaki mesâfe büyütülerek, arttırılır.



Filmleri Görüntüleme

Oynatma sırasında, 

Film simgesi gösterilir.

Alt yön tuşuna basarak oynatmayı başlatınız.



Bir film görüntülenirken aşağıdaki işlemler gerçekleştirilebilir:

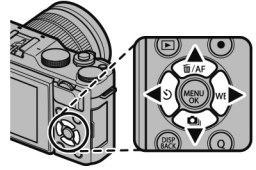

	Tek kare gösterim	Oynatmayı başlat (▶)	Oynatmayı duraklat ()
▲	—	Oynatmayı sonlandır	
▼	Oynatmayı başlat	Oynatmayı duraklat	Oynatmayı sürdür
◀▶	Başka resimlere geç	Hızı ayarlama	Tek kare ileri / geri

Oynatma sırasında ilerleme ekranda gösterilir.



Oynatma sırasında hoparlörü kapatmayın.

Sessiz **kipinde** ses çalınmaz.



Oynatmayı duraklatmak için MENU/OK düğmesine basın ve ses düzeyi kontrollerini görüntüleyin. Ses düzeyini ayarlamak için komut kadranında yukarı veya aşağı basın; oynatmaya devam etmek için **MENU/OK** düğmesine tekrar basın. Sesi, oynatma menüsünde **GÖSTERİM SES** düğmesini kullanarak da ayarlayabilirsiniz

Oynatma Hızı *schwindigkeit*

Oynatma sırasında oynatma hızını ayarlamak için yön tuşlarında **sola veya sağa basın.**

Hız ok sayısı ile gösterilir (▶ veya ◀).

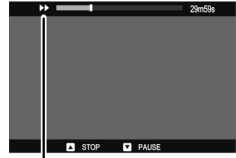

Ok

Fotoğraf çekimi

5

SR+ GELİŞMİŞ SR OTO.

Mod kadranını **SR+**'ye döndürülünce, fotoğraf makinesi tüm ayarları sahneye uygun şekilde otomatik olarak optimize eder.

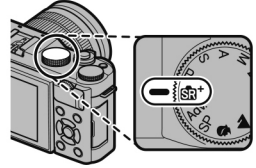

Sahne, ekrandaki bir simgeyle görüntülenir.



- **AUTO** (☺) OTOMATİK
- **☺** (☺) PORTRE
- **☺** (☺) MANZARA
- **☺** (☺) GECE
- **☺** (☺) MAKRO
- **☺** (☺) GECE PORTRE
- **☺** (☺) KARŞI IŞIK PORTRE

Parantez içindeki sahneler makine, konunun hareket ettiğini anladığında seçilir.

- ① Seçili mod çekim koşullarına göre değişir. Mod ve konu uyuşmuyorsa, **P** modunu veya **SP** modunu seçin ve sahneyi el ile seçin.

P: PROGR.POZLAMA

Bu modda, fotoğraf makinesi pozlamayı otomatik olarak ayarlar. İsterseniz, ayrı pozlamayı üretecek farklı deklanşör hızı ve diyafram kombinasyonları seçebilirsiniz (Program kaydırma)

Ayar tekerleğini P seviyesine getiriniz.

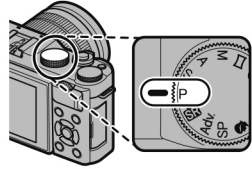

Göstergede P görünür.

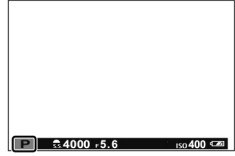

Program kaydırma

İstediğiniz deklanşör hızı ve diyafram kombinasyonu seçmek için, arkadaki ayar tekerleğini çevirin. (Program kaydırma)

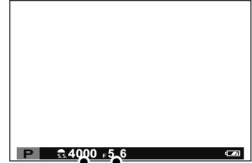

Enstantane Diyafram



Bağlı olan flaş TTL destekli olduğunda program kaydırma olmaz.

D-Ring **DEVİNGEN ALAN** için **OTOMATİK** dışında bir seçenek seçilmelidir.



Makineyi kapatarak, işlemi kesebilirsiniz.

S: ENSTANT. ÖNC.

Fotoğraf makinesi en iyi pozlama için diyaframı ayarlarken, komut kadranını kullanarak deklanşör hızını seçin.

1 **S** seçiniz.

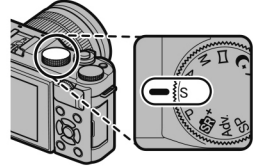

Göstergede **S** harfi görünür.

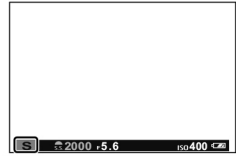

2 Enstantane seçiniz.

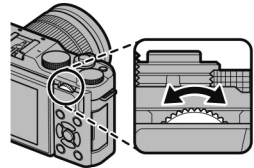

! Seçilen deklanşör hızında doğru pozlama elde edilemiyorsa, diyafram kırmızı olarak gösterilir.

Uzun süreli ışıklamalar T

1 saniyeden uzun olan pozlama süreleri uzun süreli pozlama olarak adlandırılır.

Çekim sırasında makinenin sallanmasını önlemek için bir sehpa (üçayak) kullanımı tavsiye edilir.

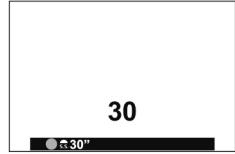

Işıklama sırasında bir geriye sayım göstergesi ekrana getirilir.

Uzun süreli ışıklamalarda olası kumlanmaları önlemek için çekim seçenekleri sayfasında **UZUN SÜRELİ POZLAMA** işlevini açınız. Bu hâlde: Çekilen resimlerin kaydı daha uzun sürer.

Uzaktan kumanda kullanımı

Tercihî aksesuar olan RR-90 uzaktan kumanda ile uzun süreli ışıklamalar yapabilirsiniz. Daha fazla bilgi için RR-90 gerecinin kullanım kılavuzunu inceleyiniz.

Uzun süreli ışıklamalar için: Farklı üreticilerden temin edilebilecek bir uzaktan kumanda kullanabilirsiniz.

(ø2.5 mm 3-pole mini jack).

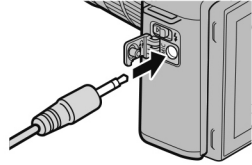
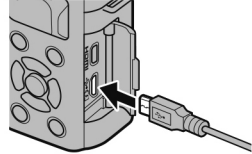

Farklı bir uzaktan kumanda bağlandığında sağdaki pencere görünür. MENU/OK tuşuna basıp, **MİKR./UZAKT. KUMANDA** için **UZAKTAN KUMANDA** seçiniz.

MİKROFON/FERNAUSLÖSER
EINSTELLUNG PRÜFEN
OK BESTÄTIG. **ESC** ÜBERSPR.

A: DİYAFRAM ÖNC.

Fotoğraf makinesi en iyi pozlama için deklanşör hızını ayarlarken, komut kadranını kullanarak diyaframı seçin.

1 A seçiniz.

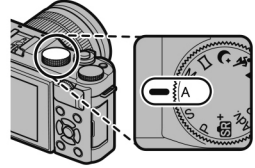

Göstergede **A** harfi görünür.



2 diyaframı seçin.

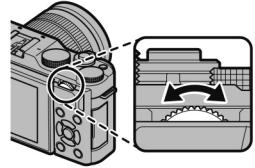

❗ Seçilen diyaframla doğru pozlama elde edilemiyorsa, *e* Belichtung erzielt deklanşör hızı kırmızı olarak gösterilir. *IGSzeit* rot angezeigt.



Şayet **Fn** İŞLEVLER tuşu için **S** ALAN DERİNLİĞİ ÖN İZLENİMİ seçilmiş ise: Fn tuşuna basılma vâsıtası ile seçili olan diyafram değerinin etkisi izlenebilir. Böylece alan derinliğini, çekimden önce değerlendirebilirsiniz.

M: EL İLE

Makine tarafından tavsiye edilen ışıkla ma ayarlarına el ile müdâhale etmek mümkündür:

1 M seçiniz.

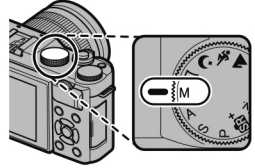

Göstergede **M** harfi görünür.

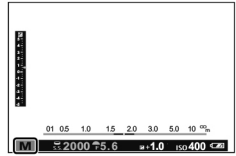

2 Enstantane için ayar tekerleğini, diyafram için kip seçim tekerleğini kullanınız.

 Mevcut ayarlar altında resme uygulanacak olan fazla pozlama veya düşük pozlama miktarı, pozlama göstergesi ile gösterilir.

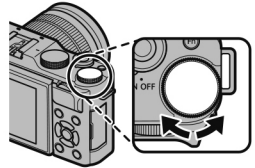

Enstantane

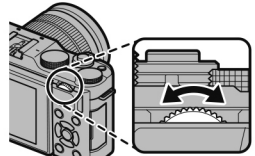

diyafram

İşıklamayı önceden izleme

EKRAN AYARLARI sayfasında EL İLE ÖN İZLEME satırında AÇIK seçtiğinizde işıklamanın ön izlenimini ekranda izleyebilirsiniz. Flaş kullanıldığında veyâ işıklamanın değişken olduğu durumlarda KAPALI seçiniz.



Uzun süreli ışıklama B (Bulb)

Ekranda "BULB" yazısı görününceye kadar ayar tekerleğini çeviriniz.

Bu işlemden sonra, deklanşör basık kaldığı sürece açık kalır.

Çekim sırasında, olası sallanmaları önlemek için, mümkün olduğu kadar: Bir sehpa kullanmanız tavsiye edilir.

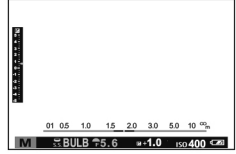

Obtüratör 60 saniye süresince açık kalır. Elektronik obtüratör kullanıldığında bu süre 1 saniyedir.

Işıklama sırasında bir geriye sayım göstergesi ekrana getirilir.

Uzun süreli ışıklamalarda olası kumlanmaları önlemek için çekim seçenekleri sayfasında **UZUN SÜRELİ POZLAMA** işlevini açınız.

Bu hâlde: Çekilen resimlerin kaydı daha uzun sürer.

Uzaktan kumanda kullanımı

Tercihî aksesuar olan RR-90 uzaktan kumanda ile uzun süreli ışıklamalar yapabilirsiniz. Daha fazla bilgi için RR-90 gerecinin kullanım kılavuzunu inceleyiniz.

Uzun süreli ışıklamalar için: Farklı üreticilerden temin edilebilecek bir uzaktan kumanda kullanabilirsiniz. (ø2.5 mm 3-pole mini jack).

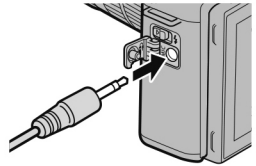
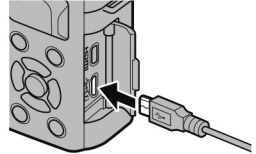

Farklı bir uzaktan kumanda bağlandığında sağdaki pencere görünür. MENU/OK tuşuna basıp, MİKR./UZAKT. KUMANDA için UZAKTAN KUMANDA seçiniz.

MİKROFON/FERNAUSLÖSER
EINSTELLUNG PRÜFEN
 BESTÄTIG. ÜBERSPR.

☐ PANORAMA

Panoramik bir resim oluşturmak için ekrandaki t lmatlara uyunuz.

1 ☐ (PANORAMA) seiniz.

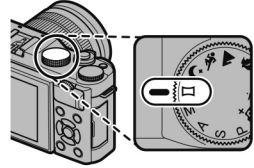

- 2 Seim tekerleėinin sol tarafına basıp, ekim sırasında makinenin evrineceėi aıyı seiniz. Sonra, MENU/OK tuşuna basınız.
- 3 Seim tekerleėinin saė tarafına basıp, ekim sırasında makinenin evrinme y n n  seiniz. Sonra, MENU/OK tuşuna basınız.
- 4 Kayda bařlamak iin deklanř re sonuna kadar basın. Kayıt sırasında deklanř r  basılı tutmaya gerek yoktur.
- 5 Makineyi, ok y n nde evrindiriniz. İlerleme ubuėu dolup panoramik ekim tamamlandıėında ekim, kendiliėinden biter.

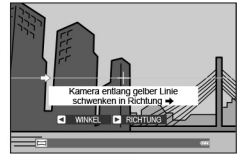

●● Daha iyi sonular elde etmek iin:

Daha iyi sonular elde etmek iin makineyi k  k bir d ire iinde ve istikrarlı bir s ratte hareket ettiriniz. Bu esn da makineyi yatay tutunuz ve yalnızca g sterilen y ne doėru evrinme yapmaya dikkat ediniz. Arzu edilen sonulara ulařamazsanız: Makineyi, farklı bir hız ile evrindiriniz.



Panoramik resimler birden fazla kareden oluşturulur. Panoramik resin tümünün ışıklanması, ilk kareye göre yapılır. Bâzı durumlarda makine, seçilenden daha büyük veyâ daha küçük bir açı ile çekim yapabilir veyâ çekilen kareleri, kusursuz olarak birleştiremeyebilir. Çekim süreci panoramik işlem tamamlanmadan bitirildiğinde panoramik resmin son bölümü çekilmeyebilir.

Makine çok yavaş veyâ çok hızlı çevrindiğinde çekim durabilir. Makineyi, gösterilenin hâricinde bir yöne doğru hareket ettirseniz çekim iptâl edilir.

Hareket hâlindeki, makineye çok yakın olan, gökyüzü veyâ çimenlik gibi tek biçimli, dalgalar veyâ çağlayan gibi sürekli hareket hâlinde olan veyâ aydınlığını değiştiren konular çektiğinizde istediğiniz sonuçlar oluşmayabilir. Konu yetersiz aydınlanıyorsa panoramik çekimlerde sallanma etkinliği oluşur

Panorama resimlerin izlenilmesi

Seçim tekerleğinin alt bölümüne bastığınızda makine, panorama resmi soldan sağa veya aşağıdan yukarıya doğru gösterir. Gösterimi durdurmak veya sürdürmek için seçim tekerleğinin alt bölümüne, tam gösterime geçmek için üst bölümüne basınız.

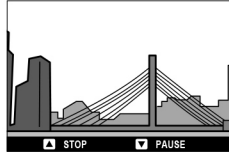

. yönetim tekerleğini kullanarak panoramik resimleri yakınlaştırabilirsiniz.

SP SENARYO SEÇ

Fotoğraf makinesi, her biri belirli çekim koşullarına veya belli bir konu türüne uyarlanmış “sahneler” seçeneği sunar.

- 1 Ayar kadranını SP konumuna getirip, aşağıdaki adımları uygulayınız.

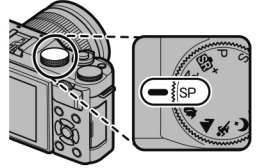

Aşağıdaki sahneler doğrudan seçilebilir.





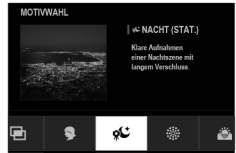





Sahne	Tanım
YÜZYUMUŞATMA	Portreler çekerken düz bir cilt efekti için seçin.
MANZARA	Binaların ve manzaraların gün ışığında çekimleri için seçin.
HAREKET	Hareketli konuları fotoğraflarken seçin.
GECE	Az ışıklı alacakaranlık ve gece konuları için seçiniz.

- 2 Kipin tanıtımı gösterildiğinde MENU/OK tuşuna basınız.



- Ekranı canlı görüntü gösterildiğinde MENU/OK tuşuna basıp, çekim menüsünde **SENARYO SEÇ** seçeneğini seçin.

3 Aşağıdaki tercihlerden birini seçip, MENU/OK tuşuna basınız.

Sahne	Tanım
 PORTRÉ	Portreler için seçin.
 GECE (TRİPOD)	Bu modu gece çekim yaparken yavaş enstantaneler için seçin.
 HAVAİ FİŞEK	Bir havaî fişek'in patlama ışığını yakalamak için düşük deklanşör hızları kullanılır.
 GÜN BATIMI	Bu modu güneş doğarken ve batarken canlı renkleri kaydetmek için seçin.
 KAR	Parlak beyaz karla kaplı sahnelerin parlaklığını yakalayan canlı, net çekimler için seçin.
 KUMSAL	Güneşin aydınlattığı kumsalları canlı, net çekmek için seçin.
 DÜĞÜN	Düşük ışık koşullarında iç mekan arka plan ışığını yakalayın.
 ÇİÇEK	Çiçeklerin canlı yakın çekimi için seçin.
 YAZI	Yazdırılmış yazı veya çizimlerin net resimlerini çekin.
 ÜST ÜSTE ÇEKİM	İki farklı çekimden tek bir resim oluşturulur.



ÜST ÜSTE ÇEKİM

Bu kipte üst üste çekilmiş iki resimden, tek bir fotoğraf oluşturabilirsiniz.

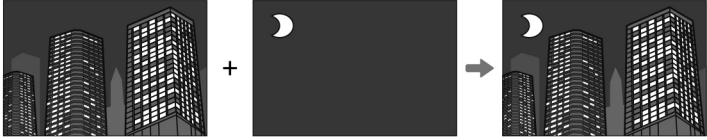

- 1  **ÜST ÜSTE ÇEKİM** seçip,
- 2 İlk çekimi yapın.
- 3 **MENU/OK** düğmesine basın. İlk çekim, ikinci çekime rehberlik eden mercekten gelen görüntünün üzerine bindirilmiş gösterilir.

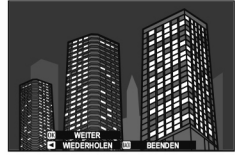

Adım 2'ye dönüp birinci çekimi tekrarlamak için, seçiciyi sola doğru bastırın. Birinci çekimi kaydetmek ve çoklu pozlama oluşturmadan çıkmak için, **DISP/BACK** düğmesine basın.

- 4 İkinci çekimi yapın.



- 5 **MENU/OK** tuşuna basıldığında makine, üst üste ışıklamayı gerçekleştirir. İkinci karenin çekimini tekrarlamak için sol yön tuşuna basarak 4. adıma dönebilirsiniz.



Filtre etkili fotoğraflar çekin.

1 **ADV** GELİŞMİŞ FİLTRE seçip,

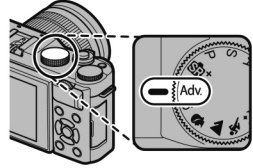











2 Bir seçim yapıp, MENU/OK tuşuna basınız.



3 Bir seçim yapıp, MENU/OK tuşuna basınız.

ANTİKA MAKİNE	Eski, antika makine efekti için
CIRTLAK RENKLER	Doğru renkli, yüksek kontrastlı görüntüler oluşturun.
RENK YUMUŞATMA	Parlak, düşük kontrastlı resimler
ALÇAK IŞIK	Özel vurgulu çok az alanın bulunduğu homojen karanlık tonlar
BALIK GÖZÜ	Bir balık gözü objektifi etkisi yaratılır.
DEVİNGEN RENK TONLARI	Devingen renk tonları, fantezi efekti vermek için kullanılır.
HDR-KUNST	Ton verimi ve dinamik alan ile sanatsal etkiler yaratın.
CANLANDIRMA	Diyorama efekti için resimlerin üstleri ve altları bulanıklaştırılır.

 ÇAPRAZ EKRAK	<p>Çizgilerin parlak nesnelere doğru yayıldığı bir yıldız deseni oluşturun.</p>
 KISMİ RENK (KIRMIZI)	
 KISMİ RENK (TURUNCU)	<p>Görüntüdeki seçili rengin bulunduğu alanlar o renkte kaydedilir.</p> <p>Görüntünün diğer tüm alanları siyah beyaz kaydedilir.</p>
 KISMİ RENK (SARI)	
 KISMİ RENK (YEŞİL)	
 KISMİ RENK (MÂVİ)	
 KISMİ RENK (PEMBE)	
 SİS GİDERME	<p>Sislerin giderildiği keskin resimler oluşturun</p>
 YUMUŞAK ODAKLAMA	<p>Tüm görüntüde eşit yumuşaklıkta bir görünüş oluşturun.</p>

 Konuya veya fotoğraf makinesi ayarlarına göre, görüntüler bazı durumlarda kumlu olabilir veya parlaklığı ve renk tonu değişebilir.

Netleştirme kipi

Otomatik netleştirilen çekimler yapınız.



- 1 AF/MF AYARI > AF KİPİ sayfasında bir Netleştirme kipi seçiniz.
- 2 AF/MF AYARI > AF KİPİ sayfasında bir AF kipi seçiniz. (📖 67).
- 3 Netleştirme alanının konumu ve büyüklüğünü seçiniz. (📖 69)

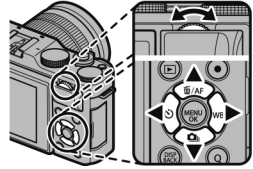

- 4 Çekim yapınız.



AF sistemi hakkında daha fazla bilgi için, bkz.:

<http://fujifilm-x.com/af/en/index.html>

Netleştirme kipi

Makinenin nasıl odaklanacağını seçiniz.

- 1 MENU/OK tuşuna basarak çekim seçenekleri sayfasını açınız.
- 2 AF/MF AYARI seçip, NETL. KİPİ işâretleyip,
- 3 Alt veyâ üst yön tuşları ile seçim yapıp, MENU/OK tuşuna basınız.

- **S** (bir sefer)

Deklanşöre yarım basıldığında netleştirme değeri kayıt edilir. Hareket hâlinde olmayan konular için bu ayarı seçiniz.

- **C** (sürekli)

Deklanşöre yarım basılmadığında bile makine, konuya olan mesâfeyi sürekli olarak dengelemeye çalışır, yâni sürekli olarak netleştirmeye çalışır (Böylece pil sarfiyatının daha fazla olduğunu göz önünde bulundurunuz).

- **M** (el ile)

Netleştirme halkasını kullanarak el ile netleştirme yapınız. Bu işlevi el ile netleştirme yapmak için veya makinenin otomatik netleştirme yapamadığı durumlar için kullanınız.



Objektif el ile netlemeye ayarlı ise: seçilen kipten bağımsız olarak el ile netleştirme uygulanır.

P-RF ÖN İZLEME işlevi AÇIK ise: S ve C kiplerinde odaklama, deklanşöre basılmadığında bile, sürekli olarak yenilenir.

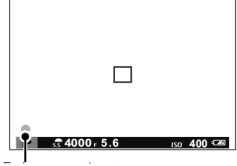

ÄF göstergesi

■ Netleřtirme göstergesi

Konu netleřtirildiđinde gösterge yeřil renge bürünür, netleřtirme yapılamadıđında ise gösterge beyaz renkte yanıp, söner. C kipinde sürekli olarak gösterilen parantez simgeleri (()) , deklanřöre yarım basıldıđında makinenin netleřtirme yaptıđını bildirirler. El ile netleřtirme kipinde MF simgesi gösterilir.

Otomatik netleştirme tercihleri (AF kipi)

S ve C netleştirme kipleri için AF kipini seçmek

- 1 MENU/OK tuşuna basıp, çekim seçenekleri sayfasına gidiniz.
- 2 AF/MF AYARI > AF KİPİ seçiniz.
- 3 Bir AF kipi seçiniz.

Makinenin nasıl netleştirme yapacağı netleştirme kipine bağlıdır.

Netl. kipi **S(AF-S)**

-  **TEK NOKTA:** Makine, seçilen netleştirme noktasında bulunan konuya göre odaklanır. Seçtiğiniz bir konuya nokta odaklama yapmak için kullanınız.



-  **BÖLGE:** Makine, seçilen netleştirme bölgesinde bulunan konuya göre odaklanır. Çoklu netleştirme noktaları dâhil netleştirme bölgeleri, hareket hâlindeki konuların çekimi için kullanılır.

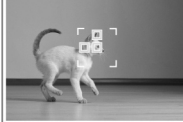

-  **GENİŞ:** makine, çok zıtlık içeren konulara otomatik olarak odaklanır. Odaklanılan bölgeler ekranda gösterilir.



Netl. kipi **C (AF-C)**

- **TEK NOKTA:** Makine, seçilen netleştirme noktasında bulunan konuya göre odaklanır.



- **BÖLGE:** Makine, seçilen netleştirme bölgesinde bulunan konuya göre odaklanır.



- **İZLEME:** makine, deklanşör yarım basılı olduğu sürece, seçilen netleştirme noktasında bulunan konuyu izleyerek netleştirir.



Netleřtirme noktası seęimi

(AF) için netleřtirme noktası seęiniz.

Netleřtirme noktası göstergesini açmak

1 (AF) tuřuna basıp,

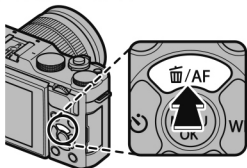

2 netleřtirme alanı seęiniz.

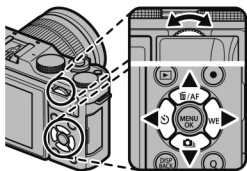



Çekim seęenekleri sayfasından da bu işleve erişmek mümkündür.

Netleştirme noktası göstergesi

Netl. noktası göstergesi seçilen AF kipine bağlıdır.

 Netl. ölçüm alanları küçük, netl. alanları büyük kareler ile gösterilir.

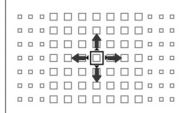
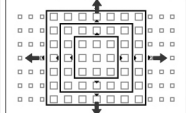
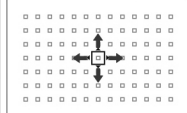
AF kipi		
 Tek noktalı AF	 Bölge AF	 Geniş/izleme
		
Mümkün olan netl. noktaları AF/MF AYARI > NETL. NOKTA SAYISI ile belirlenir.	7x7, 5x5 veya 3x3 netl. noktalı alanlardan seçim yapınız.	Netl. ölçüm alanını konunun üzerine getirip, MENU/OK tuşuna basınız.

Mümkün olan netleştirme noktaları

Safhâ keşifli AF ile zıtlığa dayalı TTL sistemlerini bünyesinde birleştiren

Zekî ve melez AF sistemi için

daha az netleştirme noktası kullanılır.

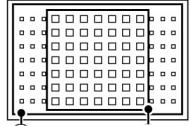

Zıtlığa dayalı TTL sistem Zekî ve melez AF sistemi

Dizi kipinde netleştirme çerçevesi seçimi

Dizi kipi (çok hızlı) konumunda olduğunda

C kipinde mümkün olan netleştirme çerçevesi adedi sınırlanır

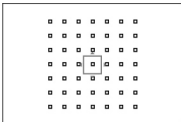

Tek nokta

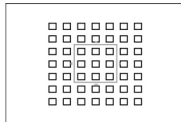

Bölge

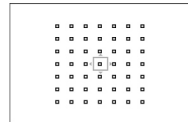

Geniş/izleme

Otomatik netleştirme (AF)

Makine çok yüksek kesinlikte bir otomatik netleştirme sistemine sâhip olmasına rağmen durumuna göre, aşağıda belirtilen konularda netleştirme yapamayabilir:

- Ayna ve otomobil yüzeyleri gibi çok parlayan konular.
- Hızlı hareket eden konular.
- Bir camın veyâ yansıma yapan başka bir nesnenin ardından çekilen konular.
- Kürk veyâ saçlar gibi koyu veyâ ışığı yansıtmaktan çok yutan konular.
- Duman veyâ ateş gibi vücutsuz konular.
- Gerideki görünüm ile aynı renkte giyisi giyen insanlarda olduğu gibi arka plandan çok fazla farklı olmayan konular.
- Zıtlık dolu unsurlardan oluşan bir arka plan önünde çekilen konuda olduğu gibi zıtlık dolu unsurların da netleştirme alanı içinde bulunduğu ve bunların önünde veyâ arkasında bulunan konular.

Netleştirme denetimi

Arkadaki tekerleğin ortasına basıldığında LCD ekrandaki görüntü büyütülerek, daha iyi netleştirme yapılmasına katkı yapılır. Tekrar bastığınızda işlevden çıkarılır.

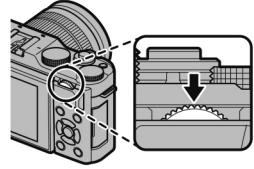

Normal



zoom



C kipinde ve ÖN-AF işlevinde yakınlaştırma yapılmaz. AF KİPİ için NOKTA AF seçili olması gerekir.

El ile netleştirme

El ile netleştirme yapabilirsiniz.



- 1 AF/MF AYARLARI > ODAK KİPİ > için MANÜEL ODAK seçiniz.

Ekranada **MF** görünür

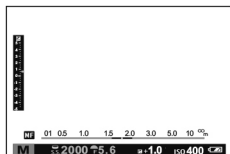

- 2 Netleştirme halkasını kullanarak el ile netleştirme yapınız.
Mesâfeyi azaltmak için halkayı sola, arttırmak için sağa çeviriniz.

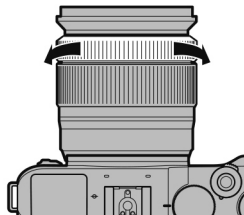

- 3 Çekim yapınız.



TEMEL AYARLAR listesinde bulunan **NETLEŞTİRME HALKASI** tercihini kullanarak netleştirme halkasının dönme yönünü tersine çevirebilirsiniz.

Objektif el ile netleştirmeye ayarlı ise seçilen kipten bağımsız olarak el ile netleştirme yapılır.

Fn tuşu HIZLI-AF ile görevlendirildiğinde makine el ile netleştirme kipinde olsa bile Fn tuşuna basılarak, seçilen konuya otomatik netleştirme yapılabilir.

Netleştirme denetimi

El ile yapılan netleştirmeyi denetlemek için çeşitli işlevler sunulmaktadır.

El ile netleştirme göstergesi

El ile netleştirme göstergesinde konunun uzaklığına göre ayarlanan mesâfenin netleştirme ölçüm alanında ne kadar yakın olduğunu gösterir. Beyaz çizgi netleştirme alanı dahilindeki konuya olan mesâfeyi belirtir

Netleştirme mesâfesi
(beyaz çizgi)



Alan derinliği

Makine, mesâfeleri metre veya ayak (feet) birimi ile gösterebilir.

Bu birimi seçmek için TEMEL SEÇENEKLER listesinde

 **NETLEŞTİRME MESÂFE TAKSİMÂTİ** işlevini kullanınız.

Mâvi şerit ise alan derinliği bölgesini, yani konunun arka ve önünde keskin olarak betimlenen bölgeyi gösterir.

 EKRAM AYARLARI için hem AF MESAFESİ hem de MF MESAFESİ seçili olduğunda alan derinliği, standart göstergede bulunan alan derinliği göstergesi ile de görülebilir. Standart göstergeye geçmek için DISP/BACK tuşuna basınız.

Netleştirmede yakınlaştırma

AF/MF AYAR > NETL. DENETİMİ AÇIK olarak ayarlanmış ise makine, netleştirme halkası çevrildiğinde otomatik olarak seçilen netleştirme alanını da büyültür.

MF Yardımcısı

 MF YARDIMCI için AZM. PARLAKLIK NETL. seçildiğinde zıtlık zengini sınırlamalar vurgulanır. Arzu ettiğiniz konu vurgulanana kadar netleştirme halkasını çeviriniz.

 MF YARDIMCISI sayfası komut yönetimi tekerleğinin ortasına basılarak açılabilir.



İşıklama dengelemesi

Resim aydınlığını deęiřtiriniz.



İşıklamayı dengeleme tekerleęi vâsıtası ile ışıklamayı uyarlayabilirsiniz.

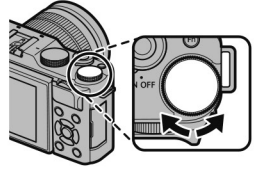

! Mümkün olan telâfi deęeri çekim kipi ile ilintilidir.

İşıklamayı arttırmak için olumlu (+) deęerler seçiniz.



İşıklamayı azaltmak için olumsuz (-) deęerler seçiniz.



Netleştirme ve ışıkla ma kilidi _

Bu işlev ile karenin ortasında bulunmayan konuların fotoğrafını çekebilirsiniz.



1



Netleştirme: Konuyu netleştirme alanına getirip deklanşöre yarım basınız. Böylece mesâfe (netleştirme) ve ışık miktârı (ışıklama) ölçülmüş olur. Deklanşör yarım basık tutulduğu sürece ölçülen değerler korunur (kilitletir).

2 Yeni resim kesiti seçmek:

Deklanşörü yarım basık tutunuz



3 Çekim: Deklanşöre tam basınız.

AE/AF KİLİT TUŞU

Fn tuşuna AE veya AF kilidi görevi verildiğinde odaklama ve/veya ışıklama, Fn tuşuna basıldığında kilitletir ve deklanşöre yarım basıldığında bile kilitli kalır.

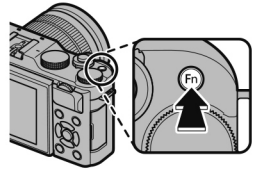

Renklerin, ışık kaynağına uyumlu olması sağlanır.



- 1 Sağ yön tuşuna basıp BEYAZ AYARI seçiniz.

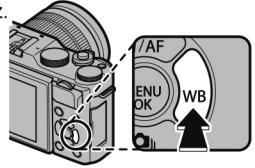



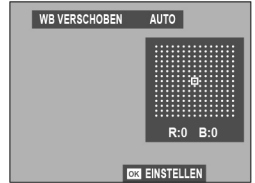

- 2 bir seçenek vurgulayın ve seçim yapmak için **MENU/OK** düğmesine basın. iletişim kutusu görüntülenir; beyaz dengesinde ince ayar yapmak için **yön tuşlarını** kullanın ya da **DISP/BACK** düğmesine basarak ince ayar yapmadan çıkın



BEYAZ DENGESİ

Renklerin, ışık kaynağına uyumlu olması sağlanır.

Seenek	Tanım
OTOM	Beyaz dengesi otomatik olarak ayarlanır.
	Beyaz dengesi için bir deęer ölçün
	Bu seenek seilince, renk sıcaklıkları sein
	Doęrudan güneş ışığındaki konular için.
	Gölgedeki konular için.
	"Günüşięi" floresan ışıkları altında kullanın.
	"Sıcak beyaz" floresan ışıkları altında kullanın.
	"Soęuk beyaz" floresan ışıkları altında kullanın.
	Ampul ışığı altında kullanın.
	Sualtı aydınlatmasıyla özdeşleşmiş mavi parlama tonunu azaltır.



Sonuçlar çekim koşullarına göre deęişir.

Renkleri kontrol etmek için çekimden sonra resimleri **izleyin**.

Beyaz dengesi, sadece **OTOM** ve  **kiplerinde** patlayan flaş için ayarlanır.

Dięer beyaz dengesi seeneklerini kullanan flaşı kapatın.

Kişisel beyaz dengesi

Beyaz dengesini sıradışı ışık ortamlarına uyalamak için  seçiniz.

Beyaz dengesi seçenekleri gösterilir.

Objektifi, ekranı tamâmen kapsayacak biçimde beyaz bir nesneye yöneltip,

deklanşöre yarım basarak, beyaz dengesi değerinin ölçülmesini sağlayınız.



Göstergede „UYGULANDI“ mesajı görüldüğünde: MENU/OK tuşuna basıp, beyaz dengesini ölçtüğünüz değere getiriniz.

Göstergede „DÜŞÜK IŞIKLAMA“ mesajı görüldüğünde: Işıklama dengesini yükseltiniz ve yeniden deneyiniz.

Göstergede „FAZLA IŞIKLAMA“ mesajı görüldüğünde: Işıklama dengesini düşürünüz ve yeniden deneyiniz.

K: Renk ısısı

Beyaz dengesi sayfasında **K** seçtikten sonra renk ısısı listesi görünür. Seçim yapıp, MENU/OK tuşuna basarak onaylayınız ve ince ayar göstergesini açınız.

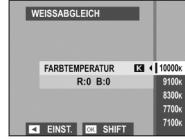

Renk ısısı

Renk ısısı, bir ışık kaynağının renginin nesnel olarak belirlenmesidir ve Kelvin (K) birimi ile ölçülür. Doğrudan düşen güneş ışığının renk ısısına yakın olan ışık kaynakları, beyaz olarak görünürler. Daha düşük renk ısısında olan ışık kaynakları sarıya veyâ kırmızıya çalarlar; daha yüksek renk ısısında olanlar ise mâviye çalarlar.

Renk ısısını, ışık kaynağına uyarlayabilir veyâ çekimlerinizi daha soğuk veyâ daha sıcak bir havaya büründürmek için ışık kaynağının renginden belirgin farklılıklar gösteren seçenekleri tercih edebilirsiniz.



Otomatik çekim işlevinin kullanımı

Otomatik çekim işlevini otoportreler veyâ makinenin kıymıdamasından kaynaklanan bulanıklıkları önlemek için kullanınız.



1 (☺) sol yön tuşuna basınız.

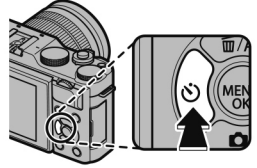

2 aşağıdaki seçeneklerden birini belirleyip, MENU/OK tuşuna basarak seçiniz.

tercih		tercih	
☺ 2 SAN.	82	☺ ÇİFT ÇEKİMİ	84
☺ 10 SAN.	82	☺ GRUP	84
☺ OTOM. YÜZ TANIMA	83	(KAPAT)	—
☺ GÜLÜCÜK	83		



Deklanşöre basarken makinenin arkasına geçiniz. Objektifin önünde durduğunuzda netleştirme ve ışıklandırma etkilenebilir.

Otomatik çekim işlevi, çekimden sonra kendiliğinden devre dışı kalır



Çekimden önce durdurmak için DISP/BACK tuşuna basınız.

OTOM. YÜZ TANIMA, GÜLÜCÜK, ÇİFT ÇEKİMİ veya GRUP seçimi YÜZ/GÖZ TANIMA ayarını YÜZ AÇIK/GÖZ KAPALI ayarına getirir. Otomatik çekim kapatıldığında önceki ayar tekrar yapılandırılır.

Otomatik çekim tercihleri çekim menüsü üzerinden de seçilebilir.

2 SAN. 10 SAN.

tercih	açıklama
2 SAN.	Deklanşöre basıldığından 2 sâniye sonra çekim yapılır. Bu işlevi, deklanşöre basıldığıında makinede oluşan sallanmayı önlemek için kullanınız. Netleştirme yapmak için: Deklanşöre yarım basınız.
10 SAN.	Deklanşöre basıldığından 10 sâniye sonra çekim yapılır. Bu işlevi, kendiniz de çekime dâhil olmak istediğinizde kullanınız. ① Deklanşöre basarken makinenin arkasına geçiniz. Objektifin önünde durduğunuzda netleştirme ve ışıklama etkilenebilir.

2 Deklanşöre tam basarak otomatik çekimi başlatınız. Ekranda, çekime kadar kalan sâniyeler gösterilir.

OTOMATİK YÜZ TANIMA

Objektife bakan bir portre tanındığında çekim otomatik olarak yapılır.



Makineye

dönük olmayan veyâ kapalı yüzler tanınmaz.

GÜLÜCÜK

Makine çehreleri tanır ve bir kişi gülümsediğinde çekim yapar. Makineye dönük olmayan veyâ kapalı yüzler tanınmaz.



ÇİFT ÇEKİMİ

Portre biçiminde iki kişi yakınlaştığında çekim başlatılır. Çekimden önce kişilerin ne kadar yakın olacaklarını belirleyip, MENU/OK tuşuna basınız. Kişiler yaklaşmadıkça çekim başlatılmaz. Çekim bir saniye sonra yapılır.



- ♥ : YAKIN
- ♥♥ : YAKINDAN ÇEKİM
- ♥♥♥ : ÇOK YAKINDAN ÇEKİM

(GRUP ZAMANLAYICI)

Fotoğraf makinesi seçilen sayıda portre konusu algıladığında zamanlayıcıyı başlatır. 

- 🔍 Resim çekilmeden önce zamanlayıcıyı durdurmak için **DISP/BACK** düğmesine basın.





OTOMATİK POZLAMA.DİZİSİ

Pozlama dizisi ayarlarını yapınız.



- 1 Sürücü seçeneklerini görmek için (📷) düğmesine basın,

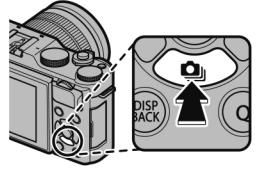

- 2 aşağıdaki seçeneklerden birini vurgulamak için kadranda yukarı/aşağı basın:

Seçenek		Seçenek	
OTOMATİK POZLAMA.DİZİSİ	86	BEYAZ DENGESİ DİZİSİ	86
ISO DİZİSİ	86	DEVİNGEN ALAN DİZİSİ	87
FİLM BENZETİMİ DİZİSİ	86	HDR	87

- 3 Sağ veya sol yön tuşları ile istediğiniz diziyi belirleyiniz.
Belirlemiş olduğunuz tercihi seçmek için MENU/OK tuşuna basınız.

AE ve film benzetimi dizilerinin ayarları AE DİZİ ÇEKİM AYARLARI ve FİLM BENZETİMİ DİZİSİ ile seçilir.

- 4 Çekim yapınız.



OTOMATİK POZLAMA.DİZİSİ

Bir basamaklama miktarı vurgulamak için komut kadranının sağına veya soluna basın. Deklanşöre her basıldığında fotoğraf makinesi üç çekim yapar: bunlardan birincisi pozlama için ölçülen değer kullanılarak, ikincisi seçili miktarla düşük pozlama yapılarak, üçüncüsü ise seçilen miktarla fazla pozlama yapılarak gerçekleştirilir (seçilen miktar ne olursa olsun, pozlama miktarı, pozlama ölçüm sisteminin **sınırlarını** aşmayacaktır).



IŞIK DUYARLILIĞI (ISO) DİZİSİ

Seçim tekerleğinin sağ veya sol tarafına basarak değişecek olan değeri belirleyiniz. Deklanşöre her basıldığında makine ayarlı olan ISO değeri ile bir çekim yapar. Daha sonra bu resim işlenerek biri değiştirilen değer doğrultusunda yükseltilmiş, diğeri ise aynı değerde düşürülmüş ışık duyarlılığı içeren iki adet kopya üretilir.



FİLM BENZETİMİ DİZİSİ

Deklanşör her bırakıldığında, fotoğraf makinesi bir fotoğraf çeker ve çekim sayfasında  FİLM BENZETİMİ DİZİSİ için seçilen film benzetimi ayarlarını kullanarak kopyalarını oluşturmak için bu fotoğrafı işler.



BEYAZ DENGESİ DİZİSİ

Bir ışıkla dizisi değeri seçiniz. Deklanşöre her basıldığında makine 3 çekim yapar. Birincisi güncel beyaz ayarlı, ikincisi ince beyaz ayarlı ve seçilen değere göre arttırılmış, üçüncüsü ise ince beyaz ayarlı ve seçilen değere göre azaltılmış.



DEVİNGEN ALAN DİZİSİ

Deklanşöre her basıldığında, fotoğraf makinesi farklı devingen alan aralıklarıyla üç adet fotoğraf çeker birinci için %100, ikinci için %200, üçüncü içinse %400. Devingen alan basamakla işlemi devreyeyken hassasiyet en az ISO 800 ile sınırlandırılır; **dizi çekim** sona erdiğinde ise, daha önce etkin olan hassasiyet geri yüklenir.



Devingen alan dizilerinde ISO800 ve üstü değerler kullanılır (OTOMATİK ISO seçili olduğunda ISO200 - ISO 800 aralığında çalışılır). Önceden ayarlanmış olan ISO değeri, dizi bittikten sonra tekrar ayarlanır.



HDR

Deklanşöre her basıldığında makine farklı pozlamalı resimler çekerek bunları, yüksek dinamik alanlı tek bir resim halinde birleştirir ve parlaklık ve gölgelerde oluşan detay kayıplarını azaltır.

AUTO, 1.0 EV, 1.5 EV, 2.0 EV, 2.5 EV 3.0 EV arasından pozlama değeri seçiniz.



Makineyi sakın tutunuz. Çekim sırasında makine kımıldarsa veya konu değişir ise çekimler tek bir resim hâlinde birleştirilmek yerine ayrı fotoğraf olarak kayıt edilebilir. Çekim sırasında konu hareket ederse kayıt yapılamayabilir.



Makine, çekimden sonra birleştirilmiş resmi gösterir. MENU/OK tuşuna basarak resmi kayıt edin veya DISP/BACK tuşuna basarak kayıt yapmayın.



Dizi çekimler (Dizi çekim kipi)

Dizi çekim kipi vâsıtası ile hareketleri,
bir resim dizisi hâlinde çekebilirsiniz.

1 (📹), tuşuna basınız.

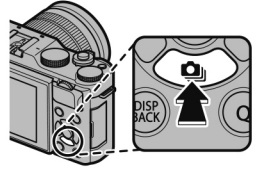

2 📹 DİZİ ÇEKİM seçip, sıklık oranı seçiniz.

3 Sıklık oranında HIZLI veya YAVAŞ seçenekleri vardır.
4K çekimler için 4K DİZİ ÇEKİMLER veya ÇOKLU
ODAKLAMA seçenekleri vardır.

4 Çekim yapınız.

Dizi çekimler

Makine, deklanşör basık tutulduğu sürece çekim yapar. Deklanşör bırakıldığında, azamî çekim sayısına ulaşıldığında veyâ bellek kartı dolduğunda çekim biter.



Dizi bitmeden önce 999 sayılı veri numarasına erişilir ise: Geri kalan resimler, yeni oluşturulan bir klasörde kayıt edilir.

Bazı sürücü **kiplerinde**, bellek kartında yeterli kadar alan yoksa çekim başlatılmayabilir.

Resim oranı konu, enstantane, ışık duyarlılığı ve netleştirme kipine göre değişiklik gösterir ve çok sayıda çekim yapıldığında yavaşlayabilir.

Flaş otomatik olarak kapanır,

Bir 4K resimleri dizisi çekip, hangilerinin kayıt edileceğini seçiniz.

Yönetim kipi menüsünde 4K seçip, sağ ve sol yön tuşları ile 4K DİZİ ÇEKİM veya ÇOKLU POZLAMA seçiniz.

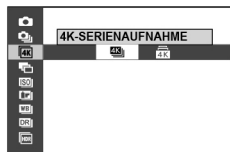

❗ UHS hız sınıfı 3 ve üstü olan bellek kartları kullanınız.

4K 4K DİZİ ÇEKİMLER

Kayıt etmek istediğiniz resimleri resim listesi indeksinden seçiniz.



- 1 Yönetim modu için seçili olan 4K > 4K DİZİ ÇEKİMLER tercihi ile bir resim dizisi çekiniz.

📁 Deklanşör tarafından uygulanan işlev çekim menüsündeki ÇEKİM YÖNTEMİ tercihi ile seçilebilir.

- 2 Tek kareli gösterimde, 4K DİZİ ÇEKİM ile çekilmiş olan bir resmi ekrana getiriniz. Alt yön tuşuna basıp, dizideki resimleri indeks resim listesi halinde gösteriniz.



- 3 Sağ veya sol yön tuşları ile resim kesitlerini vurgulayıp, Q tuşuna basarak vurgulanan kesiti ayrı bir resim olarak kayıt ediniz.

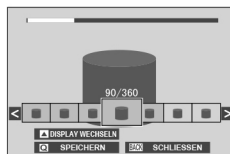

- 4 Kayıttan sonra DISP/BACK tuşuna basarak resim listesi indeksini kapatınız.



Çekim sırasında konu kımıldar ise resimde titreşimler oluşabilir. Floresan ışık gibi zayıf veya titreyen ışık kaynakları altında çekilen resimlerde şeritler oluşabilir.



S veya M modunu seçiniz ve hızlı bir enstantane seçerek hareket kaynaklı bulanıklıkları önleyiniz.

EKRAN AYARLARI > ÖN İZLEME için SÜREKLİ seçili ise çekim sona erdiğinde çekilen son resim ekrana getirilir. Böylece gösterim kipine dönmekten de resim kesitlerini seçebilirsiniz.

Flaş kullanılamaz.

4K ÇOKLU ODAKLAMA

Bir dizi resmi farklı odak uzaklıkları ile çekip, seçtiğiniz karelerden tek bir resim oluşturun.



- 1 4K > ÇOKLU ODAKLAMA ile bir dizi resmi farklı odak uzaklıkları ile çekiniz.



Deklanşöre her basıldığında bir dizi resim çekilir. Deklanşörü basık tutmaya gerek yoktur.

- 2 ÇOKLU ODAKLAMA ile çekilmiş bir resmi ekrana getiriniz.



- 3 Alt yön tuşuna basarak birleştirilen resme dahil olacak olan kareleri seçiniz.

ODAK SEÇİMİ	Resim kesitindeki odaklanılan alan bir (□) ile gösterilir. Seçim tuşu vasıtası ile bir odak noktasını vurgulayıp, Q tuşuna basarak seçilen alanın keskin olduğu ve kesitlerden oluşan birleşik bir resim oluşturunuz.
OTOMATİK	Odaklanılan alanlardan oluşan bir resim oluşturulur.
ALAN SEÇİMİ	Seçilen bir alanın keskin olduğu kesitlerden oluşan bir resim oluşturunuz.



Bir tripod kullanılması önerilir. Çekim sırasında makineyi sakın tutunuz. Çekim sırasında konu kıvılgan ise resimde titreşimler oluşabilir. Floresan ışık gibi zayıf veya titreşen ışık kaynakları altında çekilen resimlerde şeritler oluşabilir.

Farklı karelerden oluşturulan resimlerde bakış açısı kısıtlanır. Hareketli konularda, uzak manzaralarda veya alan derinliği olmayan konularda arzu edilen sonuçlar elde edilemeyebilir. Makro lensler ile yaptığınız çekimlerde makinenin, resim oluşturmak için daha fazla zamana gerek duyabileceğini ve konu ile arka plan arasında fazla mesafe olduğunda istenilen sonuçların elde edilemeyeceğini göz önünde bulundurunuz



EKRAN AYARLARI > ÖN İZLEME için **SÜREKLİ** seçili ise çekim sona erdiğinde çekilen son resim ekrana getirilir. Böylece gösterim kipine dönmeye de resim kesitlerini seçebilirsiniz.

Flaş kullanılamaz.

Flaş Kullanma

Gece çekimlerinde veya az aydınlatılmış iç mekan çekimlerinde ilave aydınlatma için dahili flaş kullanın.





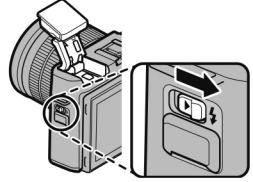





1  tuşuna basarak flaş gerecini kaldırınız.



2 MENU/OK tuşuna basınız.

3 Çekim seçenekleri sayfasında bulunan  **FLAŞ KİPİ** flaş kipi seçiniz. **MENU/OK** tuşu ile onaylayınız.

4 Alt ve üst yön tuşları ile seçim yapıp, **MENU/OK** tuşu ile onaylayınız.

AUTO (OTOM. FLAŞ)/  (KIRMIZI GÖZ AZALTMA)*	Flaş, gerekli olduğunda patlatılır. Bir çok durum için elverişlidir.
 (ZORUNLU FLAŞ)/  (ZORUNLU FLAŞ)*	Flaş, her çekimde patlatılır. Arkadan ışık alan konular veya fazla ışık altında yapılan çekimleri doğal renkleri yansıtmak için kullanınız.
 (YAVAŞ EŞZAMAN)/  (KIRM. GÖZ AZLT. ve YAVAŞ EŞZL)*	Hem ana konu, hem de az ışıklı arka plan kapsarın. (aydınlık sahnelerin fazla ışıklanacağını unutmayınız)
 İKİNCİ PERDEYE EŞZAMANLAMA	Flaş, obdüratör kapanmadan hemen önce patlar.
 (KOMUT)	Dahili flaş, isteğe bağlı uzak flaş ünitelerini kumanda etmek için kullanılabilir.
 FLAŞ KAPALI	Konu karanlık olsa da flaş devreye girmez. Sehpa gereklidir.

* **KIRMIZI GÖZ DÜZELTME** çekim sayfasında  **KIRM. GÖZ DÜZELTİMİ** için **AÇ** seçilirse bu kiplerde kullanılabilir

Kırmızı göz düzeltme işlevi, sağdaki resimde görüldüğü gibi, flaş ışığının çekilen canlının gözlerinin ağtabakalarından aksetmesi ile oluşan „Kırmızı göz“ etkinliğini azaltır.

- ① Konu mesâfesine bađlı olarak bâzı aksesuarlar, flaş ışığından kaynaklanan gölgeler oluşturabilirler.
- ◆ Flaşlı çekimlerin yasak olduđu ortamlarda flaşı kapalı tutunuz. Az ışıklı ortamların havasını bozmamak için de flaşı devre dışı bırakabilirsiniz. Makine kapalı olduđunda da flaşı kapatınız.
- ◆ Deklanşöre yarım basıldıđında  simgesi görünürse: Çekimde flaş devreye girecek anlamına gelir.
- ◆ Flaş, durumuna göre her çekimde birden fazla patlayabilir.
Çekim tamamlanana kadar mekineyi kıvıltatmayınız.



Flaş eşzamanlama hızı

Flaş gereci, obdüratör ile $\frac{1}{180} S$ veyâ daha yavaş sürelerde eşzamanlanır.

FUJIFILM flaşları veya yabancı flaşları makinenin flaş ayağına takarak kullanmak mümkündür.

Çekim seçenekleri

6

Seenek listeleri ([1] / [2] / [3] / [4] / [5])

ekim kipi seenekleri listesinin kullanımı

ekim iřletiminde MENU/OK tuřuna basarak ekim seenekleri listesini aınız.



 Sunulan tercihler, seili ekim moduna baėlıdır.

SENARYO SE

SP kipi iin bir sahne sein

( 59)

GELİŐMİŐ FİLTRE

Geliřmiř bir filtre seiniz.

( 62)

AF/MF AYARI

Odaklanma ayarlarını seiniz.

NETLEŐTİRME ALANI

Netleőtirme alanını seiniz.

Bu iřlevi, el ile netleőtirme noktası ve netleőtirmede yakınlılaőtirma noktası belirlemek iin de kullanabilirsiniz.

ODAK KİPİ

Makinenin nasıl odaklanacaėını seiniz.

AF KİPİ

Odak kipleri iin AF kipi seimi.

DEKLANŞÖR / NETLEŞTİRME ÖNCELİĞİ

AF-S ve AF-C kiplerinde makinenin netleştirme önceliğini belirleyiniz.

DEKLANŞÖR	Çekime, netleştirmeden öncelik tanınır. Makine netleştirme yapmasa bile çekim gerçekleşir.
NETLEŞTİRME	Netleştirmenin, çekime göre önceliği vardır. Ancak netleştirme yapıldıktan sonra çekim yapılabilir.

AF+MF

S kipinde AÇIK seçili olduğundan netleştirmeyi el ile yapmak mümkündür. Deklanşöre yarım basarak netleştirme halkası çevrilir. Hem standart hem de ana hatları vurgulama MF yardımcıları desteklenir.



Netleştirme mesâfesi ayarlama düğmesi olan objektiflerde önce, objektif düğmesinin MF konumuna getirilmesi gerekir. MF seçildiğinde netleştirme mesâfe göstergesi devre dışı kalır. Halkanın sonsuz ayarında veya asgari netleştirme mesâfesinde olması nedeni ile makine netleştirme yapamadığında netleştirme halkasını netleştirme mesâfe göstergesinin merkezine oturtunuz

AF + MF netlik yaklaşması

Temel ayarlar sayfasında bulunan AF + MF AYARLARI > NETLİK DENETİMİ için AÇIK ve AF KİPİ için TEK NÖKTA seçili ise: Seçilen alana yaklaşma yapılabilir.

ÇEHRE / GÖZ TANIMI AYARI

Akıllı Yüz Tanımı, karenin herhangi bir yerindeki insan yüzleri için odağı ve pozlamayı ayarlar, grup portrelerinde fotoğraf makinesinin arkaplana



odaklanmasını önler. Portre konularını vurgulayan çekimler için seçin. Yüzler fotoğraf makinesiyle dikey ve yatay yönde tanımlanabilir; yüz tanımlanırsa yeşil kenarlıkla gösterilir. Karede birden fazla yüz varsa, fotoğraf makinesi merkeze en yakın yüzü seçer; diğer yüzler beyaz kenarlıklarla gösterilir.

Çehre tanımı faâl olduğunda makinenin gözleri tanınması ve netleştirmesini de ayarlayabilirsiniz.

ÇEHRE AÇIK / GÖZ KAPALI	Yalnızca zekî çehre tanımı.
ÇEHRE AÇIK / GÖZ OTOM.	Bir çehre tanındığında makine hangi göze odaklanacağını otomatik olarak seçer.
ÇEHRE AÇIK / SAĞ GÖZ ÖNCELİKLİ	Bir çehre tanındığında makine sağ göze odaklanır.
ÇEHRE AÇIK / SOL GÖZ ÖNCELİKLİ	Bir çehre tanındığında makine sol göze odaklanır.
ÇEHRE KAPALI / GÖZ KAPALI	Zekî çehre tanımı ve göz tanımı kapalı

! Bazı **kiplerde**, fotoğraf makinesi kare için pozlamayı portre konusundan çok bir bütün olarak ayarlayabilir.

Konu deklanşöre basıldııkça hareket ederse, fotoğraf çekildiğinde yüzler yeşil kenarlık içindeki alanda olmayabilir.

🔧 Makine gözleri saç, gözlük, ve benzeri sebepler nedeniyle tanıyamaz ise: Çehreye odaklanır.

ÖN AF

AÇIK seçili olduğunda makine, deklanşöre yarım basılırsa bile netleştirme yapmayı sürdürür. Böylece pilin daha çabuk tükeneceğini göz önünde bulundurunuz.

YARDIMCI IŞIK

AÇ seçildiğinde, AF yardımcı aydınlatıcısı otomatik odaklamaya yardım etmek için yanar.



Fotoğraf makinesi bazı durumlarda AF yardımcı aydınlatıcısı kullanarak odaklama yapamayabilir. Fotoğraf makinesi makro **kipinde** odaklayamazsa, konuya olan mesafeyi artırmaya çalışın.

AF yardımcı aydınlatıcısını doğrudan konunuzun gözüne doğru yakmaktan kaçınınız.



ÇEKİM YÖNTEMİ

4K > 4K DİZİ ÇEKİMLER seçili olduğunda deklanşörün nasıl çalışacağını seçiniz.

BASILDIĞINDA AÇILIR	Deklanşöre basıldığında çekim yapılır.
AÇ/KAPAT DÜĞMESİ	Deklanşöre ilk basıldığında çekim başlar ve ikinci kez basıldığında çekim biter.
ÇEKİMDEN ÖNCE	Deklanşöre yarım basıldığında makine resim kesitlerini ara bellekte kayıt etmeye başlar. Deklanşöre tam basıldığında önceden kayıt edilmiş olan resim kesitlerini bellek kartına aktarır ve deklanşör bırakılana kadar çekimi sürdürür.

ISO

Makinenin ışık duyarlılığını ayarlayabilirsiniz.

AUTO1 AUTO2 AUTO3	Işık duyarlılığı, çekim şartlarına göre otomatik olarak ayarlanır.
12800–200	Işık duyarlılığı el ile ayarlanır. Değer, ekranda görünür.
H (25600/51200), L (100)	Özel durumlar için seçiniz. L ile devingen alan kısıtlandığı için H çekimlerde kumlanma oluşabilir.



Makine kapalı olduğunda ışık duyarlılığı ayarlanamaz.

RAW çekimlerde L için ISO200, H için ISO12800 kullanılır.

Işık duyarlılığını ayarlamak
Işık az olduğunda bulanıklığı azaltmak için yüksek değerler kullanılır. Düşük değerler ise aydınlık ışıkta daha yavaş enstantaneler veyâ daha büyük diyafram açıklıklarını mümkün kılarlar. Yüksek ışık duyarlılığı ile çekilen resimlerde kumlanma oluşacağını göz ardı etmeyiniz.

OTOMATİK IŞIK DUYARLILIĞI (ISO) AYARI

ISO tekerleğinin A konumuna getirilmesi ile seçilen otomatik ışık duyarlılığı yönetiminde temel duyarlılık, âzamî duyarlılık ve asgarî ışıklama süresi seçiniz. AUTO1, AUTO2 ve AUTO3 ayarları ayrıca yapılabilir.

	Tercih	Öncelikli		
		AUTO1	AUTO2	AUTO3
ÖNC. DUYARL.	6400–200	200		
AZM. DUYARL.	6400–400	800	1600	3200
ASG. ENSTANTANE	1/500–1/4 SEC, AUTO	AUTO		

Makine otomatik olarak, standart ile en yüksek deęer aralıęında bir duyarlılık seçer. Işıık duyarlılıęı yalnızca, en iyi ışıklama için gerekli olan sürenin ASGARİ ENSTANTANE için seçili olan deęerden daha uzun süreli olduęunda standart deęerin üstüne çıkartılır.

 **STANDART** duyarlılık için seçilen deęer **AZAMİ** duyarlılık için seçilen deęerden yüksek olursa standart deęer, azami deęer için seçilen seviyeye getirilir.

GÖRÜNTÜ BOYUTU

Resimlerin kaydedileceęi görüntü boyutunu ve en/boy oranını seçin.

L 3:2	6000 × 4000	L 16:9	6000 × 3376	L 1:1	4000 × 4000
M 3:2	4240 × 2832	M 16:9	4240 × 2384	M 1:1	2832 × 2832
S 3:2	3008 × 2000	S 16:9	3008 × 1688	S 1:1	2000 × 2000

 **GÖRÜNTÜ BOYUTU**, fotoğraf makinesi kapatılınca ya da başka bir çekim **kipi** seçilince sıfırlanmaz.

En/boy oranı

3:2 en boy oranına sahip fotoęraflar resimler 35 mm film karesiyle aynı oranlara sahiptir, 16:9 en/boy oranına sahip resimler ise **High Definition** (Yüksek Tanımlı; HD; HD) aygıtlarda görüntülemeye uygundur. 1:1 en boy oranına sahip resimler karedir.

GÖRÜNTÜKALİTESİ

Bir dosya biçimi ve sıkıştırma oranı seçin. JPEG görüntüleri kaydetmek için **FINE** veya **NORMAL** seçin, RAW görüntüler kaydetmek için **RAW** seçin, hem JPEG hem de RAW görüntüler kaydetmek için **FINE+RAW** veya **NORMAL+RAW** seçin. **FINE** ve **FINE+RAW**, yüksek kaliteli JPEG görüntüler için daha düşük JPEG sıkıştırma oranları kullanırken, **NORMAL** ve **NORMAL+RAW** depolanabilecek görüntü sayısını artırmak için daha yüksek JPEG sıkıştırma oranları kullanır.

İşlev tuşları

RAW biçimini bir sonraki çekim için açmak veyâ kapatmak isterseniz RAW biçimini bir işlev tuşuna yükleyebilirsiniz. Resim niteliği için bir JPEG tercihi seçili ise: tuşa basıldığında, geçici olarak JPEG+RAW tercihi geçerli olur. Şâyet resim niteliği için bir JPEG+RAW tercihi seçili ise: tuşa basıldığında, geçici olarak JPEG tercihi geçerli olur. Resim niteliği için RAW tercihi seçili ise: tuşa basıldığında, geçici olarak FINE tercihi geçerli olur. Çekimden sonra veyâ tuşa basıldığında eski konuma geçilir.

DEVİNGEN ALAN

Bu tercih, zıtlığı ayarlamak için kullanılır. Dış çekimlerde veyâ bulutlu havalarda zıtlığı derinleştirmek için düşük değerler, yüksek zıtlık içeren konularda parlaklıklardaki ve gölgelerdeki ayrıntıların kaybını azaltmak için ise yüksek değerler seçiniz. Yüksek değerler hem güneş ışığı hem de derin gölgeler içeren konular için, su yüzeyinde güneş ışığı, aydınlatılan sonbahar yaprakları, mâvi gökyüzü önünde portreler veyâ beyaz cisimler veyâ beyaz giyisili insanlar gibi konularda zıtlığı güçlendirmek için tavsiye edilir. Yüksek değerler ile çekilen resimlerde kumlanma oluşabileceğini göz önünde bulundurunuz.

AUTO

100 100%

200 200%

400 400%



OTOMATİK seçili ise: Deklanşöre dokunulduğunda enstantane ve diyafram değerleri gösterilir. **100 100%** veyâ **200 200%** seçilir.

200 200%, ISO 400 ve üzeri, **400 400%** ise ISO 800 ve üzeri değerlerde kullanılabilir.

FİLM BENZETİMİ

Bu tercih, çeşitli film türleri etkilerinin benzetimi için kullanılır.

Bu işlevde, (renk süzgeçli ve süzgeçsiz) siyah-beyaz dâhil çeşitli kimyâsal filmlerin etkileri benzeştirilmektedir.

Seçenek	Tanım
 (PROVIA/STANDART)	Standart renk üretimi. Portrelerden manzaralara kadar pek çok farklı konu için uygundur.
 (Velvia/CANLI)	Doğa fotoğraflarına uygun, doygun renkli ve yüksek kontrastlı bir palet.
 (ASTIA/YUMUŞAK)	Gündüz görünen gökyüzünün parlak maviliğini koruyarak, portrelerdeki cilt rengi tonlarına ait renk tonlarını zenginleştirir. Açık mekan portre fotoğrafçılığı için önerilir.
 (PRO Neg. Hi)	 (PRO Neg. Std) seçeneğine göre biraz daha yüksek kontrast sunar. Açık mekan portre fotoğrafçılığı için önerilir.
 (PRO Neg. Std)	Yumuşak tonlu bir palettir. Cilt rengi tonları için kullanılabilen ton seçenekleri daha fazladır ve bu nedenle stüdyodaki portre fotoğrafı çekimleri için iyi bir seçimdir.
 (KLASİK RENKLER)	Yumuşak renkler ve gelişmiş gölge zıtlığı ile dinginlik elde edilir.
 (TEK RENKLI)	Standart siyah beyaz fotoğraflar çekin.
 (TEK RENKLI + SARI FİLTRESİ)	Siyah-beyaz fotoğrafları biraz daha yüksek kontrastla çekin. Bu ayar, gökyüzü parlaklığını da bir miktar azaltır.
 (TEK RENKLI + KIRMIZI FİLTRESİ)	Siyah-beyaz fotoğrafları daha yüksek kontrastla çekin. Bu ayar, gökyüzü parlaklığını da azaltır.
 (TEK RENKLI + YEŞİL FİLTRESİ)	Siyah-beyaz portrelerdeki cilt rengi tonlarını yumuşatın.
 (SEPYA)	Sepya (Mürekkep balığından çıkarılan bir çeşit koyu kahverengi resim boyası) renkli çekimler için.





Film benzetimi seçenekleri, renk tonu ve keskinlik ayarları ile birleştirilebilir

Daha fazla bilgi için: <http://fujifilm-x.com/en/x-stories/the-world-of-film-simulation-episode-1/>

FİLM BENZETİMİ DİZİSİ

Üç adet film türü seçiniz.

(📖 86,106).

Seçenek		
 STD PROVIA/STANDARD	 (Velvia/CANLI)	 (ASTIA/YUMUŞAK)
 C CLASSIC CHROME	 NH PRO Neg. Hi	 NS PRO Neg. Std
 B (TEK RENKLİ)	 BY (TEK RENKLİ + SARI FİLTRESİ)	 BR (TEK RENKLİ + KIRMIZI FİLTRESİ)
 BG (TEK RENKLİ + YEŞİL FİLTRESİ)		 SEPIA

OTOMATİK ÇEKİM

Bu tercihte, otomatik çekim işlevi ile resim çekilir.

(📖 81).



Aralıklı çekimler

Makinenin belirli aralıklar ile otomatik çekim yapması için aşağıdaki adımları izleyir Resimlerin bir time-lapse film olarak kayıt edilmesi de mümkündür.

1 Alt ve üst yön tuşları ile ARALIKLI ÇEKİMLER seçip, MENU/OK tuşuna basınız.

2 Yön tuşları ile çekim aralığını ve çekim adedini seçiniz.

MENU/OK tuşuna basınız.



3 Bir kayıt türü seçip, MENU/OK tuşuna basınız.

- FOTOĞRAF: Her resim ayrı kayıt edilir.
- FOTOĞRAF+TIME LAPSE FİLM: Her fotoğraf ayrı kayıt edilir ve tüm sekans time lapse film olarak kayıt edilir.



Çekimden önce time-lapse filmin resim ebatlarını ve oranını TIME-LAPSE FILM MODU ile seçebilirsiniz.

4 Yön tuşları ile başlama zamanını seçip, MENU/OK tuşuna basınız.



5 Çekim, otomatik olarak başlar.



HDR, 4K, B türü enstantane veya panorama veya üst üste çekimlerde aralıklı çekim yapılamaz.

Dizi çekimde, deklanşöre her basılığında tek bir resim çekilir.



Bir sehpâ kullanılması tavsiye edilir.

İşleme başlamadan önce pilin doluluğunu denetleyiniz.

elektrik bağlantısının kullanılması tavsiye edilir.

Ekran her çekimden sonra kararır ve yeni çekimden birkaç saniye önce açılır.

Ekran her zaman deklanşöre tam basılarak faâl hâle getirilebilir.



TIME-LAPSE FİLM MODU

Resim büyüklüğü ve oranı seçiniz.

4K 2160/30P ¹	3840×2160 (4K)	30 B/s
4K 2160/15P ¹		15 B/s
FULL HD 1080/59.94P	1920×1080 (Full HD)	59,94 B/s
FULL HD 1080/50P		50 B/s
FULL HD 1080/24P		24 B/s
FULL HD 1080/23.98P		23,98 B/s
HD 720/59.94P		59,94 B/s
HD 720/50P	1280×720 (HD)	50 B/s
HD 720/24P		24 B/s
HD 720/23.98P		23,98 B/s

¹ UHS hız sınıfı 3 veya daha üstün bellek kartı kullanınız.

WB BEYAZ DENGESİ

Renklerin, ışık kaynağına uyumlu olması sağlanır.

Color RENK

Renk yoğunluğunu ayarlayın.

+2

+1

0

-1

-2

Sharp KESKİNLİK

Ana hatları keskinleştirin veya yumuşatın.

+2

+1

0

-1

-2

Light PARLAK ALAN RENK TONLARI

Parlak alanların görünümünü ayarlayın.

+2

+1

0

-1

-2

GÖLGE ALAN RENKTONLARI

Gölgelerin görünümünü ayarlayın.

+2	+1	0	-1	-2
----	----	---	----	----

KUMLANMA AZALTIMI

Bu tercih, yüksek ışık duyarlılığı ile çekilmiş olan resimlerde oluşan kumlanmayı azaltmak için kullanılır.

+2	+1	0	-1	-2
----	----	---	----	----

UZUN POZL. DEĞERİ

Uzun pozlamalarda **kumlanmayı** azaltmak için **AÇ** ögesini seçin



OTOMATİK POZLAMA.DİZİSİ

Pozlama dizisi ayarlarını yapınız. ( 86).

KARELER/ ADIMLAR	Çekim adedini (kare) ve pozlama doruklarını (adım) belirleyiniz.
1 KARE/ DEVAMLI	Deklanşöre basıldığında dizide 1 kare veya devamlı çekim yapılmasını belirleyiniz.
SEKANS AYARI	Çekimlerin hangi düzende yapılacağını belirleyiniz.

$0 \rightarrow + \rightarrow -$	İlk çekim ayarlı olan pozlama değerleri ile yapılıp ve pozlama dengelemesi müteakip karelerde en yüksekten en düşük değere kadar uygulanır.
$0 \rightarrow - \rightarrow +$	İlk çekim ayarlı olan pozlama değerleri ile yapılıp ve pozlama dengelemesi müteakip karelerde en düşükten en yüksek değere kadar uygulanır.
$- \rightarrow 0 \rightarrow +$	Çekim en düşükten en yükseğe doğru sürer.
$+ \rightarrow 0 \rightarrow -$	Çekim en yüksekten en düşüğe doğru sürer.



DOKUNMATİK EKРАН KİPİ

Dokunmatik işlemler ile çekim yapabilirsiniz.

( 14).



DOKUNMATİK ZOOM

Dijital, dokunmatik zoom desteklenir. ( 17).

LENS ODAK UZAKLIĞI AYARI (M adaptörü ayarı)

Odak uzaklığını makineye aktarmayan bir objektif takıldığında, odak uzaklığını belirlemek için kullanılır.

Odak uzaklığının girilmesi

Listede bulunan odak uzaklığı değerlerinden birini seçiniz veya odak uzaklığı değerini 5. ve 6. tercihler üzerinden el ile giriniz.

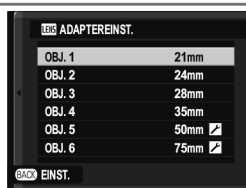

Görüntü bozukluğunu düzeltmek

GÜÇLÜ, ORTA ve ZAYIF tercihler ile YASTIK veya FIÇI biçimli bozuklukları düzeltebilirsiniz.



Renk tonu bozukluğunu düzeltmek

Resim merkezi ile kenarları arasındaki renk tonu farklılıkları her köşe için ayrıca düzeltilir.

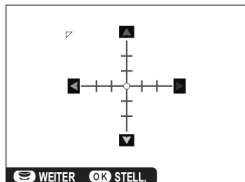

Renk tonu düzeltme adımları:

- 1 Arkadaki ayar tekerleğini kullanarak bir köşe seçiniz. Seçilen köşe bir üçgen ile işaretlenmiştir.
- 2 Odak kolu ile renk tonunu, resim ortası ile fark kalmayana kadar değiştiriniz. Sağ - sol tuşlar için Camgöbeği - Kırmızı eksenini, üst - alt tuşlar ile Mavi - Sarı ekseninde gidilir.

 Gerekli düzeltme miktarını belirlemek için gri renkte bir kâğıt veya mavi gökyüzü çekimi kullanınız.

Kenar ayrıntısı yitimini düzeltmek

-5 ilâ +5 aralığında değerler seçiniz. Olumlu değerler ile resim kenarları aydınlanır, olumsuz değerler ile karartılır. Artı alanındaki değerler kenar ayrıntısı yitimi oluşan objektifler için uygundur. Eksi alanındaki değerler ile eski zaman fotoğraf makinelerinden bildiğimiz etkiler oluşturulabilir.

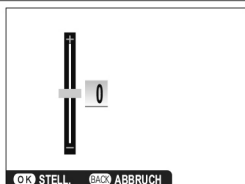

 Gerekli düzeltme miktarını belirlemek için gri renkte bir kâğıt veya mavi gökyüzü çekimi kullanınız.



OBJEKTİFSİZ ÇEKİM

Deklanşöre objektif olmadan da basılabilmesi için AÇIK seçiniz.



MF YARDIMI

El ile odaklama kipinde, işlemin nasıl görüntüleneceğini seçin

Seçenek	Tanım
STANDART	Odak normal görüntülenir (odak tepe konumu ve dijital ayırma görüntüsü mümkün değildir).
ODAK TEPE VURGULAMA	Fotoğraf makinesi, yüksek zıtlıklı ana hatları yükseltir. DÜŞÜK ile YÜKSEK ve renk seçimi yapın.





Işıklama ölçümü

Makinenin, ışıklamayı ölçme yöntemini seçiniz.



AF/MF AYARI > YÜZ/GÖZ TANIMI AYARI'nın KAPALI olması gerekir.

kip	açıklama
 (ÇOK ALANLI)	Makine bileşim, renk ve aydınlık dağılımı tahlilleri sonuçlarında ışıklamayı derhâl hesaplar.Çoğu durumlar için önerilir.
 (NOKTA)	Makine, toplam alanın 2% bölümüne tekâbül eden ölçüm alanının ortasındaki bir alanda ışık oranlarını ölçer. Bu seçenek, arka planın ana konudan çok daha aydınlık veyâ karanlık olduğunda önerilir. Bu seçeneğin, kayma nedeni ile optik bakaç ile birlikte kullanılması önerilmez.
 (TÜMLEV) (MERKEZ AĞIRL.)	Işıklama, resmin tümü için ortalama bir değere sâbitlenir. Böylece benzer ışık oranlarındaki dizi çekimlerde de aynı ışıklama uygulanır. Bu işlev, özellikle manzara çekimlerinde ve beyaz veyâ siyah giyisili kişilerin portre çekimlerinde verimli olur.



NOKTA KİLİTLENME AE ve NETLİK ALANI

AF AYARLARI > AF KİPİ için TEK NOKTA ve IŞIK ÖLÇER için NOKTA seçili olduğunda, seçili netleştirme çerçevesindeki ölçüm için AÇIK seçiniz.



FLAŞ AYARLARI

Flaş ayarlarını yapınız.









Tercih	Açıklama
FLAŞ KİPİ	Harici flaş gereçleri için bir flaş kipi seçiniz.
FLAŞ DENGELMESİ	Flaş parlaklığını ayarlayın. +2EV İla-2EV arasında değerler seçin. Çekim koşullarına ve konuya olan uzaklığa bağlı olarak, istediğiniz sonuçları elde edemeyeceğinizi unutmayın.
KIRMIZI GÖZ GİDERME	Flaşın neden olduğu kırmızı göz etkisini gidermek için AÇ seçeneğini seçin. ◆ Kırmızı göz azaltma sadece bir yüz algılandığında yapılır. ◆ Kırmızı göz giderimi, RAW görüntülerde kullanılamaz.

FİLM AYARLARI

Film ayarlarını yapınız.

FİLM KİPİ









Film kaydetmek için bir kare boyutu seçin.

Tercih	Görüntü boyutu	Oran resim/sâniye
 2160/15P¹	3840×2160 (4K)	15 B/s
 1080/59.94P	1920×1080 (Full HD)	59,94 B/s
 1080/50P		50 B/s
 1080/24P		24 B/s
 1080/23.98P		23,98 B/s
 720/59.94P	1280×720 (HD)	59,94 B/s
 720/50P		50 B/s
 720/24P		24 B/s
 720/23.98P		23,98 B/s

¹ UHS hız sınıfı 3 ve üstü olan bellek kartı kullanınız.

HD FİMLER

Hızlı bir resim oranı ile çekilen resimler izlendiğinde gözün görmediği hızlı hareket eden konular ve ayrıntıları görünür hâle gelir.

1.6x  59.94P  100P	HD niteliğinde filmleri seçilen hız ve 100 kare/san. ile çekiniz. Filmler $\frac{1}{4}$, $\frac{1}{2}$, $\frac{1}{3}$, $\frac{1}{4}$ hızlarında gösterilecektir.
2x  50P  100P	
3.3x  29.97P  100P	
4x  25P  100P	
OFF	



Yüksek hızlı filmler küçültülmüş ebatlar ve sessiz olarak kayıt edilir. Odaklama, ışıklama, zoom ve beyaz dengesi çekimin başında geçerli olan ayarlara göre yapılır. Zayıf ışık altında çekilen filmler yüksek hız nedeni ile fazla karanlık olabilir. Açık gün ışığı altında veya aydınlık ortamlarda çekim yapmanız önerilir. Yüksek hızlı filmleri bilgisayarda ağırlaştırarak göstermek de mümkündür.

FILM ISO

Film çekimindeki ışık duyarlılığını AUTO veya ISO 400 - ISO 6400 aralığından seçiniz.

◆ Bu ayarın fotoğraflara bir etkisi yoktur.

ODAKLAMA KİPİ

Bu ayarda makinenin, video çekimi sırasında nasıl odaklanacağı belirlenir.

- MERKEZ: Çekim başında makine, resim merkezindeki konuya odaklanır.
- DEVAMLILIK: Resim merkezinde bulunan konunun mesâfe değişimlerini tâkip etmek için makine, devamlı odaklanır.
- EL İLE: El ile odaklanır.

VİDEO AF KİPİ

Video çekimi sırasında makinenin netleştirme noktasını nasıl seçeceğini belirleyiniz.

ÇOK ALANLI	Otomatik, netleştirme noktası seçimi
DEĞİŞKEN AF	Makine, seçilen netleştirme alanındaki konuya göre netleştirme yapar.

HDMI ÇIKIŞI BİLGİ GÖSTERGESİ

AÇIK seçili olduğunda ve makine bir HDMI cihazı ile bağlantılı hâldeyken bu cihaz, makine ekranındaki bilgileri gösterir.

4K FİLM ÇIKIŞI

Makine bir HDMI kayıt cihazı veya başka bir 4K cihazı ile bağlı olduğunda çıkış hedefini seçiniz.

SD KART	4K filmler 4K çözünürlüğü ile makinenin bellek kartına kayıt edilir ve tam HD çözünürlük ile HDMI cihazda gösterilir.
HDMI	4K filmler 4K çözünürlüğü ile deklanşöre basıldığında HDMI cihazda gösterilir. Makine 4K video filmi bellek kartında kayıt etmez.

HDMI ÇEKİM YÖNETİMİ

Video kayıtlarını başlatma veya bitirme tuşuna basıldığında makinenin, HDMI cihazına bir başlama veya bitirme sinyali göndereceğini seçiniz.

MİK. SEVİYE AYARI

Mikrofonun kayıt seviyesini ayarlayın.



MİKROFON / UZAKTAN KUMANDA GİRİŞİ



Girişe takacağınız cihaza göre seçim yapınız.





RESİM SÂBİTLEME KİPİ

Aşağıdaki resim sâbitleme seçeneklerinden birini tercih ediniz:

Seçenek	Tanım
 DEVAMLI + HAREKET	Resim sâbitleme sistemi faâldir. + HAREKET seçili ise: Makine, hareket hâlindeki konular keşfettiğinde enstantaneyi ayarlayarak, hareket kaynaklı bulanıklığı azlatır.
 DEVAMLI ÇEKİM + HAREKET	Resim sâbitlemenin yalnızca deklanşöre yarım basıldığında veyâ bırakıldığında çalışmasının hâricinde: Yukarıdaki gibidir.
 YALNIZCA ÇEKİM	
KAPALI	Resim sâbitleme sistemi kapalıdır. Bir sehpa kullanıldığında bu seçeneği tercih ediniz.



+ HAREKET işlevi, ışık duyarlılığı sâbitlendiğinde, yâni başka ayarlar için müsâit olmadığında: etkin olmaz. Etkinlik, ışık şartlarına ve konunun hareket hızına bağlı olarak değişiklik gösterebilir.

Resim sâbitleme kipi yalnızca resim sâbitleme sistemi olan objektifler ile kullanılabilir.



GÖRÜNTÜ SÂBİTLEME

Film çekimi sırasında dijital görüntü sâbitleme işlevini açabilirsiniz.

KABLOSUZ AKTARMA

“FUJIFILM Camera Remote” uygulamaası kullanan akıllı telefonlara bağlantı kurabilirsiniz. Böylece akıllı telefon vâsıtası ile makinedeki resimleri izleyebilir, seçilen resimleri yükleyebilir, makineyi uzaktan kumanda ile yönetebilir veyâ mekân bilgilerini makineye yükleyebilirsiniz.



Yükleme ve daha fazla bilgi için:

http://app.fujifilm-dsc.com/en/camera_remote/



OBTÜRATÖR TÜRÜ

Obtüratör türünü seçiniz.

Obtüratör sesini kaldırmak için elektronik obtüratör seçiniz.

MS MEKANİK OBTÜR.	Resimleri mekanik obtüratör ile çekersiniz.
ES ELEKTRONİK OBTÜR.	Resimleri elektronik obtüratör ile çekersiniz.
MS MEKANİK + ES ELEKTRONİK	Makine, çekim şartlarına göre obtüratör seçer.



Floresan ışığı gibi titreşen veyâ düzensiz ışıkların altında oluşabilen sarma ve sislenme nedeni ile hareket hâlindeki konuların elektronik obtüratör ile yapılan çekimlerinde bükülmeler oluşabilir. Sessiz obtüratör ile çekim yaptığınızda konunuzun resim haklarına ve özel yaşam hakkına saygı gösteriniz.



Elektronik obtüratör kullanıldığında ışık duyarlılığı, ISO 12800–200 aralıklarında sınırlandırılmışdır ve uzun süreli ışıkta kumlanmayı azaltma işlevinin etkisi olmaz.



ELEKTRİKLİ ZOOM AYARI

AÇIK seçerek elektrikli zoom lensi ekran 180 derece açıldığında faâl hâle getirirsiniz. Öndeki ayar tekerleği ile zoom ayarlanabilir.

Gösterim ve gösterim sayfaları

7

Gösterim

Bu bölümde gösterim işletiminde çıkabilen göstergeler anlatılmaktadır.

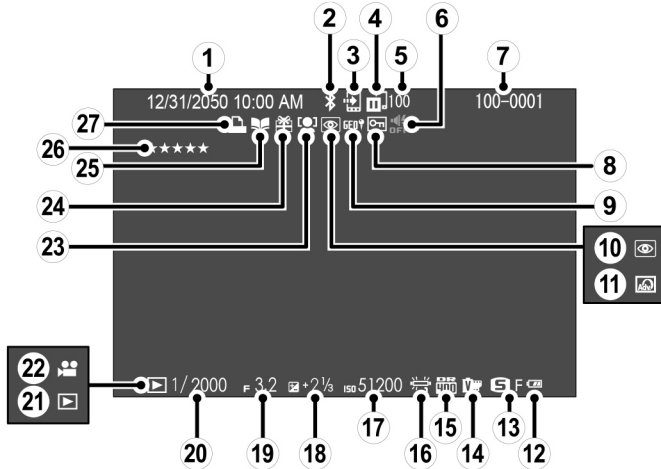

1	Tarih ve saat	31, 142	14	Film benzetimi	106
2	Bluetooth ON/OFF	152	15	Devingen alan	105
3	Resim aktarma talimatı	129	16	Beyaz dengesi	110
4	Resim aktarma durumu	129	17	Işık duyarlılığı	102
5	İndirme için seçilen resim adedi	129	18	Işıklama telâfisi	75
6	Sessiz kipi	143	19	Diyafram	49, 52, 53
7	Kare sayısı	150	20	Enstantane	49, 50, 53
8	Korunan resim	135	21	Gösterim kipi	38
9	Mekân verisi	152, 154	22	Film göstergesi	45
10	Kırmızı göz giderme göstergesi	136	23	Zeki yüz tanıma göstergesi	100
11	Gelişmiş filtre	62	24	Yabancı çekim	38
12	Pil seviyesi	30	25	Fotoğraf kitabı yardımcısı	137
13	Resim boyutu/niteliği	103, 104	26	Değerlendirme	125
			27	DPOF baskı	139

DISP / BACK tuşu

Bu tuş ile gösterme işleminde göstergelerin nice gösterileceğini seçebilirsiniz.

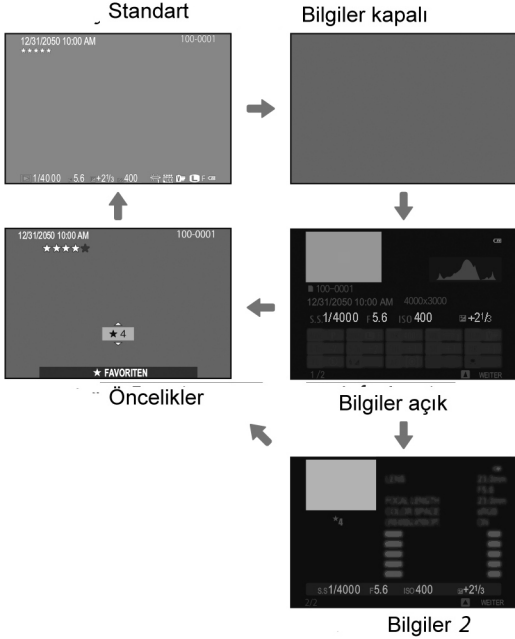
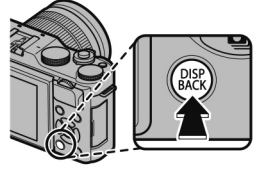

Resimleri değerlendirmek

Açılı olan resmi değerlendirmek için DISP/BACK tuşuna basınız ve üst ve alt yön tuşları ile sıfır ilâ beş yıldız arasında değerlendirme yapabilirsiniz.

Netleřtirme noktasına yakınlařtırmak

Arkadaki ayar tekerleęinin ortasına basarak netleřtirme noktası etrafındaki alanı büyütebilirsiniz. Tekerleęe tekrar bastığınızda görüntü eski hâline döner.

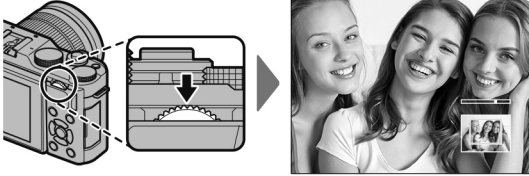

Resimleri göstermek

Arkadaki ayar tekerleğini kullanarak tek kare gösterimden çok kareli gösterime ve yakınlaştırmaya geçebilirsiniz.

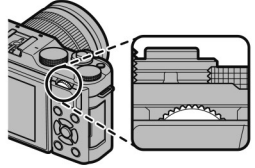

Tek kareli gösterim



Çok kareli gösterim



Dokuz kare



Yüz kare



Gösterimde Zoom



Orta Zoom



Âzami Zoom



Gösterim sırasında büyültmek

ArkaTekerleği sağa döndürerek ekranda olan resmi büyütülebilir, Tekerleği sola döndürerek küçültülebilirsiniz.

Optik kaydırma işlevinden

çıkmaq için DISP/BACK veyâ MENU/OK tuşuna basınız.

- ◆ Azamî büyültme çarpanı, resim büyüklüğüne bağlıdır. 640 ve altında kayıt edilen kesilmiş veyâ ölçeklenmiş resimlerde gösterim sırasındaki büyültme mümkün olmaz.

Büyütülerek gösterilen bir resmin diğer bölümlerine, seçim tuşu ile ulaşabilirsiniz.



Yolbul penceresi, ekranda hangi bölümün göründüğünü gösterir.

Çok kareli gösterim

Gösterilecek olan resimlerin adedini değiştirmek için: Ekranda tek bir kare gösterildiğinde tekerleği sola çeviriniz.



Bir resmi, seçim tekerleği yardımı ile belirleyip MENU/OK tuşuna basarak, tam ekran gösterime alabilirsiniz. Diğer resimleri görmek için: Dokuz veyâ 100 kare gösterimi sırasında seçim tekerleğinin alt veyâ üst bölümüne basınız.

Gösterim kipi ([1] / [2] / [3])

Gösterim işletiminde MENU/OK tuşuna basarak gösterim seçenekleri listesini açınız.



RESİM AKTARMA TALİMATI

Seçilen resimleri eşleştirilmiş bir tablet veya akıllı telefona aktarabilirsiniz.

- 1 RESİM AKTARMA TALİMATI seçiniz.
- 2 Resimleri vurgulayıp, MENU/OK tuşu ile seçim yapınız veya seçimi kaldırınız.
- 3 MENU/OK tuşuna basarak gösterim işletimine dönünüz.

 BAĞLANTI AYARI > Bluetooth AYARLARI > OTOM. RESİM AKTARIMI için AÇIK seçili olduğunda yükleme, gösterime döndükten veya makineyi kapattıktan kısa bir süre sonra başlar.

 Resim aktarımı azami 999 resim içerebilir. Korunan resimler, RAW resimleri, yabancı resimler ve film dosyaları aaktarım için seçilemez.

Fn tuşu için KABLOSUZ İLETİŞİM seçili olduğunda TUŞ AYARLARI için EŞLEŞTİR/AKTAR TALİMATI ayarlandığında Fn tuşu ile yüklenecek olan resimleri seçebilirsiniz. Tüm resimler seçimini kaldırmak için RESİM AKTARMA TALİMATI için TALİMAT İPTAL seçiniz. Çekim sırasında resim yüklemek için OTOMATİK RESİM AKTARIMI seçiniz.



KABLOSUZ AKTARMA

“FUJIFILM Camera Remote” uygulamaası kullanan akıllı telefonlara bağlantı kurabilirsiniz. Böylece akıllı telefon vâsıtası ile makinedeki resimleri izleyebilir, seçilen resimleri yükleyebilir, makineyi uzaktan kumanda ile yönetebilir veyâ mekân bilgilerini makineye yükleyebilirsiniz.



Yükleme ve daha fazla bilgi için:

http://app.fujifilm-dsc.com/en/camera_remote/



RAW VERİLERİNİ DÖNÜŞTÜRME

RAW biçimli resimler, makinenin ışık algılayıcısı tarafından kapsanan verilerden ayrı olarak makine ayarları hakkında bilgiler kayıt ederler. Gösterim seçenekleri listesinde bulunan **RAW** RAW DÖNÜŞÜMÜ tercihi ile RAW resimlerin JPEG biçimli kopyalarını oluşturabilirsiniz. Bu kopyalar, aşağıda sıralanan tercihler için farklı ayarlar içerirler. Orijinal resim verileri bu işlemden etkilenmediği için tek bir RAW resmini, çeşitli biçimlerde işlemek mümkündür.

1 RAW Gösterim işletimi sırasında MENU/OK tuşuna basıp, gösterim seçenekleri listesini açınız.

2 Yön tuşunun üst veya alt bölümüne basarak **RAW** RAW DÖNÜŞÜMÜ tercihini belirleyip, MENU/OK tuşuna basarak sağda görünen ayarlar çizelgesini ekrana getiriniz.



Bu tercihler gösterim sırasında Q tuşuna basılarak da açılabilir.

3

Yön tuşunun alt veya üst bölümüne basarak bir tercih belirledikten sonra seçim için

Yön tuşunun sağ bölümüne basınız. Odak kolunun

alt veya üst bölümüne basarak

istediğiniz tercihi belirleyip, seçimi yapmak ve ayar listesine dönmek için MENU/OK tuşuna basınız.

Diğer ayarlar için: Bu adımları tekrarlayınız.

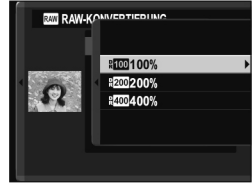

4

JPEG kopyanın ön izlenimi için Q tuşuna basınız. Kopyayı kayıtlamak için MENU/OK tuşuna basınız.

Dönüşüm esnasında bu ayarları uygulayabilirsiniz.

İTME/ÇEKME İŞLEMLERİ	Işıklamayı uyarlar.
DEVİNGEN ALAN	Doruk alanlarda, daha iyi zıtlıklar için ayrıntıları iyileştirir.
FİLM BENZETİMİ	Bu tercih, çeşitli film türleri etkilerinin benzetimi için kullanılır.
BEYAZ DENGESİ	Beyaz dengesi uyarlanır.
İNCE, BEYAZ AYARI	Beyaz dengesi için ince ayar yapılır.
RENK	Renk yoğunluğu uyarlanır.
PARLAK TONLAR	Parlaklıklar uyarlanır.
GÖLGE TONLAR	Gölgeler uyarlanır.
KESKİNLİK	Çevre çizgilerini keskinleştirir veya yumuşatır.
KUMLANMA AZALTIMI	Resim kopyasındaki kumlanmayı azaltır.
RENK HACMİ	Renklerin gösteriminde kullanılan renk hacminin seçiminde kullanılır.
ÇEKİM KOŞULLARINI YANSIT	Fotoğrafın çekiminde etkin olan ayarlar ile bir JPEG kopya oluşturulur.



SİL

Resimlerin tümünü veya seçili olanları siler.



Silinen resimlerin kurtarılamayacağını unutmayın. İlerlemeden önce önemli resimleri bir bilgisayara veya başka bir depolama aygıtına kopyalayın.

TEK KARE	Tek bir kare silinir.
SEÇİLEN KARELER	Seçili bütün kareler silinir.
BÜTÜN KARELER	Korunmayan bütün kareler silinir.

TEK KARE

1 **TEK KARE** seçiniz.

2 Resimlerde dolaşmak için ayar kadranına sola veya sağa doğru basın ve geçerli resmi silmek için **MENU/OK** düğmesine basın (bir onay iletişimi görüntülenmez).

SEÇİLEN KARELER

Resimleri vurgulayın ve seçmek veya seçimi kaldırmak için **MENU/OK** düğmesine basın (albümlerdeki veya baskı sırasındaki resimler **■** ile gösterilir). İşlem tamamlandığında, bir onay iletişim kutusu görüntülemek için **DISP/BACK** düğmesine basın, sonra **Tamam** öğesini vurgulayın ve belirtilen resmi silmek için **MENU/OK** düğmesine basın.

BÜTÜN KARELER

Bir onaylama iletişimi görüntülenir; tüm korumasız resimleri silmek için **Tamam** seçeneğini vurgulayın ve **MENU/OK** düğmesine basın

DISP/BACK düğmesine basma silmeyi iptal eder; düğmeye basılmadan önce silinen tüm resimlerin kurtarılamayacağını unutmayın.



Seçili görüntülerin DPOF baskı siparişinin bir parçası olduğunu belirten bir mesaj görünürse, resimleri silmek için **MENU/OK** düğmesine basın.

Korumalı resimler silinemez.

Silmek istediğiniz resimlerin korumasını kaldırın



KESİM YAP

Geçerli resmin kırılmış bir kopyasını oluşturur.

- 1 İstenen resmi görüntüleyin.
- 2 Oynatma menüsünde  **KESİM YAP** ögesini seçin.
- 3 Yakınlaştırmak ve uzaklaştırmak için **arkadaki tekerleği** kullanın, resmi istenen bölümü görüntülenene kadar kaydırmak için komut kadranında yukarı, aşağı, sağa veya sola basın.
- 4 Onay iletişim kutusunu görüntülemek için **MENU/OK** düğmesine basın.
- 5 Kesilen kopyayı ayrı bir dosyaya kaydetmek için yeniden **MENU/OK** düğmesine basın.



Daha büyük boyutlu kırpmalarda daha büyük kopyalar üretilir; tüm kopyalar şu en/boy oranına sahip olur 3:2. Son kopyanın boyutu **640** olursa, **OK** sarı görüntülenir.



YENİDEN BOYUTL.

Geçerli resmin kırılmış bir kopyasını oluşturur.

- 1 İstenen resmi görüntüleyin.
 - 2 Gösterim sayfasında **YENİDEN BOYUTL.** ögesini seçin.
 - 3 Bir boyutu vurgulayın ve onay iletişim kutusunu görüntülemek için **MENU/OK** düğmesine basın.
 - 4 Yeniden boyutlandırılmış kopyayı ayrı bir dosyaya kaydetmek için yeniden **MENU/OK** düğmesine basın.
- ◆ Kullanılabilir boyutlar orijinal görüntünün boyutuna göre değişir.



KORU

Resimleri kazayla silinmeye karşı koruyun. Aşağıdaki seçeneklerden birini vurgulayın ve **MENU/OK** düğmesine basın.

- **TEK KARE:** Seçili resimleri korur. Resimleri görüntülemek için komut kadranında sola veya sağa basın, seçmek veya seçimi kaldırmak için **MENU/OK** düğmesine basın. İşlem tamamlandığında çıkmak için **DISP/BACK** düğmesine basın.
- **HEPSİNİ SEÇ:** Tüm resimleri korur.
- **HEPSİNİ SIFIRLA:** Tüm resimlerden korumayı kaldırır.

① Bellek kartı biçimlendirildiğinde korumalı resimler silinir



RESMİ DÖNDÜR

Resimleri döndürün.

- 1 İstenen resmi görüntüleyin.
- 2 Gösterim sayfasında **RESMİ DÖNDÜR** ögesini seçin.
- 3 Resmi 90° saat yönünde döndürmek için komut kadranında aşağı basın, 90° saatin tersi yönde döndürmek için yukarı basın.
- 4 **MENU/OK** düğmesine basın. Resim, fotoğraf makinesinde her görüntülenişinde otomatik olarak seçilen yönde görüntülenir.

- ❖ Korumalı resimler döndürülemez. Resimleri döndürmeden önce korumalarını kaldırın.
- ❖ Fotoğraf makinesi diğer aygıtlarla oluşturulan resimleri döndüremeyebilir. Fotoğraf makinesinde döndürülen resimler, bilgisayarda veya diğer fotoğraf makinelerinde görüntülenince döndürülmüş şekilde gösterilmez.
- ❖ **EKRAN AYARLARI > GÖSTRM OTOM. DNDR** ile çekilen fotoğraflar, oynatma sırasında otomatik olarak gösterilir



KIRM.GÖZ DÜZELTİMİ

Portrelerde kırmızı göz **düzeltilir**. Fotoğraf makinesi resmi analiz edecektir; eğer kırmızı göz algılanırsa, resim azaltılmış kırmızı göz ile bir kopya oluşturmak için işlenecektir.

- 1 İstenen resmi görüntüleyin.
- 2 Gösterim sayfasında **KIRM.GÖZ DÜZELTİMİ** ögesini seçin.
- 3 **MENU/OK** düğmesine basın.



Fotoğraf makinesi bir yüz algılayamıyorsa veya yüz profilden çekilmişse kırmızı göz giderilmeyebilir. Sonuçlar sahneye bağlı olarak değişir. Daha önce kırmızı göz giderme kullanılarak işlenen resimlerden veya başka cihazlarla oluşturulan resimlerden kırmızı göz giderilemez.

Resmi işlemek için gereken süre, algılanan yüz sayısına göre değişir.

KIRM.GÖZ DÜZELTİMİ ile oluşturulan resimler **gösterim** sırasında bir simgesiyle gösterilirler. Kırmızı göz giderimi, RAW resimlere uygulanamaz.



OTOMATİK GÖSTERİM

Bu tercih, resimlerin otomatik bir gösteri hâlinde sergilenmesi için kullanılır. Gösteri türünü seçip MENU/OK tuşuna basarak gösteriyi başlatınız. Gösteri sırasında DISP/BACK tuşuna basarak, ekran yardımını çağırabilirsiniz. Gösteri, herhangi bir safhâda, MENU/OK tuşu ile bitirilebilir.



Sevdiğiniz resimlerden bir fotoğraf kitabı oluşturabilirsiniz.

Fotoğraf kitabı oluşturmak

- 1 Gösterim seçenekleri listesinde  **FOTOĞRAF KİTABI YARDIMCISI** bölümünde **YENİ KİTAP** tercihini seçiniz.
 - 2 Görüntülerde dolaşın ve seçmek veya seçimi kaldırmak için komut kadranda yukarı basın. Kapakta geçerli görüntüyü görüntülemek için, komut kadranda aşağı basın. Albüm tamamlandığında çıkmak için **MENU/OK** düğmesine basın.
 - ◆ Seçilen ilk resim kapak görüntüsü olur. Kapak için farklı bir görüntü seçmek için komut ekranında aşağı basın.
 - ◆ **640** ve daha küçük boyuttaki fotoğraflar veya filmler, fotoğraf kitabı için seçilemez.
 - 3 **FOTOĞRAF KİTABINI TAMAMLA** seçiniz. (Tüm resimleri veyâ verilen arama kıstaslarına uygun olan tüm resimleri seçmek için **TÜMÜNÜ SEÇ** seçiniz.) Yeni kitap, fotoğraf kitabı yardımcısı seçenekleri listesine dâhil edilir.
- ⓘ Fotoğraf kitapları, 300 adete kadar resim içerebilir.
ⓘ Resim içermeyen kitap taslakları, otomatik olarak silinir.



Fotoğraf kitabı

Fotoğraf kitapları, "MyFinePix Studio" yazılımı vasıtası ile bilgisayara aktarılabilir.

Fotoğraf kitabını izlemek

Fotoğraf kitabı yardımcısı bölümünden bir kitap seçip, MENU/OK tuşuna basınız. Sonra, sol ve sağ tuşlar ile resimler arasında dolaşabilirsiniz.

Fotoğraf kitabı hazırlamak veya silmek

Fotoğraf kitabını açıp, MENU/OK tuşuna basınız.

Aşağıdaki seçeneklerden birini tercih ediniz:

HAZIRLA: Önceki bölümdeki tâlimatlara uyarak bir fotoğraf kitabı hazırlayınız.

SİL: Açılan fotoğraf kitabını siliniz.

Ekrandaki tâlimatlara uyunuz.



PC OTOMAT. KAYIT

Bilgisayara kablosuz ağ üzerinden resimler yükleyin

Bilgisayarda “FUJIFILM PC AUTO SAVE” yazılımı yüklü olması gerekir.





Daha fazla bilgi için:

http://app.fujifilm-dsc.com/en/pc_autosave/

DPOF Baskı Siparişi Oluşturma

DPOF Baskı Siparişi Oluşturma

DPOF'yi destekleyen aygıtlarda bir dijital "baskı siparişi" oluşturmak için kullanılabilir.

- 1 Gösterim sayfasındaki  **BASKI SİPARİŞİ (DPOF)** seçeneği, seçin
- 2 DPOF baskı siparişi sırasını değiştirmek için, **gösterim sayfasında**  **BASKI SİPARİŞ (DPOF)** ögesini seçin ve **TARİHLİ**  ya da **TARİHSİZ** seçeneğini vurgulamak için komut kadranında yukarı veya aşağı basın.

Mevcut baskı siparişini iptal etmek istiyorsanız  **BASKI SİPARİŞ (DPOF)** için **HEPSİNİ SIFIRLA**'yı seçin. Sağ tarafta

- 3 Baskı siparişine eklemek veya kaldırmak istediğiniz resmi görüntülemek için komut kadranında sola veya sağa basın.

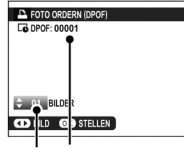

.Kopya sayısı · Toplam baskı sayısı

- 4 Kopya sayısını (en fazla 99) seçmek için komut kadranında yukarı veya aşağı basın. Baskı siparişinden bir resim kaldırmak için, kopya sayısı 0 olana kadar komut kadranında aşağı basın.
- 5 Baskı siparişini tamamlamak için adım 3-4 tekrarlayın
- 6 Toplam baskı sayısı ekranda gösterilir. Çıkmak için **MENU/OK** düğmesine basın. Mevcut baskı siparişindeki resimler, **gösterim** sırasında bir  simgesiyle gösterilir.

Baskı siparişleri **en fazla** 999 resim içerebilir.

Başka bir fotoğraf makinesi tarafından oluşturulan bir baskı siparişini içeren bir bellek kartı takılırsa, sağ tarafta bir mesaj görüntülenir.

MENU/OK düğmesine basılınca baskı siparişi iptal edilir; yukarıda açıklandığı gibi yeni bir baskı siparişi oluşturulmalıdır.

instax SHARE BASKILAR

Sayısal fotoğraf makineniz ile çektiğiniz resimleri
"instax SHARE" makineleri ile basabilirsiniz. ( 178).

GÖRÜNTÜ ORANI

High Definition (Yüksek Tanımlı; HD) cihazların 3:2 en boy oranında sahip resimleri nasıl görüntülediğini seçin 2. (bu seçenek sadece HDMI kablosu bağlı olduğunda kullanılabilir). 16:9'u seçin, bütün resmi iki tarafta da siyah bantlarla görüntülemek için 3:2 seçin.

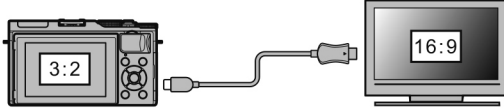

Temel ayarlar sayfaları

8

Temel ayarlar seçenekleri listesi (/ /)

Temel ayarlar seçenekleri listesinin kullanımı

MENU/OK düğmesine basın.

 seçiniz.

Üst ve alt yön tuşları ile istediğiniz satırı belirleyiniz.



TARİH/SAAT

Fotoğraf makinesi saatini ayarlayın ( 33).





ZAMAN FARKI

Fotoğraf makinesi saatini, bulunduğunuz yerin saat diliminden seyahat ettiğiniz yerin yerel saatine ayarlar. Yerel saat ve bulunduğunuz yerin saat dilimi arasındaki farkı belirtmek için:

1  **YEREL** ögesini vurgulayın ve **MENU/OK** düğmesine basın.

2 Yerel saat ve bulunduğunuz yerel saat dilimi ile evinizin saat dilimi arasındaki zaman farkını seçmek için **odak kolunu** kullanın.

Ayarlar tamamlandığında **MENU/OK** düğmesine basın.

Fotoğraf makinesinin saatini yerel saate ayarlamak için,  **YEREL** ögesini vurgulayın ve **MENU/OK** düğmesine basın. Saati yurt saatinize ayarlamak için,  **YURT** ögesini seçin.  **YEREL** seçilirse, fotoğraf makinesi açılınca üç saniye boyunca  görüntülenir.

言語/LANG.

Bir dil seçin ( 33).



SIFIRLA

Çekim veya ayarlar **sayfası** seçeneklerini varsayılan değerlere sıfırlayın.

1 İstedığınız seçeneği vurgulayın ve **MENU/OK** düğmesine basın.

ÇEKİM MENÜSÜNÜ SIFIRLA	Kişisel beyaz ayarı hariç tüm çekim menüsü ayarları standart değerlere getirilir.
TEMEL AYARLARI SIFIRLA	TARİH/SAAT, ZAMAN FARKI, BAĞLANTI AYARLARI hariç tüm temel ayarlar standart değerlere getirilir.

2 Bir onay iletişim penceresi görüntülenir; **UYGULA**'ı vurgulayın ve **MENU/OK** düğmesine basın.



SESSİZ KİPİ

Fotoğraf makinesi seslerinin veya ışıklarının istenmediği durumlarda hoparlörü, flaşı ve aydınlatmayı devre dışı bırakmak için **AÇ** ögesini seçin



SES AYARLARI

Ses ayarlarını yapın.

İŞLEM SESİ

Fotoğraf makinesi çalıştırılırken çıkartılacak seslerin düzeylerini ayarlayın.



OBTÜR. SES HACMİ

Deklanşöre basıldığında çıkan sesin hacmini ayarlayınız.

OFF (sessiz) seçtiğinizde ses duyulmaz.

(Elektronik obtüratör sesi)



DEKLANŞÖR SES BİÇİMİ

Elektronik obtüratör sesinin niteliğini belirleyiniz.

♪1

♪2

♪3

GÖSTERİM SESİ

Film oynatma için ses düzeyini ayarlayın.

10

9

8

7

6

5

4

3

2

1

0



EKRAN AYARLARI

EKRAN AYARLARI seçiniz.

GÖSTERİM

Fotoğrafların çekildikten sonra ne kadar süre görüntüleneceğini seçin. Renkler son görüntüden farklı görüntülenebilir ve yüksek hassasiyetlerde "karıncalanma" (beneklenme) görülebilir.

- **SÜREKLİ:** Resimler **MENU/OK** düğmesine basılana veya deklanşöre yarım basılana kadar görüntülenir. **Faâil** odak noktasını yakınlaştırmak için komut kadrının ortasına basın; yakınlaştırmayı iptal etmek için aynı yere tekrar basın.
- **1,5 SAN. 0,5 SAN:** Resimler 1,5 saniye (**1,5 SAN**) veya 0,5 saniye (**0,5 SAN**) veya deklanşöre yarım basılana kadar görüntülenir.
- **KAPAT:** Resimler çekimden sonra görüntülenmez.

EL İLE ÖN İZLEME

El ile ışıklama kipinde ışıklamayı çekim öncesi ekrana getirmek için **AÇIK** seçiniz. Flaşlı çekimlerde veyâ çekim yapıldığında ışıklamanın değişebileceği ortamlarda **KAPALI** seçiniz.

EKRAN AYDINLIĞI

Ekran aydınlığını ayarlayınız.

+5	+4	+3	+2	+1	0	-1	-2	-3	-4	-5
----	----	----	----	----	---	----	----	----	----	----

EKRAN RENKLERİ

Ekran renklerini ayarlayınız.

+5	+4	+3	+2	+1	0	-1	-2	-3	-4	-5
----	----	----	----	----	---	----	----	----	----	----

ETKİYİ ÖN İZLEME





Film benzetimi, beyaz dengesi ve diğer ayarların etkisini çekimden önce ekranda izlemek için AÇIK seçiniz. Zıtlığın az olduğunda gölgeler yaratmak, arkadan aydınlatma ortamlarında veya zor görünen konuları daha görünür kılmak için KAPALI seçiniz.



KAPALI seçildiğinde makine ayarlarının etkileri ekranda gösterilmez ve renkler, nihâi resimden farklı olur. Ekran, gelişmiş filtrelerin ve tek renkli ve sepya ayarlarının etkisini gösterecek biçimde ayarlanmıştır.

YARDIMCI BÖLMELER

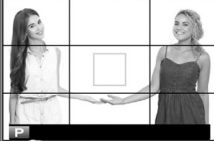
Bu tercih, çekim kipinde mümkün olan bölmelerin seçimi için kullanılır.

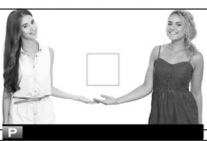
 9 BÖLME	 24 BÖLME	 HD BÖLME
		
1/3 - 2/3 (sülüs) oranlı tasarımlar için.	6 x 4 bölmeler	HD türü resimlerde, üstte ve altta bulunan çizgilerden faydalanarak resim kesitini seçiniz. 16:9.



Yardımcı bölmeler standart olarak gösterilmez. EKRAN AYARLARI > GÖSTERGE AYARLARI ile açınız.

GÖSTRM OTOM. DADR

Gösterim sırasında **dikey** (portre yerleşimi) resimleri otomatik olarak döndürmek için **AÇ**'ı seçin.

NETLEME

AÇ seçilirse, **el ile netleştirme kipinde** odak halkası döndürülünce odaklamaya yardımcı olmak için ekrandaki görüntü büyütülür

NETLİK ÖLÇÜM BİRİMİ

Odak mesafesi göstergesi için kullanılacak birimleri seçin

METRE

AYAK

KİŞİSEL AYARL. GÖSTER

Standart gösterimler için simgeleri seçiniz.

KULLANIM TEKERLEĐİ AYARLARI

Ayar tekerleklerinin işlevlerini belirler.

İŞLEV (Fn) AYARI	İşlev tuşlarının görevlerini belirleyiniz.
HIZLI AÇILIŞ DÜZENL./KAYIT	Hızlı erişim sayfası tercihlerini seçiniz.

NETLEŞTİRME HALKASI

Odak halkasının hangi yöne doğru döndürüldüğü zaman odak mesafesinin artırılacağını seçin.

 SAAT YÖNÜNDE

 SAAT YÖNÜ TERSİNE

DOKUNMATİK EKRAM KİPİ

Dokunmatik ekran yönetimini açınız veya kapatınız.

Güç yönetimi ayarlarını yapın.

OTOM. KAPAT

Hiçbir işlem gerçekleştirilmediğinde fotoğraf makinesi otomatik kapanmadan önce geçecek sürenin uzunluğunu seçin. Kısa süreler pil ömrünü artırır; **KAPAT** seçilirse, fotoğraf makinesinin el ile kapatılması gerekir. Bazı durumlarda **KAPAT** seçilse bile fotoğraf makinesinin otomatik olarak kapandığını unutmayın.

5 MIN

2 MIN

KAPAT

YÜKSEK BAŞARIM

Daha hızlı odaklama yapmak ve kapatıldıktan sonra fotoğraf makinesinin yeniden başlatılması için gereken süreyi kısaltmak için **AÇ** ögesini seçin

ALGILAYICIYI TEMİZLEMEK

Makinenin ışık algılayıcısının üstüne düşen tozları temizleyiniz.

HEMEN	İşık algılayıcı derhâl temizlenir.
AÇILDIĞINDA	İşık algılayıcı makine açıldığında temizlenir.
KAPANDIĞINDA	İşık algılayıcı makine kapandığında temizlenir.

 Algılayıcıyı temizleme işlevi ile uzaklaştırılamayan tozlar, el ile temizlenebilir.



VERİ KAYIT AYARLARI

Veri yönetim ayarlarını uyarlayınız.

KARE SAYISI

Yeni resimler, kullanılan son dosya numarasına bir eklenerek atanan dört basamaklı dosya numarası kullanılarak görüntü dosyalarında depolanırlar. Dosya numarası oynatma sırasında sağda gösterilen şekilde görüntülenir.

 **KARE SAYISI**, yeni bir bellek kartı takıldığında veya geçerli bellek kartı biçimlendirildiğinde dosya numaralandırmanın 0001 olarak sıfırlanmasını kontrol eder.

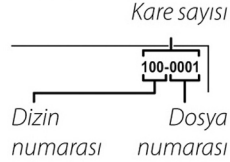

DEVAMLı	Numaralandırma, kullanılan son dosya numarasından veya kullanılabilir ilk dosya numarasından hangisi büyükse ondan devam eder. Çoğaltılmış dosya adlarıyla resim sayısını azaltmak için bu seçeneği seçin.
YENıDıN	Biçimlendirmeden sonra veya yeni bir bellek kartı takıldığında numaralandırma 0001 olarak sıfırlanır.

- ❖ Kare sayısı 999-9999'a erişirse, deklanşör görüntülenir
- ❖  **SIFIRLA** ögesini seçme  **KARE SAYISI** ögesini **DEVAMLı** olarak ayarlar, ancak dosya numarasını sıfırlamaz.
- ❖ Başka fotoğraf makineleriyle çekilen kare sayıları değişebilir.

ORİJİNAL RESMİ KORU

KIRMIZI GÖZ DÜZELTME işlevi ile çekilmiş olan resimlerin işlenmemiş kopyalarını kayıt etmek için **AÇIK** seçiniz.

VERİ ADINI İŞLE



Veri adı takısını değiştirebilirsiniz. sRGB resimler dört harfli takılar kullanılır ("DSCF")

Adobe RGB resimler üç harfli takılar kullanılır ("DSF").

	Standart	Örnek
sRGB	DSCF	ABCD0001
Adobe RGB	_DSF	_ABC0001

TARİH DAMGASI

Kaydetme saatini ve/veya tarihini fotoğraflar çekildiği gibi damgalayın.

Seçenek	Açıklama
	Yeni fotoğrafları kayıt tarihi ve saati ile damgalayın.
	Yeni fotoğrafları kayıt tarihi ile damgalayın.
KAPAT	Tarihi ve saati yeni fotoğraflara damgalamayın.

- ① Tarih ve saat damgaları silinemez. Tarih ve saat damgasının yeni fotoğraflarda görünmesini engellemek için **DATE TARİH DAMGASI**'ni kapatın.
- ① Eğer fotoğraf makinesi saati ayarlanmamışsa, saati şu anki tarih ve saate ayarlamanız için uyarılırsınız
- ① Tarih ve saat damgalı fotoğrafları yazdırırken DPOF "baskı tarihi" seçeneğini kapatmanızı öneririz
- ① Tarih ve saat, filmler ve RAW fotoğraflarda görünmez.

RENK HACMİ

Bu tercih, renk temsili için sunulan renk gamının seçimi için kullanılır.

sRGB	Bir çok durumlar için önerilir.
Adobe RGB	Ticârî baskılar için.



Başka cihazlar ile bağlantı kurulur.



<http://fujifilm-dsc.com/wifi/>

Bluetooth

Bluetooth ayarlarını yapınız.

İLİŞKİLENDİRME KAYDI	Makineyi bir tablet veyâ akıllı telefon ile ilişkilendirmek için bu tercihi yaptıktan sonra aygıtta FUJIFILM Camera Remote başlatınız ve İLİŞKİLENDİRME KAYDI üstüne tıklayınız.
İLİŞKİLENDİRME KAYDINI SİL	İlişkilendirmeyi sonlandırınız.
Bluetooth ON/OFF	AÇIK: Makine açıldığında, ilişkilendirilen aygıtlar ile otomatik olarak bir Bluetooth bağlantısı kurar. KAPALI: Makine, Bluetooth ile bağlanamaz.
OTOM. RESİM AKTARIMI	AÇIK: Çekildiğinde aktarılacak olan resimleri işâretleyiniz. KAPALI: Resimler, çekildiklerinde aktarılmak için işâretlenmezler ancak JPEG resimler, RESİM AKTARMA TALİMATI ile aktarılmak için seçilebilir.
AKILLI TELEFON EŞLEŞTİRME AYARI	Makinenin, eşleştirilmiş bir telefonda gelen saat ve-veya bulunan mekân ile eşleştirileceğini belirleyiniz. Seçenekler aşağıdaki gibidir: • YER&ZAMAN • YER • ZAMAN • KAPALI



Makinenizi ilişkilendirmeden önce FUJIFILM Camera Remote uygulamasının son sürümünü tablet veyâ akıllı telefonunuza yüklemeyi unutmayınız.
Bluetooth ve OTOM. RESİM AKTARIMI için AÇIK seçili olduğunda ilişkilendirilen aygıtlara aktarma gösterim işletimine geçtikten veyâ makineyi kapattıktan kısa bir süre sonra başlar.

PC OTOM. KAYIT AYARI

WLAN vasıtası ile bilgisayara bağlantı kurma ayarları.

PC OTOM. KAYIT	Bilgisayara WLAN ile bağlanma yöntemi seçiniz. <ul style="list-style-type: none">• BASİT AYAR: WPS bağlantısı yapılır.• EL İLE AYARLAMA: Ağı bir listeden seçiniz veya el ile giriniz (SSID girişi)
HEDEF PC SİL	Belirlenen kayıt dosyaları silinir.
ÖNCEKİ BAĞLANTI	Makinenin en son bağlı olduğu bilgisayar gösterilir.

Bağlantı kurmak

BAĞLANTILAR > instax AYARLARI seçip

“instax SHARE” baskı makinesi adını (SSID) ve şifreyi giriniz.



Baskı makinesi adı (SSID) ve şifre

Baskı makinesinin adı, cihazın alt tarafında yazılıdır; standart şifre: “1111”. Cep telefonundan baskı yapmak için başka bir şifre seçilmiş ise: Bu şifreyi giriniz.

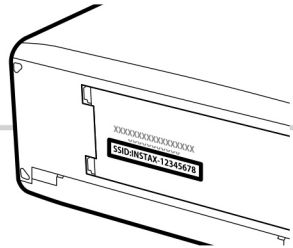

GENEL AYARLAR

Kablosuz aa baęlantı ayarlarını yapın.

GENEL AYARLAR	Makineye kablosuz aęlarda bir kimlik kazandırmak için bir isim seçiniz. Makinenin standart bir ismi vardır. KABLOSUZ AYARLARI SIFIRLA seçerek fabrika çıkış ayarlarına dönebilirsiniz.
KUÇÜLT 	AÇIK seçiniz (genelde tavsiye edilir) ve akıllı telefona yükleyeceğiniz resimleri 3M düzeyine getiriniz. KAPALI seçildiğinde resimler asıl büyüklükleri ile yüklenirler. Büyüklük deęişikliği yalnızca akıllı telefona yüklenen kopya için geçerlidir. Asıl resim, etkilenmez.
KONUM BELİRLEME	Akıllı telefondan yüklediğiniz mekân bilgilerinin, çekim sırasında resimlere iliştirilmesini seçebilirsiniz.
KONUM BİLGİSİ	Akıllı telefondan yüklediğiniz mekân bilgilerini gösteriniz.
TUŞ AYARLARI	KABLOSUZ İLETİŞİM görevi yüklenen Fn tuşunun işlevini belirleyiniz: EŞLEŞTİRME AKTARIM TALIMATI: Fn tuşu aktarım için resim seçme ve eşleştirme amacı ile kullanılır. KABLOSUZ İLETİŞİM: Fn tuşu kablosuz baęlantılar için kullanılabilir.

BİLGİ

Makinenin MAC ve Bluetooth adreslerine bakın.

KABLOSUZ AYARLARI KALDIR

Kablosuz ayarları kaldırıp, önceki deęerlere dönersiniz.



BIÇİMLE

Makineye yerleştirilen bir bellek kartı, bu tercih ile biçimlenir.

- 1 TEMEL AYARLAR sayfasında BIÇİMLE seçip, MENU/OK tuşuna basınız.

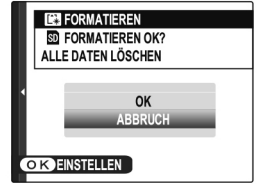

- 2 Ekranda görünen güvenlik sorusunu "UYGULA" ile cevaplayıp, MENU/OK tuşuna basınız. Kartı biçimlemeden işlemi kesmek için "KES" seçiniz veya DISP/BACK tuşuna basınız.
- ① Korunan resimler dâhil tüm veriler, bellek kartından veya dâhilî bellekten silinir. Bu yüzden: Önemli resimlerinizi bir bilgisayara veya farklı bir belleğe aktarınız.
 - ① Biçimleme işlemi sırasında pil yuvası kapağını açmayınız.

Hızlı erişim

9

Hızlı erişim imkânları

Makinenin kullanım öğeleri niteliklerini kişisel olarak belirleyebilirsiniz.

Sıkça kullanılan işlevler ve ayarlara doğrudan erişmek için Q sayfası veyâ bir Fn (işlev) tuşuna görev yükleyebilirsiniz.

- **Q (Hızlı Ulaşım) Düğmesi**

seçeneklere hızlıca erişmek için **Q** düğmesine basın.

- **İşlev tuşu:**

Seçilen işlevlere doğrudan erişmek için kullanınız.

Q (Hızlı Ulaşım) Düğmesini Kullanma

Aşağıdaki seçeneklere hızlıca erişmek için Q düğmesine basın.

Standart ayarlar:

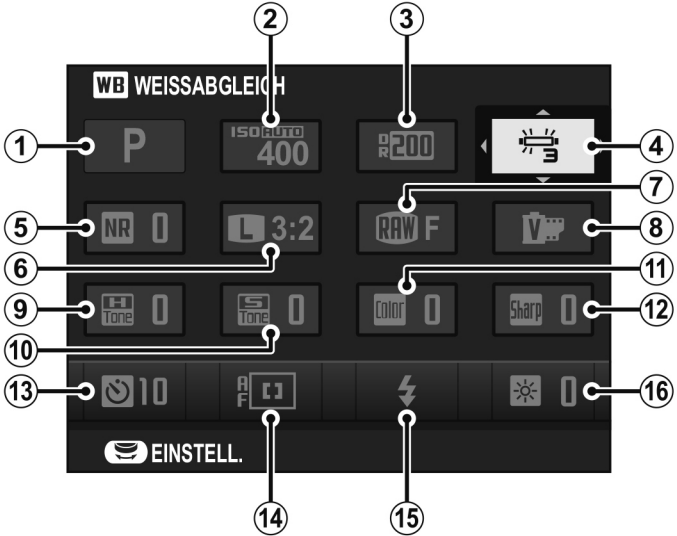

① ÇEKİM KİPİ

② ISO

③ DEYİNGEN ALAN

④ BEYAZ DENGESİ

⑤ KUMLANMAYI AZALTMA

⑥ GÖRÜNTÜ BOYUTU

⑦ GÖRÜNTÜKALİTESİ

⑧ FİLM BENZETİMİ

⑨ PARLAK ALAN RENK TONLARI

⑩ GÖLGE ALAN RENK TONLARI

⑪ RENK

⑫ KESKİNLİK

⑬ OTOMATİK ÇEKİM

⑭ AF KİPİ

⑮ FLAŞ KİPİ

⑯ EKРАН AYDINLIK.

Ayarları göstermek ve deęiřtirmek

- 1 ekim sırasında hızlı ulařımı grntlemek iin **Q** dğmesine basın.

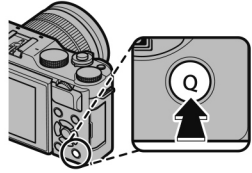

- 2 Komut kadranını kullanarak ğeleri vurgulayın, deęiřtirmek iin komut kontroln dndrn.

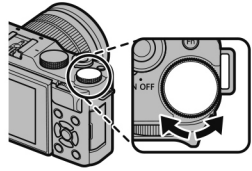

- 3 Ayarlar tamamlandıęında ıkmak iin **Q** dğmesine basın.

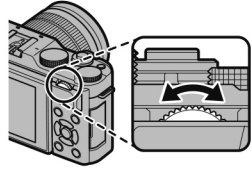

Deęiřiklikler gncel kiřisel ayarlarda kayıt edilmez.

Q tuřu ile KİŐİSEL AYARLAR ve RENK ISISI ayarlarına eriřilemez. İřlev tuřu veya ekim mensn kullanınız.

Q sayfasını düzenlemek

Bu bölümde Q tuşu ile ulaşabileceğiniz çekim seçenekleri anlatılır.

- 1 Çekim sırasında **Q** düğmesine basın.
ve basık tutun.

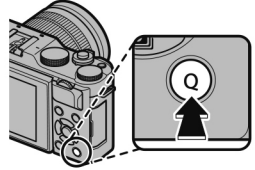

- 2 Geçerli olan hızlı erişim sayfası açılır.
Seçici vâsıtası ile tercih ettiğiniz simgeye gelip,
MENU/OK tuşuna basınız.
- 3 Geçerli simgeyi vurgulayıp, MENU/OK
tuşuna basarak simgeyi seçilen konuma getiriniz.

- ISO
- DEYİNGEN ALAN
- BEYAZ DENGESİ
- KUMLANMAYI AZALTMA
- RESİM BOYUTU
- RESİM NİTELİĞİ
- FİLM BENZETİMİ
- PARLAK TONLAR
- GÖLGE TONLARI
- RENK
- KESKİNLİK
- OTOM. ÇEKİM
- GÖZ/YÜZ TANIMI AYARI
- IŞIK ÖLÇÜMÜ
- AF KİPİ
- ODAK KİPİ
- FLAŞ KİPİ
- FLAŞ DENGESİ
- IS KİPİ
- MF YARDIMCISI
- FİLM KİPİ
- FİLM ISO
- MİKR. AYARI
- SESSİZ KİPİ
- EKRAAN AYDINLIĞI
- EKRAAN RENK
- OBTÜRATÖR TÜRÜ
- YOK



Seçili konumu tercih etmemek için YOK seçiniz.

Fn- (İşlev) tuşu

Seçilen bir işleve hızlıca erişmek için
Fn tuşuna görev yükleyiniz.

Fn tuşuna basıldığında seçilen
ayar için tercihler gösterilir.

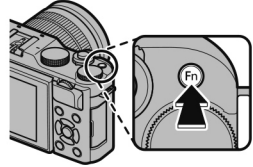

Görev yüklenimi

İşlev tuşunun görevlerini, temel ayarlar sayfasında bulunan  KULLANIM
TEKERLEĞİ AYARLARI vâsıtası ile seçebilirsiniz.

- Alan derinliği ön izleme
- Işık duyarlılığı
- Otomatik çekim
- Resim boyutu
- Resim niteliği
- Devingen alan
- Film benzetimi
- Beyaz dengesi
- Ölçüm
- Dokunmatik zoom
- AE dizisi
- AE kilidi
- AF kilidi
- AE/AF kilidi
- Hızlı AF
- AF kipi
- Odak kipi
- Odak çerçevesi seçimi
- Deklanşör biçimi
- Flaş kipi
- Flaş dengesi
- Film çekimi
- Zekî, yüz tanımı
- RAW
- Kablosuz
- Otomatik resim aktarımı
- Bluetooth
- Obtüratör türü
- El ile kipinde ışıklamayı ön izleme
- Resim etkinliğini önceden izleme
- Yok



Seçili simgeyi devre dışı bırakmak için YOK seçiniz.

İşlev tuşunu basık tutarak de o tuşun tercihlerini ekrana getirebilirsiniz.

Sistem çevresi ve tercihî aksesuarlar

10

Objektifler

Bu makinede FUJIFILM X türü bağlantıları olan objektifler kullanılabilir.

Objektif paçalarının adları

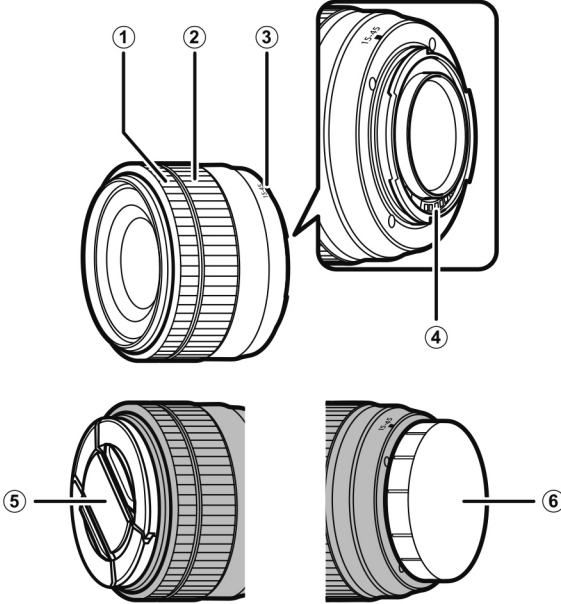

- ① Netleştirme halkası
- ② Optik kaydırma (zoom) halkası
- ③ Yerleştirme noktaları
- ④ Objektifin temas noktaları
- ⑤ Ön kapak
- ⑥ Arka kapak

Örn.: XC15-45mmF3.5-5.6 OIS PZ

Elektrikli zoom

 ELEKTRİKLİ ZOOM AYARI için AÇIK seçili olduğunda zoom, ekran 180 derece açıldığında, öndeki ayar tekerleği ile ayarlanabilir.

 AF faâl olduğunda odak halkası ile zoom ayarlanabilir.

Objektif kapaklarını çıkartmak

Objektif kapağını, resimde gösterildiği gibi çıkartınız.

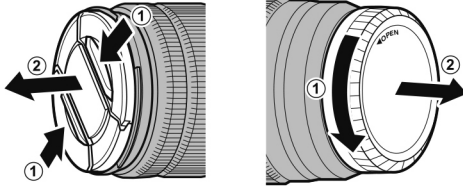

Güneşliğin takılması

Güneşlik, yandan gelen ışıdamaları engeller ve ön merceği korur.

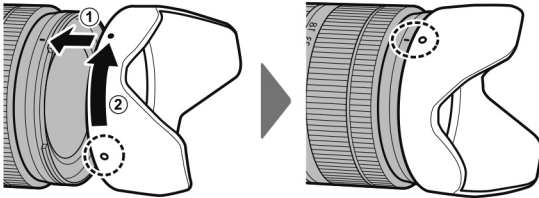

Diyafram halkalı objektifler

A veyâ **M** yöntemli ışıklama işlevleri için , diyafram halkasını **A** konumundan uzaklaştırarak diyafram değerini seçebilirsiniz.

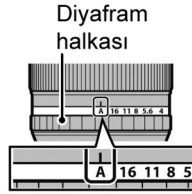

Diyafram işlevi düğmesi

Şayet diyafram işlevi düğmesi bulunan bir objektif kullanacaksanız: Düğmeyi  konumuna getirdikten sonra diyafram halkasını çevirerek diyaframı el ile ayarlayabilirsiniz.

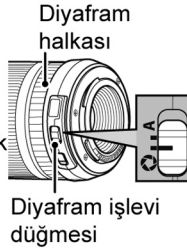

- ① Diyafram halkası **A** konumunda olduğunda yönetim tekerleği vâsıtası ile diyaframı ayarlayabilirsiniz.

Resim sâbitleme sistemli (OIS) objektifler

Resim sâbitleme sistemini açınız (ON).

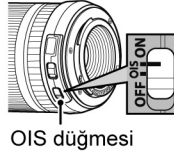

Objektifin temizlenmesi

Olası tozları önce körüklü bir üfleme âleti ile uzaklaştırıp, sonra yumuşak ve kuru bir bez ile dikkatlice siliniz. Dirençli lekeleri FUJIFILM Shop mağazalarında bulunan ve biraz objektif temizleme sıvısı damlattığınız objektif temizleme kâğıtları ile giderebilirsiniz. Objektif kullanılmadığında ön ve arka kapağı takınız.

Bağlantılar

11

HDMI Çıkışı

Resimleri dostlarınıza vs. göstermek için, bir HDMI kablosu kullanarak fotoğraf makinesini TV'ye bağlayın

- 1 Fotoğraf makinesini kapatın.
- 2 Kabloyu, aşağıda gösterildiği gibi bağlayın.

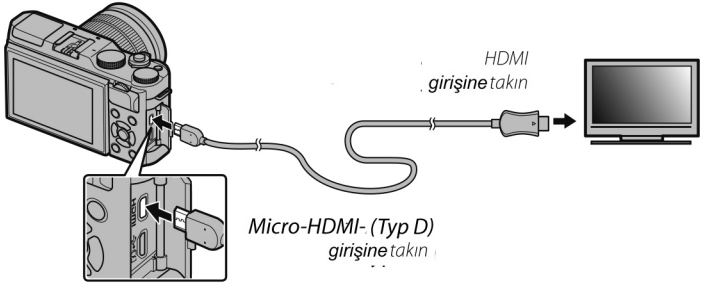

- 3 Televizyonu HDMI girişi kanalına ayarlayın.
Ayrıntılar için televizyonla verilen belgelere bakın.
- 4 Fotoğraf makinesini açın
Çekim ve gösterim yaparken makinenin verdiği görüntüyü TV ekranında izleyebilirsiniz veya HDMI cihazına kayıt yapabilirsiniz.



Bir HDMI kablosu bağlıyken USB kablosu kullanılamaz.

Çekim yapmak

Makine görüntüsünü TV ekranında izlerken de fotoğraf ve film çekimleri yapabilirsiniz.



Bu işlev ile 4K ve Tam HD filmler, HDMI cihazlarında kayıt edilebilir.

Göstermek

Fotoğraf makinesini açın ve  düğmesine basın. Fotoğraf makinesi ekranı kapanır ve resimler ile filmler TV'de **gösterilir**. Fotoğraf makinesi ses düzeyi **ayarlarının** TV'de oynatılan ses üzerinde hiçbir etkisi olmadığını unutmayın; ses düzeyini ayarlamak için televizyon ses düzeyi **ayarlarını** kullanın.



Bazı televizyonlar film oynatma başlayınca kısa bir süre için siyah ekran gösterebilir.

Kablosuz aktarma

Kablosuz ađlardan faydalanarak bilgisayarlar, akıllı telefonlara veyâ tablet bilgisayarlar ile bađlantılar kurabilirsiniz.

Daha fazla bilgi için: bkz. <http://fujifilm-dsc.com/wifi/>.

fujifilm Wi-Fi app



Kablosuz bađlantılar: Akıllı telefonlar

“FUJIFILM Camera Remote” adlı uygulamayı akıllı telefonunuza yükleyip makinenizdeki resimleri izleyebilir, seçtiđiniz resimleri yükleyebilir veyâ makinenin mekân bilgilerini kopyalayabilirsiniz.

http://app.fujifilm-dsc.com/en/camera_remote/

Bluetooth bağlantısı

Bluetooth AYARLARI vasıtası ile makineyi tablet veya akıllı telefona bağlayabilirsiniz.



Wi-Fi bağlantısı

KABLOSUZ İLETİŞİM vasıtası ile makineyi tablet veya akıllı telefona bağlayabilirsiniz.



Kablosuz bağlantılar: Bilgisayar

“FUJIFILM PC AutoSave” adlı uygulamayı yükleyip makinenizdeki resimlerin bilgisayara kopyalanabilmesini sağladıktan sonra makinenin gösterim sayfalarında bulunan PC OTOMATİK KAYIT tercihi resimleri bilgisayara yükleyebilirsiniz.

http://app.fujifilm-dsc.com/en/pc_autosave/

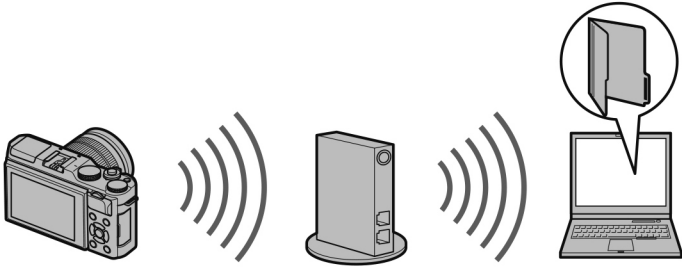

Bilgisayarda Resimleri Görüntüleme

Resimleri bilgisayarınıza aktarmak için bu bölümü okuyunuz.

Windows

MyFinePix Studio yazılımını kullanarak resimleri bilgisayarınıza akatabilir ve orada depolayabilir, izleyebilir, düzenleyebilir veya basabilirsiniz. MyFinePix Studio yazılımını <http://fujifilm-dsc.com/mfs/> adresinden yükleyebilirsiniz.

fujifilm mfs



Yükleme tamamlandıktan sonra ("MFPS_Setup.EXE") klasörüne çift tıklayıp, ekranda verilen talimatlara uyarak yüklemeyi tamamlayınız. "Makine bağlantıları" bölümüne bakınız.

Macintosh

Bilgisayarınız tarafından desteklenen resim işlem yazılımları ile resimleri bilgisayarınıza aktarabilirsiniz. "Makine bağlantıları" bölümüne bakınız.

RAW FILE CONVERTER yükleme

RAW FILE CONVERTER, bilgisayarınızdaki RAW görüntüleri göstermek için kullanılır. <http://fujifilm-dsc.com/rfc/> adresinden yükleyebilirsiniz.

Fotoğraf Makinesini Bağlama

1 Kopyalamak istediğiniz resimler bir bellek kartında depolanıyorsa, kartı fotoğraf makinesine **yerleştiriniz**.

① Aktarma sırasında güç kaybı veri kaybına veya dahili belleğin veya bellek kartının hasar görmesine neden olabilir Fotoğraf makinesini bağlamadan önce pili **doldurunuz**.

2 Fotoğraf makinesini kapatın ve **bağlantıların** tam olarak takıldığından emin olarak USB kablosunu (**ayrı satılır**) gösterilen şekilde bağlayın. Fotoğraf makinesini doğrudan bilgisayara bağlayın; bir USB **aracısı** veya klavye kullanmayın.

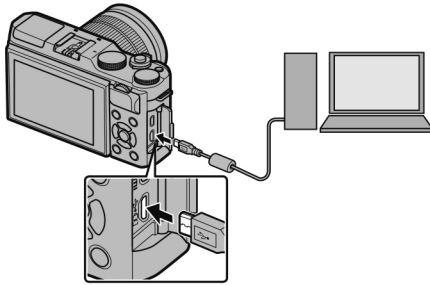

3 Makineyi açın.

4 Resimleri bilgisayara kopyalamak için fotoğraf makinesini açın ve ekrandaki talimatları izleyin. Resimleri kopyalamadan çıkmak için **Cancel** (İptal) tıklayın.

5 Aktarma sona erdikten sonra makineyi kapatınız ve USB kabloyu çıkartınız.



Çok fazla sayıda görüntü içeren bir bellek kartı takılırsa, yazılım başlamadan önce bir bekleme olabilir ve görüntüleri alamayabilir veya kaydedemeyebilirsiniz. Resimleri aktarmak için bir bellek kartı kullanın.

Fotoğraf makinesini kapatmadan veya USB kablosunun bağlantısını kesmeden önce, bilgisayarınızın kopyalamanın devam ettiğini gösteren bir mesaj görüntülediğinden ve gösterge lambasının söndüğünden emin olun (kopyalanan görüntü sayısı çok fazlaysa, mesaj bilgisayarın ekranından temizlendikten sonra da gösterge lambası yanmaya devam edebilir). Bu önlemin alınmaması veri kaybına veya dahili belleğin veya bellek kartının hasar görmesine neden olabilir.

Bellek kartlarını takmadan veya çıkarmadan önce fotoğraf makinesinin bağlantısını kesin.

Bazı durumlarda, bağımsız bilgisayarda olduğu gibi birlikte verilen yazılımı kullanarak ağ sunucusuna kayıtlı resimlere erişmek mümkün olmayabilir.

Kullanıcı İnternet bağlantısı gerektiren hizmetleri kullanırken telefon şirketinin veya İnternet servis sağlayıcısının ücretini ödemekten sorumludur.

instax SHARE BASKILAR

Sayısal fotoğraf makineniz ile çektiğiniz resimleri "instax SHARE" makineleri ile basabilirsiniz.

Bağlantı kurmak

BAĞLANTILAR > instax AYARLARI seçip

"instax SHARE" baskı makinesi adını (SSID) ve şifreyi giriniz.



Baskı makinesi adı (SSID) ve şifre

Baskı makinesinin adı, cihazın alt tarafında yazılıdır; standart şifre: "1111".
Cep telefonundan baskı yapmak için başka bir şifre seçilmiş ise: Bu şifreyi giriniz.



Baskı yapmak

- 1 Baskı makinesini açınız.
- 2 Fotoğraf makinesinin gösterim kipinde "instax BASKI YAPILIYOR" seçiniz.
Bağlantı kurulur.



Dizi çekimden bir kare basmak istediğinizde, o resmi ekrana getirdikten sonra "instax BASKI YAPILIYOR" seçiniz.

- 3 Basmak istediğiniz resmi seçip, MENU/OK tuşuna basınız.



Başka makineler ile çekilmiş olan resimleri basmak mümkün değildir.

Basılan alan, ekranda görünen alandan daha küçüktür.

- 4 Resim, baskı makinesine aktarılır ve baskı işlemi başlar.

Teknik bilgiler

12

FUJIFILM Aksesuarları

Aşağıdaki isteğe bağlı aksesuarlar FUJIFILM'den alınabilir. Bölgenizde kullanılabilen aksesuarlar hakkında en güncel bilgilere ulaşmak için, yerel FUJIFILM temsilcinize başvurun veya http://www.fujifilm.com/products/digital_cameras/index.html adresini ziyaret edin.

Lityum-ion piller

NP-W126: Büyük sığalı NP-W126 türü doldurulabilir piller, ek güç kaynağı olarak NP-W126S edinilebilir.



Pil doldurma gereçleri

BC-W126: Yedek, pil doldurma gereçlerini edinmek mümkündür. BC-W126 gereci, NP-W126 türü pilleri, yaklaşık 150 dakikada doldurur. (+20°C)

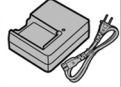

Elektrik bağlantı kablosu

AC-9V (ara kablo gerektirir) Uzun süreli çekimler veyâ aktarımlar için kullanınız.

Ara kablo

CP-W126: AC-9V kablosunu makineye bağlar.

Uzaktan kumanda	RR-90:	Makinenin sallanmasını azaltmak için veya uzun süreli ışıklar için kullanınız.	
-----------------	--------	--	---

Stereo mikrofonlar

MIC-ST1: Film kaydetmek için harici bir mikrofon.



FUJINON Objektifler

XF Objektifler: Sadece FUJIFILM X bağlantısı için tasarlanmış değiştirilebilir objektifler.



XC Objektifler: Sadece FUJIFILM X bağlantısı için tasarlanmış değiştirilebilir objektifler.



Flaş birimleri

EF-X500:

50 rehber sayılı (ISO 100) takılabilir flaş gereci. 24-105mm (eşdeğer) aralığında otomatik kaydırma, i-TTL uyumlu, 90 dereceye kadar yansıma gücü; 4 adet AA (1,5V) pil ile çalışır.

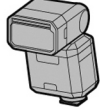

EF-20:

20 rehber sayılı (ISO 100) takılabilir flaş gereci.



EF-42: 42 rehber sayılı (ISO 100) takılabilir flaş gereci. 24-105mm (eşdeğer) aralığında otomatik kaydırma, i-TTL uyumlu, 90 dereceye kadar yansıma gücü; 4 adet AA (1,5V) pil ile çalışır.



EF-X20: 20 rehber sayılı (ISO 100) takılabilir flaş gereci.



El askısı

GB-001:

Makro halkaları

MCEX 11/16:

Dar açılı (tele) uyarı

XF1.4X TC WR: |XF2X TC WR:

Gövde kapağı

BCP-001:

Objektif uyarı

FUJIFILM M MOUNT ADAPTER: M bağlantılı çok sayıda objektifin makineye bağlanmasını mümkün kılar.

instax SHARE **BASKI MAKİNESİ**

SP-1/SP-2: Kablosuz LAN bağlantısı ile resimler instax kâğıtlara basılır.

FUJIFILM yazılımları

Makineyi, aşağıdaki yazılımlar ile kullanabilirsiniz.

FUJIFILM Camera Remote

Makine ile tablet veya akıllı telefon arasında iletişim kurar.

http://app.fujifilm-dsc.com/en/camera_remote/

FUJIFILM PC AutoSave

Kablosuz bağlantılar ile makineden resim yüklemenizi sağlar.

http://app.fujifilm-dsc.com/en/pc_autosave/

MyFinePix Studio

Makineden yüklediğiniz resimleri yönetin, izleyin ve düzenleyin.

<http://fujifilm-dsc.com/mfs/>

fujifilm mfs



RAW FILE CONVERTER EX 2.0

RAW biçimli resimleri bilgisayarınızda izleyin ve diğer biçimlere çevirin.

<http://fujifilm-dsc.com/rfc/>

fujifilm rfc



Güvenliğiniz İçin



Kullanmadan önce bu notları okuduğunuzdan emin olun

Güvenlik Notları



- Fotoğraf makinenizi doğru kullandığınızdan emin olun. Kullanmadan önce bu güvenlik notlarını ve *Kullanıcı Kılavuzu*'nuzu dikkatlice okuyun.
- Bu güvenlik notlarını okuduktan sonra güvenli bir yerde saklayın.

Simgeler Hakkında

Aşağıda gösterilen simgeler bu belgede simgeyle gösterilen bilgiler yok sayılırsa ve sonuç olarak ürün yanlış kullanılırsa oluşabilecek yaralanma veya hasarın şiddetini göstermek için kullanılmıştır.

	UYARI	Bu simge, bilgi yok sayılırsa ölüm veya yaralanmayla sonuçlanabileceğini gösterir.
	DİKKAT	Bu simge, bilgi yok sayılırsa kişisel yaralanma veya malzemenin hasar görmesiyle sonuçlanabileceğini gösterir.

Aşağıda gösterilen bu simgeler uyulması gereken talimatların türünü belirtmek için kullanılmıştır.

	Üçgen simgeler bu bilgilerin dikkat gerektirdiğini ("Önemli") söyler.
	Diyagonal çubuklu dairesel simgeler belirtilen eylemin yasaklanmış ("Yasaklanmış") olduğunu söyler.
	Ünlem işaretiyle içi dolu daireler gerçekleştirilmesi gereken ("Gerekli") bir eylemi gösterir.

UYARI



Fişi duvar prizinden çıkarın

Bir sorun oluşursa, fotoğraf makinesini kapatın, pili çıkarın ve AC güç adaptörünün bağlantısını kesin veya prizden çıkarın. Duman yayarken, normal olmayan bir koku yayarken veya başka bir anormal durumdayken fotoğraf makinesini kullanmaya devam etme yangına veya elektrik çarpmasına neden olabilir. FUJIFILM satıcınıza başvurun.



Su veya yabancı nesnelerin fotoğraf makinesine girmesine izin vermeyin. Su veya yabancı maddeler fotoğraf makinesinin içine girerse, fotoğraf makinesini kapatın, pili çıkarın ve AC güç adaptörünün bağlantısını kesin veya prizden çıkarın. Fotoğraf makinesini kullanmaya devam etme yangına veya elektrik çarpmasına neden olabilir. FUJIFILM satıcınıza başvurun.

 **UYARI**



Banyoda veya
duşta
kullanmayın

Fotoğraf makinesini banyoda veya duşta kullanmayınız. Bu, yangına veya elektrik çarpmasına neden olabilir.



Parçalarına
ayırmayın

Fotoğraf makinesini kesinlikle değiştirmeye veya parçalarına ayırmaya çalışmayın (kasasını kesinlikle açmayın). Bu önleme uyulmaması yangına veya elektrik çarpmasına neden olabilir.



İçteki
parçalara
dokunmayın

Kasa düşerek veya kazayla kırılıp açılırsa, açığa çıkan parçalara dokunmayın. Bu önleme uyulmaması, hasar gören parçalara dokunularak elektrik çarpmasına veya yaralanmaya neden olabilir. Yaralanmamaya veya elektrik çarpmamasına dikkat ederek pili hemen çıkarın ve danışmak için ürünü satın aldığınız yere götürün.



Bağlantı kablosunu değiştirmeyin, ısıtmayın veya lüzensüz bir şekilde bükmeyin ya da çekmeyin ve bağlantı kablosunun üzerine ağır nesnelere yerleştirmeyin. Bu eylemler kabloya zarar verebilir ve yangına veya elektrik çarpmasına neden olabilir. Kablo zarar görürse, FUJIFILM satıcınıza başvurun.



Fotoğraf makinesini sabit olmayan bir yüzeye yerleştirmeyin. Bu fotoğraf makinesinin düşmesine veya devrilmesine yol açabilir ve yaralanmaya neden olabilir.



Hareket halindeyken kesinlikle fotoğraf çekmeye çalışmayın. Yürürken veya araç sürerken fotoğraf makinesini kullanmayın. Bu, düşmenize veya trafik kazası geçirmenize neden olabilir.



Fırtınalı havalarda fotoğraf makinesinin herhangi bir metal parçasına dokunmayın. Yıldırım düşmesinden indüklenen akım dolayısıyla bu elektrik çarpmasına neden olabilir.



Pili belirttiği şekilde kullanın. Pili göstergeyle gösterilen şekilde takın.



Pili ısıtmayın, değiştirmeyin veya parçalarına ayırmayın. Pili düşürmeyin veya darbelerle maruz bırakmayın. Pili metalik ürünlerle birlikte saklamayın. Bu eylemlerden herhangi biri pilin patlamasına veya akmasına neden olabilir ve sonuç olarak yangına veya yaralanmaya neden olabilir.



Yalnızca bu fotoğraf makinesiyle kullanılması belirtilen piller veya AC güç adaptörlerini kullanın. Gösterilen güç kaynağı voltajından farklı voltajları kullanmayın. Diğer güç kaynaklarının kullanımı yangına yol açabilir.



Pil akarsa ve sıvı gözlerinize, derinize veya kıyafetinize temas ederse, etkilenen alanı temiz suyla yıkayın ve tıbbi yardım alın veya hemen bir acil numarasını arayın.

⚠ UYARI



Şarj cihazını burada belirtilenler dışındaki pilleri şarj etmek için kullanmayın.

Birlikte verilen şarj cihazı yalnızca fotoğraf makinesiyle verilen pil türüyle kullanım içindir. Şarj cihazının klasik pilleri veya diğer şarj edilebilir pil türlerini şarj etmek için kullanılması pilin akmasına, aşırı ısınmasına veya patlamaya yol açabilir.



Yanıcı nesnelere, patlayıcı gazlar veya toz bulunan yerlerde kullanmayın.



Pili taşıırken, bir dijital fotoğraf makinesinin içine takın veya sert bir kutunun içinde saklayın. Pili saklarken sert kutuda tutun. Deşarj olurken, pil uçlarını yalıtkan bantla kapatın. Diğer metal nesnelere veya pillerle temas pilin tutuşmasına veya patlamasına neden olabilir.



Bellek kartlarını küçük çocukların erişemeyecekleri bir yerde tutun. Bellek kartları küçük olduğundan çocuklar bunları yutabilir. Bellek kartlarını küçük çocukların erişemeyecekleri bir yerde sakladığınızdan emin olun. Çocuk bir bellek kartını yutarsa, tıbbi yardım alın veya bir acil numarayı arayın.

⚠ DİKKAT



Fotoğraf makinesini yağlı, dumanlı, buharlı, nemli veya tozlu yerlerde kullanmayın. Bu, yangına veya elektrik çarpmasına neden olabilir.



Bu fotoğraf makinesini aşırı sıcak yerlere maruz bırakmayın. Fotoğraf makinesini kapalı araçlarda veya doğrudan güneş ışığı gelen yerlerde bırakmayın. Bu, yangına neden olabilir.



Küçük çocukların erişemeyecekleri bir yerde tutun. Bu ürün çocukların eline geçerse yaralanmaya neden olabilir.



Fotoğraf makinesinin üzerine ağır nesnelere koymayın. Bu, ağır nesnelere devrilmesine veya düşmesine yol açabilir ya da yaralanmaya neden olabilir.



AC güç adaptörü bağlıken fotoğraf makinesini hareket ettirmeyin. AC güç adaptörünün bağlantısını kesmek için bağlantı kablosundan çekmeyin. Bu, güç kablosunun veya kabloların zarar görmesine ve yangına veya elektrik çarpmasına neden olabilir.



Fotoğraf makinesini veya AC güç adaptörünü bir bezle veya örtüyle kapatmayın veya sarmayın. Bu, ısının artıp kasanın bozulmasına veya yangına neden olabilir.



Fotoğraf makinesini temizlerken veya fotoğraf makinesini uzun süre kullanmayı düşünmüyorsanız, pili çıkarın ve AC güç adaptörünün bağlantısını kesin veya fişini çıkarın. Aksi halde bu durum yangın veya elektrik çarpmasına yol açabilir.

! DİKKAT



Şarj işlemi bittiğinde, şarj cihazının fişini prizden çıkarın. Şarj cihazını prize takılı tutma yangına neden olabilir.



Flaşlı kişinin gözlerine çok yakın kullanma geçici olarak görmeyi etkileyebilir. Özellikle bebeklerin ve küçük çocukların fotoğrafını çekerken dikkat edin.



Bellek kartı çıkarılırken, kart yuvadan çok hızlı çıkabilir. Tutmak için parmağınızı kullanın ve yavaşça kartı bırakın. Çıkan kartın çarptığı kişilerde yaralanmaya sebep olabilir.



Fotoğraf makineniz için düzenli olarak iç test ve temizleme işlemi isteyin. Fotoğraf makinenizde toz biriktiğinde yangına ve elektrik çarpmasına neden olabilir. İçinin temizlenmesini istemek için iki yılda bir FUJIFILM satıcınıza başvurun. Lütfen bu hizmetin ücretsiz olmadığını unutmayın.



Pil yanlış yerleştirilirse patlama tehlikesi vardır. Sadece aynı veya benzeri tipi ile değiştiriniz.

Pil ve Güç Kaynağı

Not: Fotoğraf makinesinde kullanılan pilin türünü kontrol edin ve uygun bölümleri okuyun.

Aşağıda pillerin düzgün kullanımı ve ömürlerinin nasıl uzatılacağı açıklanmaktadır. Yanlış kullanım pil ömrünü kısaltabilir veya akmasına, aşırı ısınmasına, yangına veya patlamaya neden olabilir.

Li-iyon Piller

Fotoğraf makineniz şarj edilebilir Li-iyon pil kullanıyorsa bu bölümü okuyun.

Pil nakliye sırasında **dolu değildir**. Kullanmadan önce pili **doludurun**. Kullanmadığınız zaman pili kutusunda tutun.

■ Pil Hakkında Notlar

Kullanılmadığı zaman **doluluk** kademe kademe azalır. Pili kullanmadan bir veya iki gün önce **doldurun**.

Kullanılmadığında fotoğraf makinesi kapatılarak pil ömrü artırılabilir.

Pil kapasitesi düşük sıcaklıklarda düşer; boşalmış pil soğukta çalışmayabilir. Ilık bir yerde tam **dolu** bir yedek pil tutun ve gerekirse değiştirin veya pili cebinizde veya başka bir ılık yerde tutun ve yalnızca fotoğraf çekerken fotoğraf makinenize takın. Pili el ısıtıcıları veya diğer ısıtma aygıtlarıyla doğrudan temas edeceği bir yere yerleştirmeyin.

■ Pili doldurmak

Birlikte verilen cihazda pili **doldurun**.

Dolma süreleri +10 °C altında veya +35 °C üzerindeki ortam sıcaklıklarında artabilir. 40 °C ve üzerindeki sıcaklıklarda ve 0 °C altındaki sıcaklıklarda pili **doldurmaya** teşebbüs etmeyin, pil **dolmayacaktır**.

Tam **dolu** bir pili yeniden **doldurmaya** çalışmayın. **Doldurmadan** önce pilin tamamen **boşalması** gerekmez.

Pil **doldurulduktan** veya kullanıldıktan hemen sonra dokunulduğunda sıcak olabilir. Bu normaldir.

■ Pili Ömrü

Normal sıcaklıklarda, pil yaklaşık 300 kez yeniden **doldurulabilir**. Pilin **doluğu tutma** süresinin uzunluğunda fark edilir bir azalış, pilin hizmet ömrünün sonuna geldiğini ve değiştirilmesi gerektiğini gösterir.

■ Saklama

Pil tam **doluyken** uzun süre kullanılmadan bırakılırsa performansı etkilenebilir. Saklamadan önce pili bitirin.

Fotoğraf makinesi uzun süre kullanılmayacaksa, pili çıkarın ve +15 °C ila +25 °C arası ortam sıcaklığında kuru bir yerde saklayın. Aşırı sıcaklıklara maruz kalan yerlerde saklamayın.

■ Elden Çıkarma

Kullanılmış pilleri yerel düzenlemelere göre elden çıkarın.

AC Güç Adaptörleri (Ayrıca Kullanılabilir)

Bu bölüm tüm fotoğraf makinesi modelleri için geçerlidir. Yalnızca bu fotoğraf makinesiyle kullanılmak üzere tasarlanmış FUJIFILM AC güç adaptörlerini kullanın. Diğer adaptörler fotoğraf makinesine zarar verebilir.

- AC güç adaptörü yalnızca iç mekanda kullanım içindir.
- DC fişinin fotoğraf makinesine sıkıca bağlandığından emin olun.
- Adaptörün bağlantısını kesmeden önce fotoğraf makinesini kapatın. Adaptörün bağlantısını kablodan tutarak değil fişten tutarak kesin.
- Başka aygıtlarla kullanmayın.
- Parçalarına ayırmayın.
- Yüksek ısıya ve neme maruz bırakmayın.
- Güçlü fiziksel darbe uygulamayın.
- Kullanım sırasında adaptör uşuldayabilir veya dokunulduğunda sıcak olabilir. Bu normaldir.
- Adaptör radyo etkileşimine neden oluyorsa, alıcı anteni yeniden ayarlayın veya yeniden konumlandırın.

■ Dikkat İfadeleri: Pili Kullanma

- Kolye veya toka gibi metal nesnelere birlikte taşımayın veya saklamayın.
- Alev veya ısıya maruz bırakmayın.
- Parçalarına ayırmayın veya değiştirmeyin.
- Yalnızca özel **doldurma cihazları ile kullanın**.
- Düşürmeyin veya güçlü fiziksel darbe uygulamayın.
- Suya maruz bırakmayın.
- Uçlarını temiz tutun.
- Uzun süre kullanıldığında pil ve fotoğraf makinesi gövdesi dokunulduğunda sıcak olabilir. Bu normaldir.

AA Alkalın/ Doldurulabilir Ni-MH Piller/AA lityum piller

Fotoğraf makineniz AA alkalın veya doldurulabilir AA Ni-MH pil kullanıyorsa bu bölümü okuyun. Uyumlu pil türleri hakkında bilgi fotoğraf makinesinin el kitabında başka bir yerde bulunabilir.

Fotoğraf Makinesini Kullanma

- Fotoğraf makinesini bulutsuz bir gökyüzündeki güneş gibi aşırı parlak ışık kaynaklarına doğrudan doğruya. Bu önleme uyulmaması fotoğraf makinesinin görüntü sensörüne zarar verebilir.
- Vizöre odaklanmış parlak güneş ışığı, vizörün elektronik ekran paneline (EVF) zarar verebilir. Elektronik vizörü güneşe yöneltmeyin.

Test Çekimleri Yapın

Önemli günlerde fotoğraf çekmeden önce (düğünlerde veya fotoğraf makinesini geziye götürmeden önce), fotoğraf makinesinin normal çalıştığından emin olmak için bir test çekimi yapın ve sonucu görüntüleyin. FUJIFILM Corporation, ürünün düzgün çalışmaması sonucu oluşan hasarlardan veya kar kaybından sorumlu değildir.

Telif Hakkı Hakkında Notlar

Sadece kişisel kullanım amaçlanmadıkça, dijital fotoğraf makine sisteminiz kullanılarak kaydedilen görüntüler sahibinin izni alınmadan telif hakkı yasalarını ihlal edecek şekilde kullanılamaz. Sadece kişisel kullanım amaçlandığında bile sahne gösterileri, eğlenceler ve sergiler ile ilgili bazı kısıtlamalar olabileceğini unutmayın. Kullanıcıların ayrıca, telif hakkı yasalarıyla korunan görüntü ve veriler içeren bellek kartlarının aktarımının da bu telif hakkı yasalarının izin verdiği kapsamda yapılabileceğini unutmamaları gerekir.

Kullanım

Görüntülerin düzgün kaydedilmesini sağlamak için, görüntüler kaydedilirken fotoğraf makinesini darbelere ve fiziksel çarpmalara maruz bırakmayın.

Likit/Kristal

Ekran hasar görürse, likit kristalle temastan kaçınılmaya özen gösterilmelidir.

Aşağıdaki durumlardan biri oluştuğunda belirtilen acil eylemi uygulayın:

- **Likit kristal derinize temas ederse**, alanı bir bezle temizleyin ve sonra sabun ve akan su ile tamamen yıkayın.
- **Likit kristal gözlerinize girerse**, etkilenen gözünüzü en az 15 dakika temiz su ile yıkayın ve sonra tıbbi yardım alın.
- **Likit kristal yutulursa**, ağzınızı suyla iyice durulayın. Çok miktarda su için ve kusmaya çalışın, sonra tıbbi yardım alın.

Ekran aşırı yüksek hassas teknolojiyle üretilmiş olsa da her zaman yanan veya yanmayan pikseller içerebilir. Bu bir arıza değildir ve ürünle kaydedilen görüntüler etkilenmez.

Ticari Marka Bilgileri

xD-Picture Card ve  FUJIFILM Corporation'in ticari markalarıdır. Burada bulunan yazı biçimleri sadece DynaComware Taiwan Inc. tarafından geliştirilmiştir. Macintosh, QuickTime ve Mac OS Apple Inc.'in ABD'deki ve diğer ülkelerdeki ticari markalarıdır. Windows 8, Windows 7, Windows Vista ve Windows logosu, Microsoft şirketler grubunun ticari markalarıdır. Adobe ve Adobe Reader, ABD ve/veya diğer ülkelerde Adobe Systems Incorporated'in ticari markaları veya tescilli ticari markalarıdır. SDHC ve SDXC logoları SD-3C, LLC'nin ticari markalarıdır. HDMI logosu bir ticari markadır. YouTube, Google Inc.'in bir ticari markasıdır. Bu el kitabında değinilen diğer tüm ticari markalar ilgili sahiplerinin ticari markaları veya tescilli ticari markalarıdır.

Elektrik Etkileşimi

Bu fotoğraf makinesi hastane veya havacılık ekipmanlarıyla etkileşebilir. Fotoğraf makinesini hastanede veya uçakta kullanmadan önce hastane veya havayolu personeline danışın.

Exif Print (Exif Sürüm 2.3)

Exif Print, yazdırma sırasında fotoğraflarla depolanan bilgilerin en iyi renk üretimi için kullanıldığı yeni düzeltilmiş dijital fotoğraf makinesi dosya biçimidir.

ÖNEMLİ NOT: Yazılımı Kullanmadan Önce Okuyun

Lisanslı yazılımın tamamını veya bir kısmını ilgili denetim kuruluşlarının izni olmadan doğrudan veya dolaylı verme yasaklanmıştır.

NOTLAR

Yangın ve elektirik çarpması zararlarından sakınmak için üniteyi yağmur ve neme maruz bırakmayınız.

Fotoğraf makinesini kullanmadan önce "Güvenlik Notlarını" lütfen okuyunuz ve anladığınızdan emin olunuz.



CE simgesi, bu ürünün AB (Avrupa Birliği) güvenlik, kamu sağlığı, çevre ve tüketicinin korunması yönetmeliklerine uyumlu olduğunu taahhüt eder. ("CE" Conformité Européenne/Avrupa'da uyumluluk kavramının kısaltılmışıdır).

Bu ürün, aşağıdaki AB yönetmeliklerine uygundur:

- RoHS-Richtlinie 2011/65/EU
- R & TTE-Richtlinie 1999/5/EG

Daha fazla bilgi için: http://www.fujifilm.com/products/digital_cameras/x/fujifilm_x_pro2/pdf/index/fujifilm_x_pro2_cod.pdf.

Evlere Kullanılan Elektrikli ve Elektronik Ekipmanın Elden Çıkarılması

Avrupa Birliği, Norveç, İzlanda ve Lihtenştayn'da: Ürün veya kılavuz/garanti belgesi ve/veya ambalaj üzerinde bulunan bu sembol, bu ürünün evsel atık olarak elden çıkarılmayacağını ifade eder. Bunun yerine, elektrikli ve elektronik ekipmanların geri dönüştürüldüğü uygun bir toplama noktasına teslim edilmelidir.



Bu ürünü doğru bir şekilde elden çıkartarak, ürün atığının çevre ve insan sağlığı üzerindeki olumsuz etkilerinin önlenmesine katkıda bulunacağınızı unutmayın.

Piller veya aküler üzerindeki bu sembol, bu parçaların evsel atık olarak elden çıkarılmaması gerektiğini ifade eder.



Ekipmanınız kolayca çıkabilen piller veya aküler içeriyorsa, lütfen bunları da yerel yönetmeliklere uygun olarak ayrı ayrı elden çıkarın.

Malzemelerin geri dönüştürülmesi doğal kaynakların korunmasına yardımcı olacaktır. Bu ürünün geri dönüştürülmesi hakkında detaylı bilgi almak için, lütfen yerel makamlara, evsel atık elden çıkarma merkezine veya ürünü satın aldığınız yere başvurun.

Avrupa Birliği, Norveç, İzlanda ve Lihtenştayn dışındaki ülkelerde: Pilleri ve aküleri ile birlikte bu ürünü elden çıkarmak istiyorsanız, lütfen yerel makamlara danışın ve nasıl doğru bir şekilde elden çıkarabileceğinizi öğrenin.

ÖNEMLİ: Fotoğraf makinesinin dahili kablosuz vericisini kullanmadan önce aşağıdaki uyarıları okuyun.

- ① Amerika Birleşik Devletleri'nde geliştirilmiş bir şifreleme işlevi içeren bu ürün, ABD İhracat Kontrolü Yönetmelikleri'ne tabidir ve ABD'nin ticari ambargo uyguladığı bir ülkeye ihraç edilemez veya yeniden ihracatı yapılamaz.
- **Sadece bir kablosuz ağın parçası olarak kullanın.** FUJIFILM, yetkisiz kullanımdan kaynaklanan hasarlardan sorumlu tutulamaz. İnsan hayatını doğrudan ya da dolaylı olarak etkileyebilecek medikal cihazlar veya buna benzer sistemler gibi yüksek seviyeli güvenilirlik gerektiren uygulamalarda kullanmayın. Aygıtı normal kablosuz ağlardan çok daha yüksek seviyede güvenilirlik gerektiren sistemlerde veya bilgisayarlarda kullanırken, güvenliğinin sağlanması ve arızaların önlenmesi için her türlü tedbiri mutlaka alın.
 - **Sadece aygıtı satın aldığınız ülkede kullanın.** Bu aygıt, satın alındığı ülkede yürürlükte olan kablosuz ağ aygıtları yönetmeliklerine uygundur. Aygıtı kullanırken tüm yönetmeliklere uyun. FUJIFILM, farklı amir kanunlar altında kullanılmasından doğabilecek sorunlardan ötürü sorumlu tutulamaz.
 - **Kablosuz veriler (görüntüler), üçüncü taraflarca engellenebilir.** Kablosuz ağlar üzerinden iletilen verilerin güvenliği garanti edilemez.
 - **Aygıtı, manyetik alanlara, statik elektrığe veya radyo frekansına maruz kalan yerlerde kullanmayın.** Vericiyi, mikrodalga fırınların yakınında veya manyetik alanlara, statik elektrığe ya da kablosuz sinyallerin alımını önleyebilecek radyo frekansı kaynaklarına maruz kalan yerlerde kullanmayın. Vericinin 2,4 GHz frekans bandı dahilinde iletilen diğer kablosuz aygıtların yakınında kullanılması karşılıklı parazite neden olabilir.
 - **Kablosuz verici, DSSS ve OFDM modülasyonu kullanan 2,4 GHz bandında çalışır.**

Kablosuz Ağ Aygıtları: Dikkat İfadeleri

- **Bu aygıt, ticari ve medikal cihazlarla, eğitim amaçlı cihazlarla ve kablosuz vericilerle aynı frekansta çalışır.** Ayrıca, lisanslı vericilerle ve montaj hatları ya da benzeri uygulamalar için RFID izleme sistemlerinde kullanılan lisanssız özel düşük gerilim vericileriyle aynı frekansta çalışır.
- **Yukarıda bahsedilen cihazlarla paraziti önlemek için, aşağıdaki önlemlere uyun.** Bu aygıtı kullanmadan önce RFID vericisinin çalışmadığını teyit edin. Aygıtın RFID izleme için kullanılan lisanslı vericilerde parazite neden olduğunu fark ederseniz, paraziti önlemek için derhal yeni bir çalıştırma frekansı seçin. Aygıtın düşük gerilimli RFID izleme sistemlerinde parazite neden olduğunu fark ederseniz FUJIFILM temsilcinize danışın.

2.4DS/OF4

Bu etiket, bu aygıtın DSSS ve OFDM modülasyonu kullanan 2,4 GHz bandında işletildiğini ve 40 metreye kadar olan mesafelerde parazite neden olabileceğini gösterir.

Makinenin bakımı hakkında:

Makinenizi, her kullanımdan sonra yumuşak ve kuru bir bez ile temizlemeniz tavsiye edilir. Makine gövdesinde bulunan deri bölümlerin rengini değiştirebileceği için temizleme işleminde alkol veya diğer uçucu kimyasal malzemeler kullanmayınız. Makineye düşen sıvıları, derhâl kuru ve yumuşak bir bez ile siliniz. Tozları, körukü bir gereç ile objektif ve ekrandan uzaklaştırdıktan sonra makineyi, kuru ve yumuşak bir bez ile siliniz. Dirençli lekeleri, üstüne biraz mercek temizleme sıvısı damlatılmış bir mercek temizleme kâğıdı ile dikkatlice siliniz. Objektif ve ekranın çizilmemesine dikkat ediniz.

Işık algılayıcının üstünde bulunan tozları

 **ALGILAYICIYI TEMİZLE** işlevi ile giderebilirsiniz.

İşık algılayıcının temizlenmesi

İşık algılayıcıda bulunan toz ve kirler çekilen fotoğraflara yansiyabilir. TEMEL AYARLAR seçenekleri arasında bulunan **ALGILAYICIYI TEMİZLEMEK** işlevi ile ışık algılayıcıyı temizleyiniz. Şayet sorun hâlâ var ise: Aşağıdaki talimatlar doğrultusunda ışık algılayıcıyı el ile de temizleyebilirsiniz. Temizleme işlemi sırasında hasar gören ışık algılayıcıların değiştirilmesi veya t mire edilmesi gerekebilir.

- 1 İşık algılayıcıda bulunan tozları uzaklařtırmak için bir  fleyici kullanınız (Fırça deęil!)

! Fırça veya  flemeli fırça kullanmayınız. Aksi h lde ışık algılayıcı zarar g rebilir.

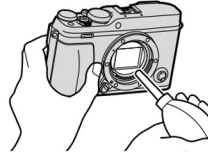

- 2 Tozların, başarılı olarak uzaklařtırmıř olduęunu denetleyiniz.
 - ◆ Gerektięinde birinci ve ikinci adımları tekrarlayınız.
- 3 İşlem tamamlandıktan sonra g vde kapaęı veya objektifi takınız.

Ürün bilgilerinin gösterilmesi

Ürün bilgilerini aşağıdaki gibi gösterebilirsiniz:

- 1 Bir bellek kartı yerleştiriniz.
- 2 DISP/BACK tuşunu basık tutarak makineyi açınız.

 Ürün bilgileri güncellemesi hakkında daha fazla bilgi için:
http://www.fujifilm.com/support/digital_cameras/software

fujifilm firmware



Sorunlar ve Çözümler

■ Güç ve Pil

Sorun	Çözüm
Fotoğraf makinesi açılmıyor.	<ul style="list-style-type: none">• Pil bitmiş: Pili doldurun veya tam doldurulmuş yedek pili takın• Pil yanlış takılmış: Doğru yönde tekrar takın• Pil bölmesi kapağının mandalı geçmemiş: Pil bölmesi kapağının mandalını geçirin
Ekran açılmıyor.	Fotoğraf makinesi çok hızlı bir şekilde kapatılıp açılmışsa ekran açılmayabilir. Ekranı etkinleştirmek için deklanşöre yarım basın.
Pil çok çabuk tükeniyor.	<ul style="list-style-type: none">• Pil soğuk: Pili cebinize veya ılık başka bir yere koyarak ısıtın ve resim çekmeden hemen önce fotoğraf makinesine geri takın.• Pilin uçları kirlil: Uçları yumuşak, kuru bir bezle temizleyin.• Odaklama kipi için C seçilmiş: Farklı bir odaklama kipi seçin• Pil pek çok defa doldurulmuş: Pil hizmet ömrünün sonuna gelmiş. Yeni bir pil satın alın.
Fotoğraf makinesi aniden kapanıyor.	Pil bitmiş: Pili doldurun veya tam doldurulmuş yedek pili takın
Dolma işlemi başlamıyor	Pili doğru yönde tekrar takın ve doldurma aletinin takılı olduğundan emin olun
Yavaş doluyor	Pili oda sıcaklığında doldurun
Dolma lambası yanıp sönüyor, ancak pil dolmuyor	<ul style="list-style-type: none">• Pilin uçları kirlil: Uçları yumuşak, kuru bir bezle temizleyin.• Pil pek çok defa doldurulmuş: Pil hizmet ömrünün sonuna gelmiş. Yeni bir pil satın alın. Pil hâlâ dolmuyorsa, FUJIFILM bayisine başvurun.

■ Seçenek listeleri ve göstergeler

Sorun	Çözüm
Ekran Türkçe değil.	 言語/LANG için TÜRKÇE seçin

■ Çekim

Sorun	Çözüm
Deklanşöre basıldığında resim çekilmiyor.	<ul style="list-style-type: none"> • Bellek dolu: Yeni bir bellek kartı takın veya resimleri silin • Bellek biçimlendirilmemiş: Bellek kartını veya dahili belleği biçimlendirin • Bellek kartının temas noktaları kirlili: Temas noktalarını yumuşak, kuru bir bezle temizleyin. • Bellek kartı zarar görmüş: Yeni bir bellek kartı takın • Pil bitmiş: Pili doldurun veya tam doldurulmuş yedek pili takın • Fotoğraf makinesi otomatik olarak kapanmış: Fotoğraf makinesini açın • Bir panorama kaydetmek istediğinizde gösterge lambası turuncuydu: Gösterge lambasının sönmelerini bekleyin
Deklanşöre yarım basınca elektronik bakaçta veya ekranda kumlanma görünüyor.	Konu karanlıkta ise tasarıma yardımcı olmak için ekran aydınlığı artırılır. Bunu sonucunda akıranda kumlanma etkisi oluşur; ancak bunun, çekilen fotoğrafa etkisi olmaz.
Çekimden sonra ekran kararıyor.	Göstergeler, flaşın dolma süreci zarfında kapanabilir. Flaşın dolmasını bekleyiniz.
Fotoğraf makinesi odaklanmıyor.	<ul style="list-style-type: none"> • Konu fotoğraf makinesine çok yakın: Makro kipini seçin • Konu fotoğraf makinesinden çok uzak: Makro kipini kapatın • Konu otomatik odaklamaya uygun değil: Odak kilidini veya el ile odağı seçin.
Flaş patlamıyor.	<ul style="list-style-type: none"> • Flaş mevcut ayarlarla kullanılmıyor: Flaş ile kullanılabilecek ayarların listesine bakın • Flaş kapalı (Ⓢ): Farklı bir flaş kipini seçin • Pil boşalmış: Pili doldurun veya tam doldurulmuş yedek pili takın • Fotoğraf makinesi dizi çekim kipinde: Tek kare kipini seçin • Fotoğraf makinesi sessiz kipinde: Sessiz kipini kapatın

Sorun	Çözüm
Bazı flaş kipleri kullanılmıyor.	Fotoğraf makinesi sessiz kipinde: Sessiz kipini kapatın
Flaş konuyu tam olarak aydınlatmıyor.	<ul style="list-style-type: none"> • Konu flaşın menzili içinde değil: Konuyu flaşın menzili içine getirin • Flaş camının önünde engel var: Fotoğraf makinesini doğru tutun • Enstantane $\frac{1}{2000}$ s değerinden daha hızlı: Daha yavaş bir enstantane seçiniz.
Resimler bulanık.	<ul style="list-style-type: none"> • Objektif kirlî: Objektif temizleyin • Objektif engellenmiş: Cisimleri objektiften uzak tutun. • Çekim sırasında !AF görüntüleniyor ve odak karesi kırmızı gösteriliyor: Çekim yapmadan önce odaklamayı kontrol edin • Çekim sırasında !d görüntüleniyor: Flaş kullanın veya fotoğraf makinesini tripoda yerleştirin
Resimler lekeli	<ul style="list-style-type: none"> • Işıklama süresi çok yavaş ve ortam sıcaklığı çok yüksek: Bu olağandır ve bir anıza anlamına gelmez. • Makine, devamlı olarak yüksek sıcaklıktaki ortamlarda kullanıldı veya sıcaklık uyarısı görünüyör: Makineyi kapatıp, soğumasını bekleyiniz.

■ Bağlantılar/Çeşitli

Sorun	Çözüm
Hiç görüntü veya ses yok.	<ul style="list-style-type: none"> • Fotoğraf makinesi doğru bağlanmamış: Fotoğraf makinesini doğru bağlayın Fotoğraf makinesi bağlanınca, resimlerin fotoğraf makinesi ekranı yerine TV'de gösterileceğini unutmayın. • Televizyonda giriş olarak "TV" seçilmiş: Girişi "HDMI" olarak ayarlayın. • Televizyonun ses düzeyi çok düşük: Ses seviyesini ayarlamak için televizyondaki kumandaları kullanın.
Bilgisayar fotoğraf makinesini tanımıyor.	Fotoğraf makinesi ve bilgisayarın doğru bağlandığından emin olun
RAW veya JPEG dosyaları bilgisayara aktarılamıyor.	Resimleri aktarmak için, birlikte verilen paket yazılımı kullanın
Resimler basılamıyor.	<ul style="list-style-type: none"> • Fotoğraf makinesi doğru bağlanmamış: Fotoğraf makinesini doğru bağlayın • Yazıcı kapalı: Yazıcıyı açın.
Yalnızca bir kopya basılıyor/ tarih yazılmıyor.	Yazıcı PictBridge uyumlu değil.
Fotoğraf makinesi yanıt vermiyor.	<ul style="list-style-type: none"> • Geçici fotoğraf makinesi arızası: Pili çıkarıp yeniden takın • Pil bitmiş: Pili doldurun veya tam doldurulmuş yedek pili takın
Fotoğraf makinesi beklendiği gibi çalışmıyor.	Pili çıkarıp yeniden takın Sorun devam ederse, FUJIFILM bayiiine başvurun.
Ses yok.	Sessiz kipini kapatın

Uyarı Mesajları ve Ekranlar

Ekranında aşağıdaki uyarılar görüntülenebilir.

Uyarı	Tanım
 (kırmızı)	Pil az. Pili doldurun veya tam doldurulmuş yedek pili takın
 (yanıp sönen kırmızı)	Pil bitmiş. Pili doldurun veya tam doldurulmuş yedek pili takın
	Yavaş enstantane. Resimler bulanık olabilir; flaş veya tripod kullanın.
 AF (kırmızı odak karesi ile kırmızı görüntülenir)	Fotoğraf makinesi odaklanamıyor. Aşağıdaki çözümlerden birini deneyin: <ul style="list-style-type: none">• Aynı mesafedeki başka bir konuya odaklamak için odak kilidini kullanın ve sonra kompozisyonu tekrar yapın• Yakın çekim yaparken odaklama için makro kipini kullanın
Diyafram veya enstantane kırmızı görüntüleniyor	Konu çok parlak veya çok karanlık ve resimde pozlama fazla veya yetersiz olacak. Zayıf aydınlatılmış konuların fotoğraflarını çekerken flaş veya ilave aydınlatma kullanın
NETLEŞTİRME HATASI	
FOTOĞRAF MAKİNESİNİ KAPATIP YENİDEN AÇIN	Fotoğraf makinesi arızası. Fotoğraf makinesini kapatıp tekrar açın. Mesaj çıkmaya devam ederse, bir FUJIFILM bayiiine başvurun.
OBJEKTİF YÖNETİM HATASI	
HAZIR DEĞİL	Bellek kartı yanlış biçimlendirilmiş. Kartı biçimlendirmek için fotoğraf makinesini kullanın
KART BİÇİMLENMEMİŞ	<ul style="list-style-type: none">• Bellek kartı veya dahili bellek biçimlendirilmemiş ya da bellek kartı başka bir bilgisayarda veya aygıtta biçimlendirilmiş: Fotoğraf makinesi ayarlar sayfasındaki  BİÇİMLE seçeneğini kullanarak bellek kartını veya dahili belleği biçimlendirin• Bellek kartının temas noktalarının temizlenmesi gerekiyor: Temas noktalarını yumuşak, kuru bir bezle temizleyin. Mesaj tekrarlanırsa kartı biçimlendirin Mesaj çıkmaya devam ederse kartı değiştirin.• Fotoğraf makinesi arızası: Bir FUJIFILM bayiiine başvurun.
KORUNAN KART	Bellek kartı kilitle. Kartın kilidini açın

Uyarı	Tanım
KART HATASI	<ul style="list-style-type: none"> • Bellek kartı fotoğraf makinesinde kullanmak üzere biçimlendirilmemiş: Kartı biçimlendirin • Bellek kartının temas noktaları temizlenmesi gerekiyor veya kart zarar görmüş: Temas noktalarını yumuşak, kuru bir bezle temizleyin. Mesaj tekrarlanırsa kartı biçimlendirin Mesaj çıkmaya devam ederse kartı değiştirin. • Uyumsuz bellek kartı: Uyumlu bir kart kullanın • Fotoğraf makinesi arzısı: Bir FUJIFILM bayiine başvurun.
 BELLEK DOLU	Bellek kartı dolu ve resimler kaydedilemiyor veya kopyalanamıyor. Resimleri silin veya daha fazla boş alanı olan bir bellek kartı takın.
BELLEK KARTI YOK	bir bellek kartı takılmamış. Bir bellek kartı takın.
KAYIT İŞLEMİ HATASI	<ul style="list-style-type: none"> • Bellek kartı hatası veya bağlantı hatası: Kartı tekrar takın veya fotoğraf makinesini kapatıp tekrar açın. Mesaj çıkmaya devam ederse, bir FUJIFILM bayiine başvurun. • Başka resim kaydetmek için yeterli bellek yok: Resimleri silin veya daha fazla boş alanı olan bir bellek kartı takın • Bellek kartı veya dahili bellek biçimlendirilmemiş: Bellek kartını veya dahili belleği biçimlendirin
OKUMA HATASI	<ul style="list-style-type: none"> • Dosya bozulmuş veya fotoğraf makinesi ile oluşturulmamış: Dosya görüntülenemiyor. • Bellek kartının temas noktalarının temizlenmesi gerekiyor: Temas noktalarını yumuşak, kuru bir bezle temizleyin. Mesaj tekrarlanırsa kartı biçimlendirin Mesaj çıkmaya devam ederse kartı değiştirin. • Fotoğraf makinesi arzısı: Bir FUJIFILM bayiine başvurun.
SAYAÇ DOLU	Fotoğraf makinesinde kare numarası sayacı doldu (şu anki kare numarası 999-9999). Bellek kartını biçimlendirin ve  KARE SAYISI için YENİDN seçeneğini seçin. Kare numaralandırmasını 100-0001 olarak sıfırlamak için bir fotoğraf çekin ve  KARE SAYISI için DEVAMLı'yı seçin.
DİNGİNLİK KİPİNİ KALDIRMAK İÇİN DISP TUŞUNU BASIK TUTUNUZ	Fotoğraf makinesi sessiz kipindeyken bir flaş kipi seçme veya ses düzeyini ayarlama girişiminde bulunuldu. Flaş kipi seçmeden veya ses düzeyini ayarlamadan önce sessiz kipten çıkın

Uyarı	Tanım
ÇOK FAZLA KARE VAR	<ul style="list-style-type: none"> • Bir aramada 30000'den fazla sonuç alındı: Daha az sonuç döndürecek bir arama seçin. • 999'dan fazla görüntü silinmek için seçildi: Daha az resim seçin.
KARE KORUNUYOR	Korunan bir resmi silme veya döndürme girişiminde bulunuldu. Korumayı kaldırın ve tekrar deneyin (🗨️ 82).
KESİM MÜMKÜN DEĞİL	Resim zarar görmüş veya fotoğraf makinesi ile oluşturulmamış.
🔗 İŞLEM YAPILAMAZ	Başka aygıtlarla oluşturulan resimlere kırmızı göz giderme uygulanamaz.
🔗 İŞLEM YAPILAMAZ	Kırmızı göz giderimi, filmlere uygulanamaz.
DÖNDÜRÜLEMİYOR	Seçilen resim döndürülemez.
🔗 DÖNDÜRÜLEMİYOR	Filmler döndürülemez.
DPOF VERİ HATASI	Takılı bellek kartındaki DPOF baskı siparişi 999'dan fazla resim içeriyor. Resimleri bilgisayara kopyalayın ve yeni bir baskı siparişi oluşturun.
DPOF VERİ HATASI	Resim DPOF kullanılarak basılamıyor.
🔗 DPOF VERİ HATASI	Filmler DPOF kullanılarak basılamaz.
İLETİŞİM HATASI	Resimler basılırken ya da bir bilgisayara veya başka bir aygıtla kopyalanırken bağlantı hatası oluştu. Aygıtın açık olduğunu ve USB kablosunun takılı olduğunu kontrol edin.
YAZICI HATASI	Yazıcıda kağıt veya mürekkep yok ya da başka bir yazıcı hatası var. Yazıcıyı kontrol edin (ayrıntılar için yazıcının kılavuzuna bakın). Baskıya devam etmek için yazıcıyı kapatıp tekrar açın.
YAZICI HATASI YENİDEN?	Yazıcıda kağıt veya mürekkep yok ya da başka bir yazıcı hatası var. Yazıcıyı kontrol edin (ayrıntılar için yazıcının kılavuzuna bakın). Baskı otomatik olarak devam etmezse, devam etmek için MENU/OK düğmesine basın.
BASILAMIYOR	Bir filmi, fotoğraf makinesi tarafından oluşturulmamış bir resmi veya yazıcının desteklemediği bir biçimdeki bir resmi basma girişiminde bulunuldu. Filmler, RAW resimler ve başka aygıtlar tarafından oluşturulan bazı resimler basılamaz; resim fotoğraf makinesi ile oluşturulmuş hareketsiz bir resime, yazıcının JFIF-JPEG veya Exif-JPEG biçimini desteklediğini teyit etmek için yazıcının kılavuzuna bakın. Desteklemiyorsa resimler basılamaz.
⚠️	Fotoğraf makinesini kapatın ve soğumasını bekleyin. Bu uyarı görüntülenirken çekilen fotoğraflarda kumlanma görülebilir.

Bellek Kartı Kapasitesi

Aşağıdaki tabloda farklı görüntü boyutlarında kullanılabilen resim sayısı veya kayıt süresi gösterilmektedir. Tüm rakamlar yaklaşık değerlerdir; dosya boyutu, depolanabilen dosya sayısında büyük farklılıklara neden olabilmeyen kaydedilmiş sahneye göre değişir. Pozlama sayısı veya kalan uzunluk eşit oranda azalmayabilir.

		Sığa	8 GB		16 GB	
			FINE	NORMAL	FINE	NORMAL
Foto	 3:2	660	1060	1330	2120	
	RAW (SIKIŞTIRILMAMIŞ)	180		370		
Video 1	4K 2160/15P²	9 dak.		20 dak.		
	FULL HD 1080/59.94P, 50P, 24P, 23.98P³	26 dak.		54 dak.		
	HD 720/59.94P, 50P, 24P, 23.98P⁴	51 dak.		105 dak.		

- 1 UHS-Kart 3 kartı ya da daha iyisini kullanın.
- 2 Filmlerin her birinin uzunluğu, 5 dakikayı aşamaz.
- 3 Filmlerin her birinin uzunluğu,14 dakikayı aşamaz.
- 4 Filmlerin her birinin uzunluğu,27 dakikayı aşamaz.

Teknik veriler

Dizge

Model	FUJIFILM X-A5
Ürün numarası	FF170003
Etkili olan piksel adedi	yakl. 24,2 milyon piksel
Işık algılama birimi	23,5 mm × 15,7 mm (APS-C Biçimi) CMOS iyarga (tamamlayıcı metal oksit yarı iletken) resim algılayıcı. kare pikseller ve birincil renk süzgeci içerir.
Kayıt taşıyıcı	SD/SDHC/SDXC bellek kart
Bellek kart yuva.	SD kart yuvası (UHS-1)
Veri sistemi	DCF uyumlu Exif 2.3 uyumlu DPOF uyumlu
Dosya biçimi	<ul style="list-style-type: none">Fotoğraf: Sıkıştırılmış: Exif 2.3 JPEG; RAW (Orijinal RAF biçimi; Özel kullanım için yazılım gereklidir); RAW+JPEGFilmler: MOV (H.264) Ses: Stereo
Betim ölçütü	L 3:2 (6000 × 4000) L 16:9 (6000 × 3376) L 1:1 (4000 × 4000) M 3:2 (4240 × 2832) M 16:9 (4240 × 2384) M 1:1 (2832 × 2832) S 3:2 (3008 × 2000) S 16:9 (3008 × 1688) S 1:1 (2000 × 2000) RAW (6000 × 4000) L panorama: 2160 × 9600 (dikey) / 9600 × 1440 (yatay) M panorama: 2160 × 6400 (dikey) / 6400 × 1440 (yatay)
Objektif	FUJIFILM X türü bağlantılı
Işık duyarlılığı	<ul style="list-style-type: none">Fotoğraf: Standart çıkış duyarlılığı ISO 200 – 12800 aralığına eşdeğer, AUTO ; genişletilmiş çıkış duyarlılığı 1/3EV basamaklar ISO 100, 25600 ve 51200Video : Standart çıkış duyarlılığı ISO 400–6400 1/3EV basamaklar
Işık ölçümü	256 bölgede objektif içinden ölçüm (TTL); Çok alanlı, Nokta, Tümlev
Işıklama yönetimi	Düzenli otomatik /Diyafram öncelikli otom. 'Enstantane öncelikli otom./ El ile ışıklama yönetimi
Işıklama dengelemesi	<ul style="list-style-type: none">Foto : -5 LW - +5 LW aralığında, 1/3EV basamaklarVideo : -2 LW - +2 LW aralığında, 1/3EV basamaklar

Dizge

Obtüratör süresi	P kipi:	Diğer kipler:	(T)Süre:	Bulb
MEKANİK OBTÜRATÖR	4 s - ¼4000 S	30 s - ¼4000 S	30 s - ¼4000 S	Azm. 60 dak.
ELEKTRONİK OBTÜRATÖR	4 s - ¼32000 S	30 s - ¼32000 S	30 s - ¼32000 S	1 sâniye ile sabitlenmiş
MEKANİK + ELEKTRONİK	4 s - ¼32000 S	30 s - ¼32000 S	30 s - ¼32000 S	Azm. 60 dak.

Dizi çekim

Kip	kare/sâniye	dizi başına toplam kare adedi
	6,0	10 adete kadar
	3,0	50 adete kadar

Resim oranı çekim şartlarına ve yapılan çekim adedine göre değişir.
Kare adedi ve oranı kullanılan bellek kartına göre değişir.

Netleştirme

- Kip: Tek seferlik AF, istikrarlı AF, el ile netleştirme AF + MF
- Netleştirme alanı seçimi:
Tek nokta ; bölge ve geniş/izleyici AF
- AF sistemi: Zekî ve melez AF
(TTL zıtlığa dayalı AF ve safhâ keşifli AF),
yardımcı AF ışığı

Beyaz ayarı

Renk ısı seçimi, Otomatik, Güneşli, Gölge,
Florişil (Gün ışığı), Florişil (Beyaz Sıcak),
Florişil (Soğuk Beyaz), Ampul,
Kişisel beyaz ayarı Su altı ışığı

Otomatik çekim

10 saniye / 2 saniye / Kapalı
Gülücük / Eşler / Küme

Flaş

- **Tür:** Dâhilî Flaş gereci; el ile kaldırılır
- **Rehber sayı:** yakl. 5,7 (ISO 200, metre), 4 (ISO 100, metre)

Flaş kipi

Otomatik, zorunlu flaş, kapalı, uzun süreli eşzamanlama, 2. perdeye eşzamanlama, yönetici (kırmızı göz düzeltme kapalı); Kırmızı göz düzeltmeli otomatik, kırmızı göz düzeltmeli zorunlu flaş, kapalı, kırmızı göz düzeltmeli uzun süreli eşzamanlama, kırmızı göz düzeltmeli ışıklama sonuna eşzamanlama, yönetici (kırmızı göz düzeltme açık)

Dizge

Flaş ayağı	TTL temas noktaları olan flaş ayağı
Eşzamanlama teması	eşzamanlama teması (X teması); 1/180 S ve üstü desteklenir

Bakaç

Sıvı kristal ekran	7,6 cm renkli sıvı kristal ekran, 1,040 k noktalı , dokunmatik özellik, açılabilir
--------------------	--

Video

- Stereo sesli filmler

4K 2160/15P

FULL HD 1080/59.94P

HD 720/59.94P

FULL HD 1080/50P

HD 720/50P

FULL HD 1080/24P

HD 720/24P

FULL HD 1080/23.98P

HD 720/23.98P

- HD yüksek hızlı, sessiz filmler

1.6x **1080P** **100P**

2x **50P** **100P**

3.3x **29.97P** **100P**

4x **25P** **100P**

Giriş / Çıkış uçbirimi

Sayısal giriş/çıkış	USB 2.0 Hi-Speed Micro-USB (Micro-B)
HDMI çıkışı	Micro-HDMI (Typ D)

Mikrofon Uzaktan kumanda ø2.5 mm 3-pole mini jack

Güç beslenmesi ve diğerleri

Güç beslenmesi Doldurulabilir pil NP-W126S

Boyutlar 116,9 mm x 67,7 mm x 40,4 mm
(Genişlik x yükseklik x derinlik)

Ağırlık yakl. 311 g,(aksesuar, piller ve bellek kartı hâric)

Çalışır durumdaki
ağırlığı yakl. 361 g,

İşletim şartları



- Sıcaklık: -10 °C ila +40 °C
- Nem: %10 -% 80 (yoğuşmasız)

Güç beslenmesi ve diğerleri

Pil sığıası

- Pil türü: NP-W126S

Resim adedi: yakl. 450

kip	Film çekiminde fiilf pil ömrü	Film çekiminde uzatmalı pil ömrü
 4K	yakl. 90 dak.	yakl. 150 dak.
 HD	yakl. 100 dak.	yakl. 170 dak.

**(Yeni veya tam dolu piller
ve Objektif XF 35 mm f/1.4 R ile yapılan ölçüm)**

CIPA standardı, fotoğraf makinesiyle ve SD bellek kartıyla verilen pil kullanılarak ölçülmüştür.

Pille yapılabilen çekim sayısı pilin **doluluk** düzeyine göre değişir ve düşük sıcaklıklarda azalır.

Kablosuz verici

Standartlar	IEEE 802.11b/g/n (standart kablosuz protokolü)
Çalışma frekansı	2412 MHz–2472 MHz (13 Kanal)
Erişim protokolleri	Altyapı

Bluetooth®

Standartlar	Bluetooth version 4.0 (Bluetooth Low Energy)
Çalışma frekansı	2,402 MHz–2,480 MHz

Doldurulabilir pil NP-W126

Saymaca gerilim	DC7,2V
Saymaca sığa	1260 mAh
İşlem sıcaklığı	0°C- +40°C
Boyutları	36,4 mm x 47,1 mm x 15,7 mm (G x Y x D)
Ağırlık	yakl. 47 g

AC-5VF

Güç kaynağı	100V-240V AC, 50/60Hz
Giriş sığası:	11,6 VA (100 V), 15,5 VA (240 V)
Görelî çıkış	5,0V DC, , 1000 mA
İşlem sıcaklığı	0 °C - +40°C
Ağırlık	yakl. 32 g

AC-5VG

Güç kaynağı	100V-240V AC, 50/60Hz /60 Hz
Giriş sığası:	10,5 VA (100 V), 11,9 VA (240 V)
Görelî çıkış	5,0V DC, hstrom, 1000 mA
İşlem sıcaklığı	0 °C - +40°C
Ağırlık	yakl. 26 g ±15%

■ Önemli bilgiler

- Teknik özellikler önceden haber verilmeksizin değiştirilebilir; en güncel bilgiler için http://www.fujifilm.com/products/digital_cameras/index.html adresini ziyaret edin.



FUJIFILM bu el kitabındaki hatalardan kaynaklanan hasarlardan sorumlu tutulamaz.

TÜKETİCİNİN SEÇİMLİK HAKLARI

Malın ayıplı olduğunun anlaşılması durumunda tüketici, 6502 sayılı Tüketicinin Korunması Hakkında Kanununun 11 inci maddesinde yer alan;

- a) Satılanı geri vermeye hazır olduğunu bildirecek şekilde sözleşmeden dönme,
- b) Satılanı alıkoymuş ayıp oranında satış bedelinden indirim isteme,
- c) Aşırı bir masraf gerektirmediği takdirde, bütün masrafları satıcıya ait olmak üzere satılanın ücretsiz onarılmasını isteme,
- ç) İmkân varsa, satılanın ayıpsız bir misli ile değiştirilmesini isteme, seçimlik haklarından birini kullanabilir. Satıcı, tüketicinin tercih ettiği bu talebi yerine getirmekle yükümlüdür.

Tüketicinin, **ücretsiz onarım hakkını** kullanması halinde malın;

- Garanti süresi içinde tekrar arızalanması,
- Tamiri için gereken azami sürenin aşılması,
- Tamirinin mümkün olmadığı, yetkili servis istasyonu, satıcı, üretici veya ithalatçı tarafından bir raporla belirlenmesi durumlarında; **tüketici malın bedel iadesini, ayıp oranında bedel indirimini veya imkân varsa malın ayıpsız misli ile değiştirilmesini** satıcıdan talep edebilir.

Satıcı, tüketicinin talebini reddedemez. Bu talebin yerine getirilmemesi durumunda satıcı, üretici ve ithalatçı müteselsilen sorumludur.

Satıcı tarafından **Garanti Belgesinin** verilmemesi durumunda, tüketici **Gümrük ve Ticaret Bakanlığı Tüketicinin Korunması ve Piyasa Gözetimi Genel Müdürlüğüne** başvurabilir.

Tüketici, çıkabilecek uyuşmazlıklarda şikayet ve itirazları konusundaki başvuruları yerleşim yerinin bulunduğu veya tüketici işleminin yapıldığı yerdeki **Tüketici Hakem Heyetine veya Tüketici Mahkemesine** başvurabilir.

Kullanım Ömrü: 5 yıl (Fotoğraf Makinesi için 5 yıl)

Sayın Müşterimiz,

Dünyanın en büyük fotoğraf şirketi olan FUJIFILM Corporation Japonya'nın alt kuruluşu olan Fujifilm Türkiye Dış Ticaret A.Ş. olarak biz, ülkemizdeki fotoğraf sevgisini arttırmak için bütün gücümüz ile emek sarf etmekteyiz. FUJIFILM'in milyar dolarlık Ar-GE harcamalarının neticesi olan yeni teknolojileri ve hizmetleri ülkemizde sunabilmek, bizim için kıvanç vericidir.

Fujifilm Türkiye olarak sizlere ürünlerimizi eksiksiz bir hizmet anlayışı ile birlikte sunuyoruz.

1. Örneğin: Bir ürünün Türkçe kullanım kılavuzu veya teknik servis vasıtası ile ülke garantisi olmadan Türkiye'de satılması, kanunen yasaktır. Bu hizmetleri sadece yetkilendirilmiş kuruluşlar verebilir.
2. Satılan bir ürünün anlatımını yapamayan sözde "dükkân"ın çağdaş hizmet verememesi, tabii ki mümkün olmaz. Fujifilm Türkiye, tüm showroom'larında çalışan ekibini güncel eğitim programları ile yetiştirmektedir.
3. Fujifilm Türkiye ürünlerini A.B.D fiyatlarıyla ve ülkemizdeki 2 sene standart garantinin aksine 2+1 sene genişletilmiş garanti ile tüketiciye ulaştırmaktadır.

Bu sebeplerden dolayı FUJIFILM Türkiye sorumluluğu dışında bulunan Showroom ve yetkili bayiler haricinde edinilen ürünlere teknik hizmet ve servis hizmetleri verilemez.

FUJIFILM Türkiye

FUJIFILM

TÜRKİYE

FUJIFILM DIŞ TİCARET A.Ş.

Mahmutbey Mahallesi, Taşocağı Yolu Caddesi No: 9
34218 Bağcılar / İSTANBUL

Tel.: (0 212) 709 92 00

www.fujifilm.com.tr destek@fujifilm.com.tr

© İşbu kullanım kılavuzunun tüm telif hakları FUJIFILM CORPORATION JAPAN şirketine aittir. Telif hakları yasası kapsamında bulunan bu neşriyattan hiçbir şekilde tamamen veya kısmen alıntı yapılamaz veya çoğaltılamaz. Aksi davranışlar için FUJIFILM CORPORATION JAPAN ve FUJIFILM TÜRKİYE şirketleri hukukî işlemde bulunurlar.

