

PENTAX™ kullanım kılavuzları
için tıklayınız.

SLR Dijital Fotograf Makinesi

K100D Super

Kullanici Kilavuzu



En iyi performansi garanti etmek için, lütfen makineyi kullanmadan önce Kullanici Kilavuzunu okuyunuz.

PENTAX **K100D Super** Dijital Kamerayı satın aldığınız için teşekkür ederiz. Kameranın özellikleri ve işlevlerinden en iyi şekilde faydalanabilmek için lütfen kamerayı kullanmadan önce bu kılavuzu okuyunuz. Kameranın tüm yeteneklerini anlamanızda sizin için değerli bir kaynak olacağından dolayı, bu kılavuzu güvenli bir biçimde muhafaza ediniz.

Kullanılabileceğiniz objektifler

Genellikle, bu kamera ile kullanılabilecek objektifler DA, D FA ve FA J ve bir Açıklık **A** (Otomatik) konumuna sahip olan objektiflerdir.

Başka bir tip objektif ya da aksesuar kullanmak için, bakınız s.37 ve s.188.

Telif Hakkı

K100D Super kullanılarak çekilen kişisel fotoğrafların dışındaki herhangi bir görüntü, Telif Hakları Kanunu uyarınca izinsiz kullanılamaz. Kişisel amaçlar doğrultusundaki gösterilerde, sunumlarda resim çekerken, çekilen resimlerin sergilenmesinde bile kısıtlama getirilecek durumlar olabileceği için, lütfen hassasiyet gösteriniz. Telif hakkı almak amacıyla çekilen görüntüler, Telif Hakları Kanunu'nda belirtildiği üzere, bu amacın dışında kullanılamaz olup bu konuda da hassasiyet gösterilmelidir.

Ticari Markalar

PENTAX, **K100D Super** smc PENTAX, PENTAX Corporation'ın ticari markalarıdır. PENTAX PHOTO Browser, PENTAX PHOTO Laboratory ve SDM, PENTAX Corporation'ın ticari markalarıdır.

Bu ürün PRINT Image Matching III'ü deteklemektedir. PRINT Image Matching özelliğine sahip dijital kameralar, baskı cihazları ve programlar fotoğrafçıların amaçlarına daha yakın görüntüler elde etmelerine yardımcı olur. Bazı fonksiyonlar, PRINT Image Matching III ile uyumlu olmayan baskı cihazlarında kullanılamamaktadır.

Telif Hakkı 2001 Seiko Epson Corporation. Tüm Hakları Mahfuzdur.

PRINT Image Matching bir Seiko Epson Corporation ticari markasıdır.

PRINT Image Matching logosu bir Seiko Epson Corporation ticari markasıdır.

-  SDHC Logosu ticari bir markadır.
- Diğer tüm markalar ya da ürün adları, bunların ilgili firmalarının ticari ya da tescilli ticari markalarıdır.

Bu kameranın kullanıcılarına

- Kameranın güçlü elektromanyetik radyasyon ya da manyetik alan yaratan tesisler gibi ortamlarda kullanılması halinde kaydedilen verilerin silinmesi ya da kameranın düzgün çalışmaması ihtimali mevcuttur.
- LCD ekranda kullanılan sıvı kristal panel, son derece hassas bir teknoloji kullanılarak üretilmiştir. İşlevsel piksel seviyesinin %99,99 ya da daha yüksek olmasına karşın, %0,01 ya da daha az sayıda pikselin çalışmayabileceği ya da çalışmaması gerekirken çalışabilecekleri ihtimalini göz önünde bulundurunuz. Ancak, bunun kaydedilen görüntü üzerinde herhangi bir etkisi bulunmamaktadır.

PictBridge

PictBridge; görüntülerin direkt çıktısının alınması için kullanılan birleşik standart sayesinde, kullanıcının yazıcı ile dijital kamerayı doğrudan bağlamasına olanak tanımaktadır. Birkaç basit işlem ile görüntüleri kameradan direkt olarak yazdırabilirsiniz.

- Bu kılavuzdaki resimlerin ve LCD monitörün ekran görüntülerinin, asıl üründen farklı olma ihtimali mevcuttur.

KAMERANIZIN GÜVENLİ BİÇİMDE KULLANIMI

Bu ürünün güvenliği konusunda azami dikkati sarfettik. Bu ürünü kullanırken, aşağıdaki sembollerle gösterilmiş unsurlar hakkında özel bir dikkat göstermenizi rica ediyoruz.



Uyarı

Bu sembol, bu maddeye uyulmaması halinde ciddi kişisel yaralanmaların ortaya çıkabileceğini göstermektedir.



Dikkat

Bu sembol, bu maddeye uyulmaması halinde düşük veya orta ölçekli kişisel yaralanmaların ya da maddi hasarların ortaya çıkabileceğini göstermektedir.

KAMERA HAKKINDA



Uyarı

- Kamerayı sökmeyiniz ya da değişikliğe uğratmayınız. Kamera içinde elektrik çarpması riski oluşturabilecek yüksek voltaj alanları mevcuttur.
- Düşmeden ya da kameraya verilen başka bir hasardan ötürü kameranın iç kısmı ortaya çıkarsa bu kısımlara asla dokunmayınız. Elektrik çarpması riski bulunmaktadır.
- Yanlışlıkla yutulması riskini ortadan kaldırmak için, SD Hafıza Kartı'nı küçük çocukların ulaşabileceği yerlerde bulundurmayınız. Hafıza kartının yanlışlıkla yutulması halinde, hemen tıbbi yardıma başvurunuz.
- Kameranın askısını boynunuza dolamak da tehlikelidir. Küçük çocukların askıyı boyunlarına dolamamaları hususunda dikkatli olunuz.
- Güneşe bakılması gözlerinize zarar verebileceğinden dolayı, ekli telefoto objektif ile kamera üzerinden asla güneşe direkt olarak bakmayınız. Direkt olarak telefoto objektifle bakılırsa görüş kaybı ortaya çıkabilir.
- Pilleri çocukların erişebileceği alanlardan uzak tutunuz. Eğer pil kazar yutulursa derhal bir doktora başvurunuz.
- Her zaman bu ürün için özel olarak geliştirilen AC adaptörü belirtilen elektrik akımı ve voltaj ile kullanınız. Bu ürüne has olmayan bir AC adaptörün kullanımı ya da bu özel AC adaptörün belirtilen elektrik akımı veya voltaj değerleri dışında kullanımı yangına, elektrik çarpmasına ya da kameranın bozulmasına yol açabilir.
- Kullanım esnasında duman ya da garip bir koku gibi herhangi bir düzensizlik oluşması halinde derhal kullanıma son veriniz, pilleri ya da AC adaptörü çıkarınız ve en yakın PENTAX servis merkezi ile irtibat kurunuz. Kullanıma devam edilmesi halinde yangın ya da elektrik çarpması oluşabilir.
- Fırtınalı havalarda, AC adaptörün bağlantısını kesiniz ya da kullanmaya devam etmeyiniz. Kullanıma devam edilmesi halinde cihaz bozulabilir veya yangın ya da elektrik çarpması oluşabilir.



Dikkat

- Pilleri kısa devre yapmayınız ya da ateşe atmayınız. Pilleri sökmeyiniz. Piller patlayabilir veya tutuşabilir.
- Bu kamera içinde kullanılabilecek olan piller (AA Ni-MH piller, AA lityum piller, AA alkalin piller ve CR-V3) arasında yalnızca Ni-MH piller şarj edilebilir. Diğer tipteki pillerin şarj edilmesi yangına veya patlamaya yol açabilir.
- Isınmaları ya da duman çıkarmaları halinde, pilleri hemen kameradan çıkarınız. Bu işlem esnasında kendinizi yakmamaya özen gösteriniz.
- Kameranın bazı kısımları kullanım esnasında ısınacaktır. Söz konusu bölgelerin uzun süre tutulması halinde düşük ısı yanıkları ortaya çıkma riski vardır.
- Flaş patladığı zaman flaşın önüne parmağınızı yerleştirmeyiniz veya flaşı giysi ile kapatmayınız. Parmaklarınız ya da giysiler yanabilir.
- Tehlike riskini önlemek için, yalnızca CSA/UL Sertifikalı elektrik arz kablosu seti kullanınız, kablo Type SPT-2 ya da daha ağır olup minimum NO.18 AWG bakırdır; tek ucu dökümlü erkek ilave fiş başlıklı (bir NEMA özelliği ile belirlenmiş) ve diğer ucu da dökümlü dişi konektör gövdeli (bir IEC endüstriyel olmayan tip özelliği ile belirlenmiş) ya da eşittir.

PİL KULLANIMI HAKKINDA ÖNLEMLER

- Bu kamera ile yalnızca belirtilen pilleri kullanınız. Diğer pillerin kullanımı yangına ya da patlamaya neden olabilir.
- Tüm pilleri aynı anda yerleştiriniz. Pil markalarını ve tiplerini ya da eski pille yenisini karıştırmayınız. Aksi halde, patlama ya da yangın oluşabilir.
- Piller, üzerlerinde ve kamerada işaretlenmiş olan kutuplara göre (+ ve -) doğru şekilde yerleştirilmelidir. Pillerin düzgün şekilde yerleştirilmemesi bir patlamaya veya yangına sebep olabilir.
- Pillerin içini sökmeyiniz. Bu kamera ile kullanılabilen piller arasında yalnızca Ni-MH piller şarj edilebilir. Pillerin içinin sökülmesi veya şarj edilemeyen pillerin şarjına teşebbüs edilmesi patlama veya sızıntı oluşması riski taşımaktadır.

Kullanım Esnasında Uygulanacak Bakım

- Seyahat ettiğiniz zaman, ürün paketi içerisinde tedarik edilmiş olan Dünya Servis Ağını da yanınıza alınız. Yurtdışındayen sorunlarla karşılaşmanız halinde bu sizin için kullanışlı olacaktır.
- Kamera uzun bir müddet kullanılmadığında, özellikle önemli fotoğraflar çekmeden önce (örneğin bir düğünde ya da seyahat esnasında) kameranın hala düzgün çalışıp çalışmadığını kontrol ediniz. Kamera ya da kayıt ortamınızdaki (SD Hafıza Kartı) herhangi bir hatadan dolayı kayıt, oynatım ya da bilgisayara veri transferi mümkün değil ise, fotoğraflar garanti edilemez.
- Ürünü, tiner, alkol benzen gibi organik solventler ile temizlemeyiniz.
- Kamerayı yüksek ısılarla veya yüksek neme maruz bırakmayınız. Isı değerleri çok yüksek olduğundan dolayı kamerayı bir araç içinde bırakmayınız.
- Kamerayı koruyucular ve kimyasal maddelerle birlikte muhafaza etmeyiniz. Yüksek ısılarda ve yüksek nemle saklanması halinde şekil bozuklukları ortaya çıkabilir. Kabından çıkarınız ve kuru, iyi havalandırmalı bir yerde saklayınız.

- Bu kamera su geçirmez değildir ve ıslanabileceği yerlerde ve yağmur altında kullanılmamalıdır.
- Kamerayı güçlü titreşimlere, darbelere veya basınca maruz bırakmayınız. Kamerayı motosikletlerin, otomobillerin veya gemilerin titreşiminden korumak için bir yastık kullanınız.
- Kameranın kullanımı için ısı aralığı 0°C ila 40°C (32°F ila 104°F) arasındadır.
- Yüksek ısılarda LCD ekran kararabilir ancak ısı düzeyi normale döndüğünde ekran da normale dönecektir.
- LCD ekran düşük ısılarda daha yavaş reaksiyon gösterebilir. Bu, likit kristal özelliklerinden dolayıdır ve bir işlev bozukluğu değildir.
- Kameranın yüksek performansını muhafaza etmek için her bir veya iki yılda bir periyodik tetkikler yaptırmanız tavsiye edilir.
- Ani ısı değişiklikleri kameranın içinde ve dışında nem yoğunlaşmasına neden olacaktır. Kamerayı çantanızın ya da bir plastik çantanın içine yerleştiriniz ve kamera ve çevre ısısı eşitlendiğinde çantadan çıkarınız.
- Çöp, çamur, kum, toz, su, zehirleyici gazlar ya da tuzlarla temastan kaçınınız. Bunlar kameranın bozulmasına yol açabilir. Kameraya düşen yağmur veya su damlacıklarını kurulayınız.
- SD Hafıza Kartı ile ilgili olarak, “SD Hafıza Kartı Kullanıldığında Alınacak Önlemler” (s.30) kısmına bakınız.
- Objektif veya vizörde biriken tozları almak için bir objektif fırçası kullanınız. Objektife zarar verebileceğinden dolayı temizleme için asla bir sprey kullanmayınız.
- LCD ekrana sert bastırmayınız. Kırılmasına ya da arızalanmasına neden olabilir.

Ürün Kaydı Hakkında

Size daha iyi hizmet verebilmemiz açısından, kamera ile birlikte tedarik edilmiş olan CD-ROM'da ya da PENTAX websitesinde bulunan ürün kaydını doldurmanızı rica ediyoruz. İşbirliğiniz için teşekkür ederiz.

Daha fazla bilgi için PENTAX PHOTO Browser 3/PENTAX PHOTO Laboratory 3 Kullanım Kılavuzuna bakınız (Windows kullanıcıları: s.9, Mac OS kullanıcıları: s.10).

İçindekiler

KAMERANIZIN GÜVENLİ BİÇİMDE KULLANIMI	1
KAMERA HAKKINDA	1
PİL KULLANIMI HAKKINDA ÖNLEMLER	2
Kullanım Esnasında Uygulanacak Bakım	2
İçindekiler.....	4
Kullanım Kılavuzunun İçeriği.....	9

Kameranızı Kullanmadan Önce 11

<i>K100D Super</i> Kamera Özellikleri.....	12
Paket İçeriğinin Kontrol Edilmesi.....	13
Çalışan Parçaların İsimleri	14
Kamera	14
LCD Ekran Göstergeleri.....	16
Vizör Göstergeleri	20
LCD Panel Göstergeleri.....	22

Başlarken 23

Askının Bağlanması.....	24
Pillerin Takılması.....	25
Piller.....	26
Pil Seviye Göstergesi.....	27
Yaklaşık Fotoğraf Saklama Kapasitesi ve Oynatım Süresi (yeni piller)	27
AC Adaptörün Kullanımı (Opsiyonel)	28
SD Hafıza Kartının Takılması/Çıkarılması	29
Kaydedilen Piksel ve Kalite Seviyesi	31
Kameranın Açılıp Kapatılması	32
Başlangıç Ayarları.....	33
Ekran Dilinin Ayarlanması.....	33
Tarih ve Saat Ayarı	35
Objektifin Takılması	37
Vizör Diyoptriinin Ayarlanması.....	39

Temel Çekim İşlemi.....	42
Kameranın Kavranması	42
Kameranın İdeal Ayarları Kendiliğinden Ayarlaması	43
Sarsıntı Azaltma Fonksiyonu Kullanılarak Resim Çekme.....	47
Sarsıntı Azaltma Fonksiyonunu Açılması	48
Sarsıntı Azaltma Fonksiyonu Ayarı	49
Sahneler için Uygun Çekim Modunun Seçilmesi.....	50
Çekim Sahnesinin Seçilmesi	51
Bir Zoom Objektifin Kullanımı.....	53
Dahili Flaşın Kullanılması.....	54
Diğer Çekim Modları	58
Sürekli Çekim.....	58
Zamanlayıcı Çekim.....	60
Uzaktan Kumanda ile Çekim (Uzaktan Kumanda F: Ayrı olarak Satılır).....	64
Kameranın Sarsılmasını Önlemek için Ayna Kilidinin Kullanılması	67
Fotoğrafların İzlenmesi.....	68
Fotoğrafların İzlenmesi	68
İzlenen Fotoğrafların Büyütülmesi	70
Dokuz-Kare Ekranı.....	71
Slayt Gösterimi	73
Kameranın AV Cihazına Bağlanması.....	75
Fotoğrafların Filtrelerle İşlemden Geçirilmesi.....	76
Fotoğrafların Silinmesi	79
Tek Bir Fotoğrafın Silinmesi.....	79
Tüm Fotoğrafların Silinmesi	80
Seçilen Fotoğrafların Silinmesi (Dokuz-Kare Ekranı)	81
Fotoğrafların Silinmeye Karşı Korunması (Koruma)	83
Baskı Servisi Seçimi (DPOF).....	85
Fotoğrafların Tek Tek Basılması	85
Tüm Fotoğraflar için Ayarlar	86

PictBridge Kullanılarak Baskı Alınması	88
[Transfer Mode] Ayarı	89
Kameranın bir Yazıcıya Bağlanması	90
Tek Fotoğraf Baskısı Alma	91
Tüm Fotoğrafların Baskısının Alınması	93
DPOF Ayarları Kullanılarak Fotoğrafların Yazdırılması	95
USB Kablo Bağlantısının Kesilmesi	95

Menü Referansı 97

Düğme İşlevlerinin Kullanımı	98
Çekim Modu	98
Oynatım Modu	100
Menünün Kullanımı	102
Menü Nasıl Kullanılır	102
[📷 Rec. Mode] (Kayıt Modu) Menüsü Ayar Öğeleri	104
[▶ Playback] (Oynatım) Menüsü Ayar Öğeleri	104
[X↓ Set-up] (Ayar) Menüsü Ayar Öğeleri	105
[C Custom Setting] (Özel Ayar) Menüsü Ayar Öğeleri	106
Fn Menüsünün Kullanımı	108
Çekim Modu	108
Oynatım Modu	109
Mod Kadranının Kullanımı	110

Fonksiyon Referansı 113

Kaydedilen Piksel ve Kalite Seviyesi Ayarı	114
Fotoğraf Tonunun Ayarlanması Tone	114
Kaydedilen Piksel Ayarı	115
Kalite Seviyesi Ayarı	116
Doğgunluk/Keskinlik/Kontrast Ayarı	117
Beyaz Dengesi Ayarı	118
Hassasiyetin Ayarlanması	121
Renk Aralığının Ayarlanması	123
Odaklama	124
Otomatik odağın kullanımı	124
AF Modunun Ayarlanması	127
Odaklama Alanın Seçilmesi (AF Noktası)	128
Odağın Sabitlenmesi (Odak Kilidi)	130
Odağın Manuel Olarak Ayarlanması (Manuel Odak)	132

Pozlamanın Ayarlanması.....	134
Açıklık ve Obtüratör Hızı Efektisi.....	134
Ölçme Metodunun Seçilmesi	136
Pozlama Modunun Değiştirilmesi	138
Pozlamanın Ayarlanması	147
Pozlama ve Çekimin Değiştirilmesi (Auto Bracket (Otomatik Parantez)).....	149
Kompozisyonun, Pozlamanın ve Odağın Çekimden Önce Kontrol Edilmesi	152
Ön İzlemenin Görüntülenmesi	152
Ön İzleme Metodunun Seçilmesi	153
Dahili Flaşın Kullanılması.....	154
Flaş Çıkışının Telafi Edilmesi	154
Flaş Dolarken Çekime İmkan Verilmesi.....	155
Her bir Pozlama Modunda Flaş Özellikleri.....	155
Dahili Flaş Kullanıldığı zaman Mesafe ve Açıklık	156
Dahili Flaşla DA, D FA, FA J, FA ve F Objektif Uyumluluğu.....	158
Bir Harici Flaşın (Opsiyonel) Kullanımı.....	160
Oynatım Esnasında Ayarlar	167
Oynatım Ekran Metodunun Değiştirilmesi	167
Slayt Gösterim Ekran Aralığının Ayarlanması	168
Kamera Ayarları	169
SD Hafıza Kartının Formatlanması.....	169
Bip Sesinin Açılıp Kapatılması.....	170
Tarih ve Saatin ve Ekran Stilinin Değiştirilmesi	170
Dünya Saatinin Ayarlanması.....	171
Ekran Dilinin Ayarlanması.....	174
Kılavuz Ekranın Açılması ve Kapatılması	174
LCD Ekran Parlaklığının Ayarlanması	175
Video Çıkış Formatının Seçimi	175
Otomatik Kapanma Ayarı.....	176
Klasör İsmine Seçilmesi.....	176
Dosya Numarasının Resetlenmesi.....	177
Ekran Hızlı İzleme ve Dijital Ön İzleme Ayarı.....	177
Fabrika Ayarlarına Geri Dönülmesi (Reset)	179
Kayıt Modu/Oynatım/Ayar Menüsinin Resetlenmesi	179
Özel İşlev Menüsinin Resetlenmesi	180

Fabrika Ayarları	182
Çeşitli Objektif Kombinasyonlarıyla Mevcut olan Fonksiyonlar	186
[Using Aperture Ring] hakkında Notlar	188
CCD'nin Temizlenmesi	189
CCD'nin Sarsılması ile Tozun Kaldırılması.....	189
Bir Üfleyici ile Toz Kaldırma	190
Opsiyonel Aksesuarlar	192
Hata Mesajları	194
Sorun Giderme	196
Temel Özellikler	199
Uzaktan Kumanda F (Opsiyonel) Özellikleri	201
Sözlük	202
İndeks	206
GARANTİ POLİÇESİ	210

Kullanım Kılavuzunun İeriği

Bu Kullanım Kılavuzu ařağıdaki bölümlerden oluřmaktadır.

1 Kameranızı Kullanmadan Önce

Kamera özelliklerini, aksesuarlarını ve çeřitli parçaların isimlerini açıklar.

2 Bařlarken

Kameranın satın alınmasından resim çekimine kadar yapılacak adımları açıklar. Bunu okuduğunuzdan ve talimatları takip ettiğinizden emin olunuz.

3 Temel İşlemler

Fotoğrafların çekimi, oynatımı ve baskılarının alınması ile ilgili işlemleri açıklar. Çekim, oynatım ve baskı süreçleri ile ilgili temel işlemleri öğrenmek üzere bunu okuyunuz.

4 Menü Referansı

Düğmeler ve menüler yoluyla **K100D Super** işlevlerini açıklar.



5 Fonksiyon Referansı

K100D Super deneyiminiz için fonksiyonları daha da ileri düzeyde açıklar.

6 Ek

Sorunların giderimini açıklar, opsiyonel aksesuarları tanıtır ve çeřitli kaynaklar sunar.

Bu Kullanım Kılavuzunda kullanılan sembollerin anlamları ařağıda açıklanmaktadır.

	İlgili bir işlemi açıklayan referans sayfa numarasını gösterir.
	Kullanışlı bilgileri gösterir.
	Kameranın işletilmesi anındaki alınacak önlemleri gösterir.

1 Kameranızı Kullanmadan Önce

Kullanımdan önce ürün paketinin içindekileri ve çalışan parçaların isimlerini kontrol ediniz.

<i>K100D Super</i> Kamera Özellikleri	12
Paket İçeriğinin Kontrol Edilmesi	13
Çalışan Parçaların İsimleri	14

- Yüksek hassasiyet ve geniş bir dinamik menzil için 6.1 milyon etkili pikselli 23.5×15.7 mm CCD özelliğine sahiptir.
- Bu CCD ötelemeli sarsıntı azaltma sistemi olan Shake Reduction (SR) özelliğine sahiptir. Bu özellik, objektif tipine bağlı olmaksızın minimum kamera sarsıntısı ile keskin resimler çekmenize imkan verir.
- CCD, toz birikimine karşı özel bir SP kaplama özelliğine sahiptir. Toz Kaldırma fonksiyonu, biriken tozun kaldırılması için CCD'yi de sallar.
- 11 odaklama noktali bir AF sensörüne sahiptir. Merkez 9 geniş alan çapraz sensörleridir.
- Kolay manuel odaklama için, 0.85× büyütme ve %96 görüş alanlı, geleneksel bir 35 mm kamerada olan vizörle benzer bir vizöre sahiptir. Ayrıca vizördeki AF noktalarının kırmızı olarak yandığı bir ilave işleve sahiptir.
- CR-V3, AA lityum piller, şarj edilebilir AA Ni-MH piller veya AA alkalin piller kullanır.
- Yüksek hassasiyet/geniş alanlı görüntü performansı için 210,000 pikselli 2.5 inç büyük LCD ekran ve bir parlaklık ayarlama işlevine sahiptir.
- İstenen sonucun elde edildiğini garanti etmek üzere fotoğrafın kontrol edilmesi için bir Dijital Önizleme fonksiyonuna sahiptir.
- Sonik-dalga motoru özellikli bir objektifle birleştirildiğinde hafif ve yumuşak otomatik odağı mümkün kılar.

Aynı objektif kullanılsa bile **K100D Super** ve 35 mm SLR kameralar arasındaki çekim alanı (görüş açısı) değişecektir çünkü 35 mm film ve CCD için format boyutu farklıdır.

35 mm film ve CCD için boyutlar

35 mm film : 36×24 mm

K100D Super CCD : 23.5×15.7 mm

Görüş açıları eşit olmasına rağmen, bir 35 mm kamera ile kullanılan objektifin odak uzunluğu **K100D Super** odak uzunluğundan yaklaşık 1.5 kat daha fazla olmalıdır. Aynı alanı çerçeveleyen bir odak görüş açısı elde etmek için, 35 mm objektifin odak uzunluğunu 1.5 ile bölünüz.

Örnek) Bir 35 mm kamerada bulunan 150 mm objektif ile aynı fotoğrafı çekmek için $150 \div 1.5 = 100$

K100D Super ile bir 100 mm objektif kullanınız.

Tersi şekilde, 35 mm kameraların odak uzunluğunu tespit etmek için **K100D Super** kullanılan objektif odak uzunluğu 1.5 ile çarpınız.

Örnek) Eğer s ile 300 mm'lik objektif kullanılıyorsa $300 \times 1.5 = 450$

Odak uzunluğu, bir 35 mm kamerada 450 mm'lik bir objektife eşittir.

Aşğıdaki aksesuarlar kameranızla birlikte tedarik edilmiştir. Tüm aksesuarların dahil edilmiş olduğunu kontrol ediniz.



Hot shoe kapağı Fk
(Kamerada kuruludur)

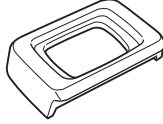

Vizör lastiğı Fo
(Kamerada kuruludur)



ME Vizör kapağı

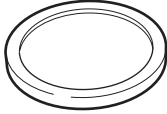

Gövde yuva kapağı
(Kamerada kuruludur)

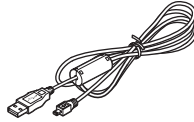

USB kablo
I-USB17

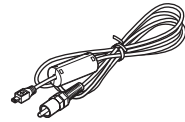

Video kablosu
I-VC28

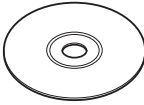

Program (CD-ROM)
S-SW55

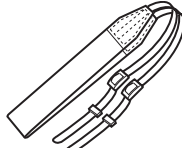

Askı
O-ST53



AA Alkalın pil*
(dört)



Kullanım Kılavuzu
(bu kılavuz)

* Kamera ile birlikte tedarik edilmiş olan piller kameranın işlevselliğini kontrol etmek içindir.

Kamera

1

Kameranızı Kullanmadan Önce

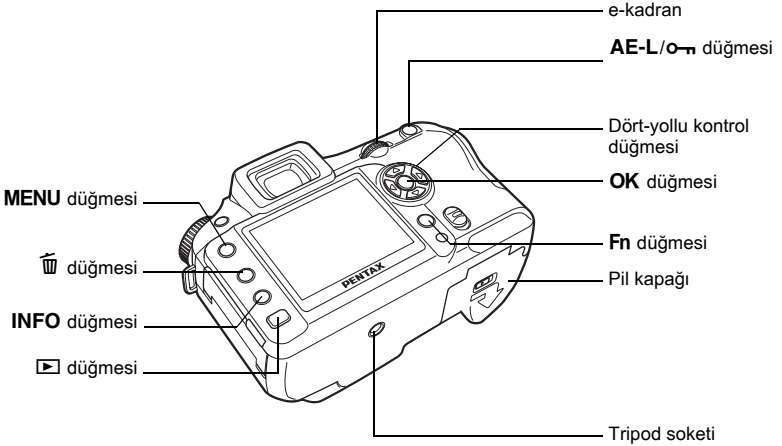
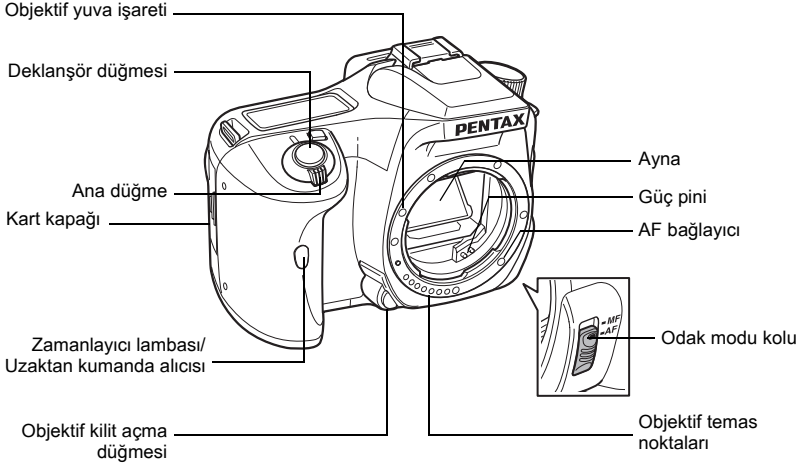

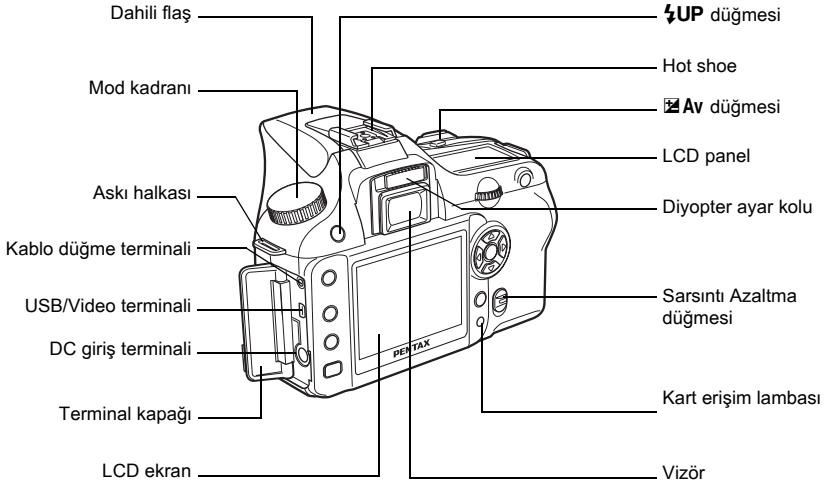

LCD Ekran Göstergeleri

Kameranın konumuna bağlı olarak LCD ekranda aşağıdaki göstergeler belirir.

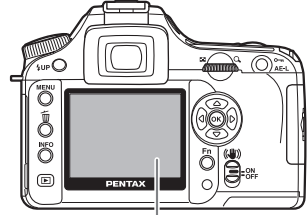

LCD ekran

Kamera Açırken ya da Mod Kadranı Çalıştırılırken

Kamera açıldığı veya mod kadranı döndürüldüğü zaman LCD ekranda 3 saniye için kılavuzlar belirir.



Göstergelerin gösterilmemesi için [X] Set-up] (Ayar) kısmında [Guide display] (Kılavuz ekran) için Kapalı seçiniz. (s.105)

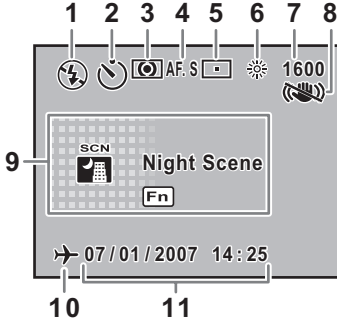

- 1 Flaş modu (Ekin olan mod belirir) (s.54)
- 2 Geçiş modu (s.108)
- 3* AE ölçme (s.136)
- 4 AF modu (s.127)
- 5* AF nokta anahtarlama (s.128)
- 6* Beyaz dengesi (s.118)
- 7* Hassasiyet (s.121)
- 8* Sarsıntı Azaltma modu (s.47)
- 9 Çekim modu Sahne modu (s.110)
- 10* Dünya saati uyarı ekranı (s.171)
- 11 Tarih ve saat (s.170)

* 3, 5, 6 ve 7 göstergeleri yalnızca varsayılan ayarın haricinde herhangi bir ayar seçildiğinde belirir. 8 yalnızca Sarsıntı Azaltma fonksiyonu Kapalı olduğunda belirir. 10 yalnızca Dünya Saati fonksiyonu Açık olduğunda belirir.

Çekim Modu

Çekim fonksiyonu ayarlarını LCD ekranda 15 saniye için görüntülemek üzere Çekim modunda **INFO** düğmesine basınız.

● Detaylı Bilgiler

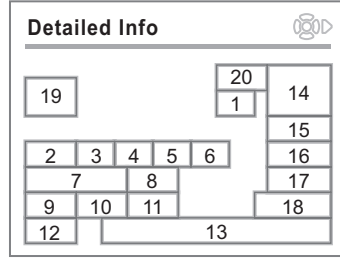
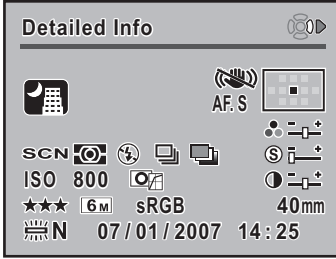

- | | |
|------------------------------|---------------------------------|
| 1 AF modu (s.127) | 11 Renk aralığı (s.123) |
| 2 Mod kadranı konumu (s.110) | 12 Beyaz dengesi (s.118) |
| 3 AE ölçme (s.136) | 13 Tarih ve saat (s.170) |
| 4 Flaş modu (s.54) | 14 AF nokta konumu (s.128) |
| 5* Geçiş modu (s.108) | 15 Doymunluk (s.117) |
| 6* Otomatik Parantez (s.151) | 16 Keskinlik (s.117) |
| 7 ISO hassasiyeti (s.121) | 17 Kontrast (s.117) |
| 8 Görüntü tonu (s.114) | 18 Objektif odak uzunluğu |
| 9 Kalite Seviyesi (s.116) | 19* Sahne modu (s.50) |
| 10 Kaydedilen piksel (s.115) | 20 Sarsıntı Azaltma modu (s.47) |

* 5 ve 6 göstergeleri eş zamanlı olarak belirmez. Bir seferde yalnızca birisi belirir. 19 göstergesi yalnızca Sahne modunda görüntülenir.

Çekim modu ayarının açıklamasını görmek için dört-yollu düğmeye (D) basınız.

● Çekim Modu Ayarının Açıklaması

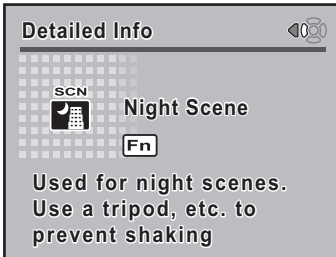

Oynatım Modu

Oynatım esnasında **INFO** düğmesine her basıldığında, kamera, ekranı aşağıdaki sıra ile görüntüler: [Standard] (Standart) Ekran, [Histogram] Ekran, [Detailed Information] Ekranı ve [No info. Display] (Bilgi ekranı yok) (yalnızca görüntü).



☑ düğmesine basarak başlangıçta görüntülenen bilgileri değiştirebilirsiniz. (s.167)

● Detaylı Bilgiler

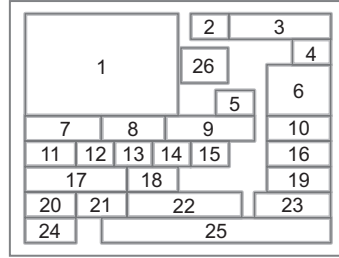
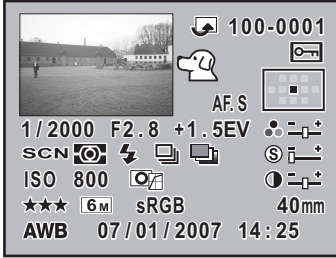

- | | |
|---|---------------------------------|
| 1 Çekilen fotoğraf | 14* Geçiş modu (s.108) |
| 2 Simgeyi döndür (s.69) | 15* Otomatik Parantez (s.151) |
| 3 Fotoğraf klasör numarası ve dosya numarası (s.176, 177) | 16 Keskinlik (s.117) |
| 4 Koruma simgesi (s.83) | 17 ISO hassasiyeti (s.121) |
| 5 AF modu (s.127) | 18 Görüntü tonu (s.114) |
| 6 AF nokta bilgisi (s.128) | 19 Kontrast (s.117) |
| 7 Obtüratör hızı (s.140) | 20 Kalite Seviyesi (s.116) |
| 8 Diyafram açıklık değeri (s.142) | 21 Kaydedilen piksel (s.115) |
| 9 EV telafisi (s.147) | 22 Renk aralığı (s.123) |
| 10 Saturation (Doygunluk) (s.117) | 23 Objektif odak uzunluğu |
| 11 Mod kadranı konumu (s.110) | 24 Beyaz dengesi (s.118) |
| 12 AE ölçme (s.136) | 25 Çekim tarih ve saati (s.170) |
| 13* Flaş modu (s.54) | 26* Sahne modu (s.50) |

* 13 göstergesi flaşın patlatılmış olduğu fotoğraflar için belirir. 14 ve 15 göstergeleri eş zamanlı olarak belirmez. Bir seferde yalnızca biri belirir. 26 göstergesi yalnızca Sahne modunda belirir.

● Histogram Ekranı

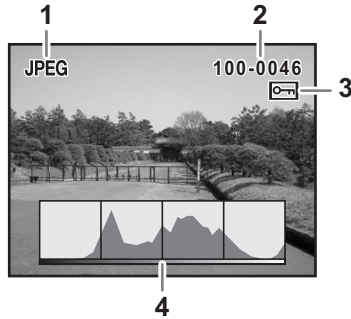

- 1 Çekim kalitesi (Fotoğraf dosyası tipi)
- 2 Fotoğraf klasör numarası ve dosya numarası (s.176, s.177)
- 3 Koruma simgesi (s.83)
- 4 Histogram (s.167)



- [▶] Playback] (Oynatım) menüsünde [Plybk dsply mthd] (Oytm ekrn mtd) içinde [Bright Portion] (Parlak Kısım) uyarısı Açık olarak ayarlandığında çiçekli fazla pozlanmış alanlar parlıtlı oluştu. (s.167)
- Histogram ekran konumunu yukarı ya da aşağı hareket ettirmek için histogram ekranında dört-yollu düğmeye (⬅️ ➡️) basınız.

Vizör Göstergeleri

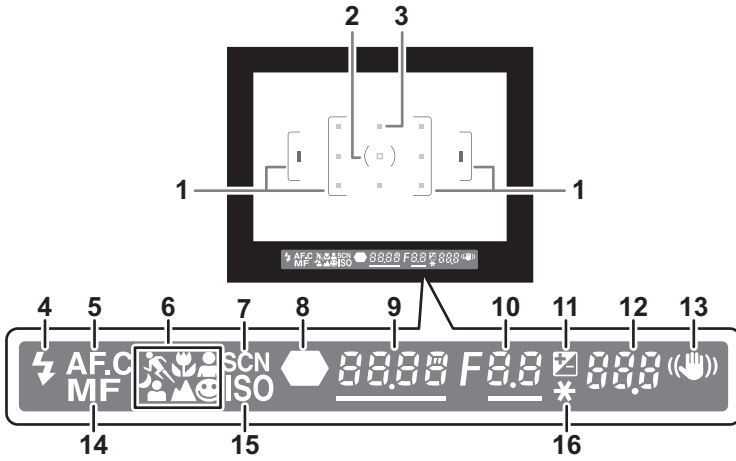

- 1 AF çerçevesi. (s.39)
- 2 Nokta ölçme çerçevesi. (s.136)
- 3 AF noktası. (s.128)
- 4 Odak durumu. (s.54)
Flaş mevcut olduğunda belirir ve flaş tavsiye edildiğinde ancak açık olmadığından yanıp söner.
- 5 Sürekli mod. (s.127)
[Rec. Mode] (Kayıt Modu) kısmındaki [AF Mode] (AF Modu), **AF.C** (Sürekli mod) olarak ayarlandığında belirir.
- 6 Resim modu simgesi. (s.50)
Kullanımdaki Resim modu için simge belirir.
👤 (Moving Object (Hareketli Nesne)), 📁 (Macro (Makro)), 🧑 (Portrait (Portre)), 😊 (AUTO PICT) kısmında Normal mod), 🌃 (Gece Sahne Portre), 🏞️ (Manzara).
- 7 Sahne modu simgesi. (s.50)
Sahne modunda resim çekilirken belirir.
- 8 Odak göstergesi. (s.44)
Görüntü odaklandığında belirir.
- 9 Deklanşör hızı (s.140)/Hassasiyeti Onayla.
Çekim ya da ayar yapıldığı durumdaki obtüratör hızı (obtüratör hızı e-kadran ile ayarlanabildiğinde altı çizilir).
[OK btn when shooting] (Çekim anında OK düğme), [Confirm Sensitivity] (Hassasiyet Onaylama) olarak ayarlandığında ve **OK** düğmesine basıldığında hassasiyet görüntülenir. (s.126)
- 10 Diyafram açıklık değeri. (s.142)
Çekim ya da ayar yapıldığı durumdaki diyafram açıklığı değeri (diyafram açıklığı e-kadran ile ayarlanabildiğinde altı çizilir).

- 11 EV telafisi. (s.147)
EV telafisi mevcut ya da kullanımda olduğu zaman belirir.
Flaş çıkışı telafi edildiğinde yavaşça yanıp söner.
Pozlama ve flaş çıkışı telafi edildiğinde hızlıca yanıp söner.
Kaydedilebilir fotoğrafların sayısı gösterildiğinde ayarlanmış değer belirir.
- 12 Kaydedilebilir fotoğrafların sayısı/EV telafisi
Geçerli kalite ve kaydedilen piksel ayarı ile kaydedilebilir fotoğrafların sayısını gösterir.
Sürekli çekim kaydedilebilir fotoğraf sayısını gösterir. (s.106)
EV telafisi ayarlanmakta iken EV telafisi değeri belirir. (s.139)
Eğer pozlama modu, **M** olarak ayarlanırsa uygun pozlama değeri ile olan aradaki fark belirir. (s.144)
- 13 Sarsıntı Azaltma ekranı. (s.47)
Sarsıntı Azaltma esnasında belirir.
- 14 Manuel odak. (s.132)
Odak modu, **MF** olarak ayarlandığında belirir.
- 15 ISO hassasiyeti uyarısı. (s.122)
Uyarı değeri aşıldığında belirir.
- 16 AE kilit göstergesi. (s.148)
AE kilidi esnasında belirir.



- Deklanşör düğmesine yarıya kadar basıldığında otomatik odak için kullanılan AF noktasının kırmızı göstergesi ekli olarak yanar. (s.128)
- [**C** Custom Setting] (Özel Ayar) menüsünde [OK btn when shooting] (Çekim anında OK dğm), [Confirm Sensitivity] (Hassasiyet Onaylama) olarak ayarlandığında, hassasiyeti vizörde görüntülemek için **OK** düğmesine basınız. (s.126)

LCD Panel Göstergeleri

Kameranın üstündeki LCD panelde aşağıdaki bilgiler belirir.

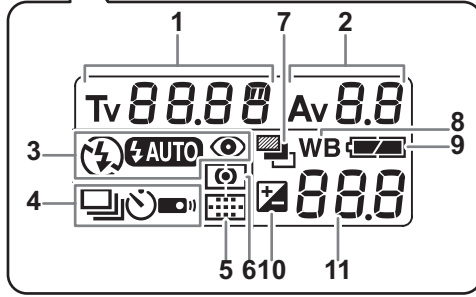
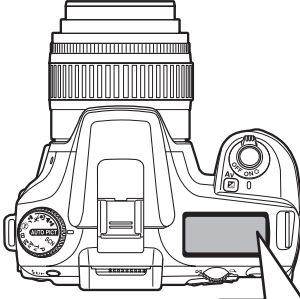

- | | | | |
|---|--|----|---|
| 1 | Obtüratör hızı (s.140) | 5 | AF nokta bilgisi (s.128) |
| 2 | Diyafram açıklık değeri (s.142) | | Gösterge yok: Otomatik |
| 3 | Flaş modu (s.54) | | : Seç |
| | : Dahili flaş hazır
(yanıp söndüğü zaman, flaş kullanılmalıdır veya uyumsuz bir objektif kullanım halindedir) | | : Merkez |
| | : Flaş kapalı | 6 | AE ölçme (s.136) |
| | : Otomatik flaş patlaması | | Göstergesiz : Çoklu-segment ölçme |
| | : Kırmızı-göz azaltma flaşı açık | | : Merkez-ağırlıklı ölçme |
| 4 | Geçiş modu (s.108) | | : Nokta ölçme |
| | : Tek kare çekim | 7 | Otomatik parantezleme (s.151) |
| | : Sürekli çekim | 8 | Beyaz dengesi (s.118)
(Otomatik olarak ayarlandığında görüntülenmez) |
| | : Zamanlayıcı ile çekim | 9 | Pil seviyesi |
| | : Uzaktan kumanda ile çekim | 10 | EV telafisi (s.147) |
| | | 11 | Kaydedilebilir fotoğrafların sayısı/EV telafisi değeri/PC (Pb)
(PC=Kişisel Bilgisayar (yığın bellek), Pb=PictBridge) |

2 Bařlarken

Kameranın satın alınmasından resim çekimine kadar yapılacak birkaç adım açıklanmaktadır. Bunu okuduğunuzdan ve talimatları takip ettiğinizden emin olunuz.

Askının Bağlanması	24
Pillerin Takılması	25
SD Hafıza Kartının Takılması/Çıkarılması	29
Kameranın Açılıp Kapatılması	32
Başlangıç Ayarları	33
Objektifin Takılması	37
Vizör Diyoptriinin Ayarlanması	39

- 1** Askının ucunu askı halkası içinden geçiriniz ve sonra tokanın içinde sabitleyiniz.

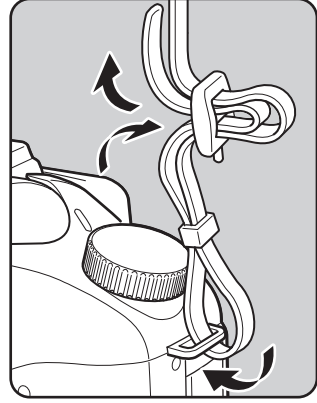

- 2** Askının diğer ucunu kameradaki askı halkası içinden geçiriniz ve sonra tokanın içinde sabitleyiniz.

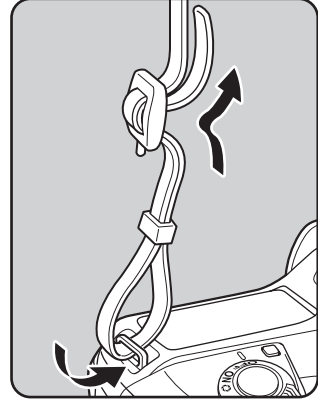

Pilleri kameraya takınız. İki adet CR-V3 ya da dört adet AA Ni-MH pil, AA lityum pil ya da AA alkalin pil kullanınız.

AA alkalin piller, kameranın işlevselliğinin test edilmesi için kamera ile birlikte verilmiştir ancak diğer bazı pil tipleri de uyumludur. Uyumlu piller ve bunların ne zaman kullanılacağı ile ilgili olarak "Piller" (s.26) kısmına bakınız.



- Bu kamerada kullanılabilen CR-V3, AA lityum piller ve AA alkalin piller şarj edilemez.
- Kamera açık halde iken pil kapağını açmayınız ya da pilleri çıkarmayınız.
- Kamerayı uzun bir süre için kullanmayacaksanız pilleri çıkarınız. Pillerde sızıntı oluşabilir.
- Uzun bir süre geçtikten sonra pilleri taktığınızda tarih ve saat ayarları resetlenmişse "Tarih ve Saat Ayarı" işlemini gerçekleştiriniz. (s.35)
- Pilleri düzgün şekilde yerleştiriniz. Yanlış yerleştirilen piller kameranın bozulmasına yol açabilir. Yerleştirmeden önce pillerin elektrotlarını siliniz.
- Tüm pilleri aynı zamanda yerleştiriniz. Pil tiplerini, markalarını ya da yeni bir pille eski pili karıştırmayınız.

1

Pil kapağı açma koluna (1) resimde gösterildiği gibi basılı tutunuz ve pil kapağını objektife (2) doğru kaydırıp, çevirdikten sonra açınız.

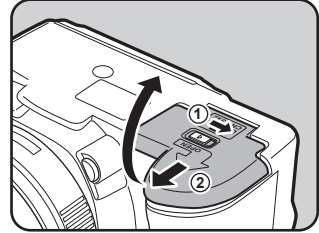

2

Pilleri pil yuvasındaki +/- göstergelerine göre yerleştiriniz.

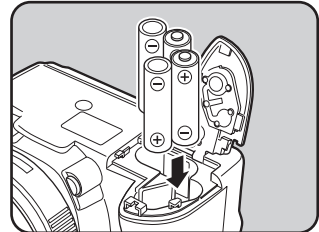

3

Kapatmak üzere pil kapağı (1) ile pilleri aşağıya bastırınız ve resimde (2) gösterildiği gibi kapağı kaydırınız.

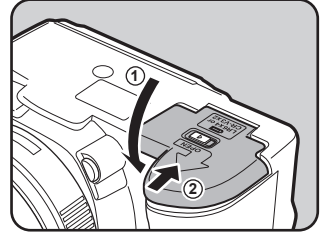

2

Başlarken



- Kamerayı uzun bir zaman süreci için kullandığınız zaman AC adaptörü (opsiyonel) kullanınız. (s.28)
- Pillerin takılmasında sonra kamera düzgün şekilde çalışmıyorsa pillerin yönünü kontrol ediniz.



Pil kapağını tam olarak kapattığınızdan emin olunuz. Eğer pil kapağı açık halde ise kamera kapanmayacaktır.

Piller

Kameranıza birlikte dört çeşit pil kullanabilirsiniz. Pil performansı tip bazında farklılaşır. Lütfen amaçladığınıza en uygun pili seçiniz.

CR-V3*	CR-V3 uzun ömürlü bir pildir ve seyahat için uygundur.
AA Ni-MH şarj edilebilir piller	Bunlar şarj edilebilir olup ekonomiktir. Pillerle uyumlu olan satın alınabilir bir pil şarj cihazına gereksinim duyulmaktadır.
AA lityum piller	Soğuk iklimlerde tavsiye edilir.
AA alkalin piller	Kamera ile birlikte tedarik edilmiştir. Normal pillerinizi bittiğinde bunlar kolaylıkla temin edilebilir ancak bazı koşullarda tüm kamera işlevlerini desteklemez. Acil durumlar ve kameranın işlevselliğinin kontrol edilmesi haricinde bunların kullanımını tavsiye etmemekteyiz.





* CR-V3 piller şarj edilebilir ve şarj edilemez tiplere sahiptir. Bu kamerada yalnızca şarj edilemez CR-V3 piller kullanılabilir.



Voltaj özelliklerinden dolayı nikel mangan piller ve şarj edilebilir CR-V3 piller cihazda bozukluklara yol açabilir. Bundan dolayı, bunların kullanımı tavsiye edilmemektedir.

Pil Seviye Göstergesi

LCD ekranda görüntülenen  kısmını kontrol ederek kalan pil seviyesini öğrenebilirsiniz.

	yanıyor	: Pil dolu.
↓		
	yanıyor	: Pil bitmek üzere.
↓		
	yanıyor	: Pil hemen hemen boş.
↓		
	yanıp sönüyor	: Bir mesaj görüntüledikten sonra kamera kapanır.

Yaklaşık Fotoğraf Saklama Kapasitesi ve Oynatım Süresi (yeni piller)

Piller	(Sıcaklık)	Normal kayıt	Flaşlı çekim		Oynatım süresi
			%50 kullanım	%100 kullanım	
CR-V3	(23°C)	730	630	480	700 dakika
	(0°C)	300	210	180	470 dakika
AA lityum piller	(23°C)	660	570	450	470 dakika
	(0°C)	520	360	310	400 dakika
AA şarj edilebilir piller (NiMH 2500mAh)	(23°C)	430	300	260	350 dakika
	(0°C)	350	250	200	300 dakika
AA Alkalin Piller	(23°C)	80	60	40	140 dakika
	(0°C)	Uygulanabilir değil	Uygulanabilir değil	Uygulanabilir değil	70 dakika

Fotoğraf saklama kapasitesi (normal kayıt ve %50'sinde flaş kullanım durumunda), CIPA standartları ile uyumlu ölçüm koşullarına dayanmaktadır ve diğerleri PENTAX ölçüm koşullarında yapılan ölçümlere göre verilmiştir. Çekim moduna ve çekim koşullarına bağlı olarak gerçek kullanımda yukarıdaki figürlerden farklılık ortaya çıkabilir.



- Sıcaklık azaldıkça pil performansı geçici olarak azalır. Kamerayı soğuk iklimlerde kullandığınızda, yanınızda yedek piller taşıyınız ve bunları cebinizde ılık olarak muhafaza ediniz. Normal oda sıcaklığına döndüğünde pil performansı normale dönecektir.
- AA alkalin piller tüm kamera işlevlerini destekleyemez. Acil durumlar ve kamera işlevselliğinin kontrol edilmesi haricinde bunların kullanımını tavsiye etmemekteyiz.
- Yurtdışına seyahat ettiğinizde, soğuk iklimlerde resim çekerken veya pek çok resim çekimi yaptığınız durumlarda yanınızda yedek piller bulundurunuz.

AC Adaptörün Kullanımı (Opsiyonel)

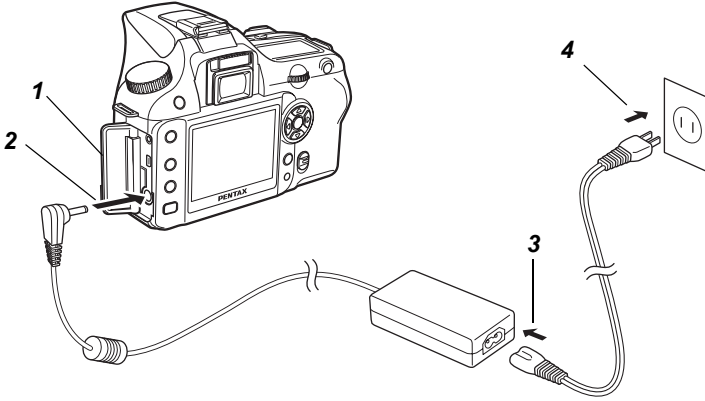

LCD ekranı uzun bir zaman için kullandığınızda ya da PC'nizle bağlantı yapıldığında AC adaptörü D-AC76 (opsiyonel) kullanmanızı tavsiye etmekteyiz.

- 1** Terminal kapağını açmadan önce kameranın kapalı olduğundan emin olunuz.
- 2** AC adaptördeki DC terminalini kameradaki DC giriş terminaline bağlayınız.
- 3** AC kablosu fişini AC adaptörüne takınız.
- 4** AC kablosunu elektrik prizine takınız.



- AC adaptörü takılmadan ve çıkarılmadan önce, kameranın kapatılmış olduğundan emin olunuz.
- Kamera, AC adaptör, AC fişi kablo terminali ve elektrik prizi arasındaki bağlantıların iyi yapılmış olduğundan emin olunuz. Kamera kayıt yaparken ya da verileri okurken SD Hafıza Kartının bağlantısı kesilirse kart ve veriler bozulabilecektir.



- AC adaptörü kullandığınız zaman AC adaptör D-AC76 Kullanım Kılavuzunu okuduğunuzdan emin olunuz.
- AC adaptör bağı durumda iken, kameranızdaki şarj edilebilir piller şarj edilmeyecektir.

SD Hafıza Kartının Takılması/ Çıkarılması

Çekilen fotoğraflar SD Hafıza Kartına kaydedilir. SD Hafıza Kartını (piyasa ürünü) takmadan ya da çıkarmadan önce kameranın kapalı olduğundan emin olunuz.

Caution

- Kart erişim lambası yanıyorken SD Hafıza Kartını çıkarmayınız.
- Yeni SD Hafıza Kartını formatlayınız. Diğer kameralarla kullanılmış SD Hafıza Kartını da formatlayınız. Formatlama hakkındaki detaylar için "SD Hafıza Kartının Formatlanması" (s.169) kısmına bakınız.

- 1** Kart kapağını ok yönünde (1) kaydırınız ve sonrasında açmak üzere kaldırınız (2).

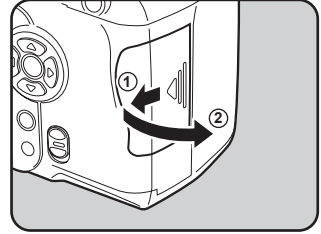

- 2** Kartı LCD ekrana doğru SD Hafıza Kartı etiketi yönünde sonuna kadar ileri itiniz.

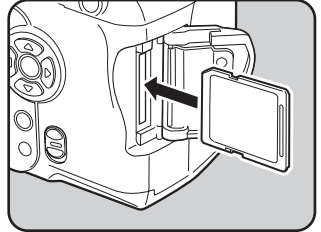

Çıkarmak için SD Hafıza Kartına bir kere bastırınız.

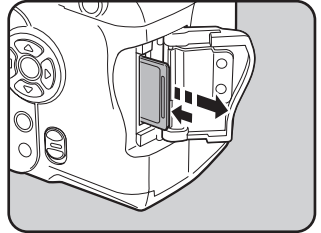

- 3** Kart kapağını (1) kapatınız ve kapağı ok yönünde (2) kaydırınız.

Caution

Kart kapağını tam olarak kapattığınızdan emin olunuz. Eğer kart kapağı açık kalırsa kamera açılmayacaktır.

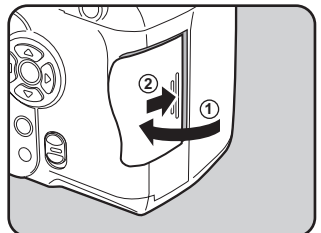

SD Hafıza Kartı Kullanıldığında Alınacak Önlemler

- SD Hafıza Kartı bir yazma-koruma düğmesi ile donatılmıştır. Düğmenin LOCK kısmına ayarlanması ile yeni bir verinin kaydı, var olan verilerin silinmesi veya kartın formatlanması yasaklanarak mevcut veriler korunur.
- Kart sıcak olabileceğinden dolayı, kameranın kullanımından hemen sonra SD Hafıza Kartı çıkarılırken dikkatli olunmalıdır.
- Karta kayıt yapılırken, fotoğraflar oynatılırken veya kamera USB kablosu ile bilgisayara bağlıyken; SD Hafıza Kartını çıkarmayınız veya kamerayı kapatmayınız. Aksi takdirde, karta zarar verebilir ve veri kaybına neden olabilirsiniz.
- SD Hafıza Kartını bükmeyiniz veya sert darbelere maruz bırakmayınız. Kartı sudan ve yüksek sıcaklıklardan uzakta muhafaza ediniz.
- Formatlama esnasında SD Hafıza Kartını çıkarmayınız. Kullanımın ötesinde kartta hasar oluşabilir.
- SD Hafıza Kartı içerisindeki veriler aşağıdaki durumlarda silinebilir. PENTAX silinen veriler ile ilgili olarak şu şartlar altında hiçbir sorumluluk kabul etmez.
 - (1) SD Hafıza Kartı kullanıcı tarafından yanlış kullanıldığında.
 - (2) SD Hafıza Kartı statik elektrik veya elektrik enterferansına maruz bırakıldığında.
 - (3) kart uzun bir süre kullanılmadığında.
 - (4) karta veri kaydedilirken ya da verilere erişilirken kart çıkarıldığında ya da piller yerinden çıkarıldığında.
- Eğer SD Hafıza Kartı uzun bir süre kullanılmazsa, içerisinde kayıtlı olan veriler okunamaz hale gelebilir. Önemli verileri bilgisayarınıza düzenli olarak yedeklediğinizden emin olunuz.
- SD Hafıza Kartını, statik elektrik veya elektrik enterferansına maruz kalabileceği ortamlarda kullanmaktan veya saklamaktan kaçınınız.
- SD Hafıza Kartını; direkt güneş ışığında, ani sıcaklık veya yoğunlaşma değişimine maruz kalabileceği ortamlarda kullanmaktan veya saklamaktan kaçınınız.
- Uyumlu SD Hafıza Kartları ile ilgili bilgi için, PENTAX websitesini ziyaret ediniz veya size en yakın PENTAX müşteri servis merkezi ile irtibata geçiniz.
- Yeni SD Hafıza Kartlarını formatlayınız. Diğer kameralarda kullanılan SD Hafıza Kartını da formatlayınız.  SD Hafıza Kartının Formatlanması (s.169)
- SD Hafıza Kartınızı ortadan kaldırmaz, başka birisine vermeniz veya satmanız halinde karttaki verilerin tamamen silinmiş olduğundan veya herhangi kişisel veya hassas bilgiler içermesi durumunda kartın kendisinin imha edildiğinden emin olunuz. SD kartın formatlanmasının, satın alınabilen veri geri kazanım programları ile verileri her halükarda telafi edilemeyecek şekilde silmeyebileceğini aklınızda bulundurunuz. Verilerin tamamen silinmesine imkan veren, satın alınabilen güvenli veri silme programları mevcuttur. Her durumda, SD Hafıza Kartınızdaki verilerin sorumluluğu size aittir.



Kaydedilen Piksel ve Kalite Seviyesi

Kullanım amacınıza uygun olarak çekmiş olduğunuz fotoğrafların piksel sayısını (boyut) ve kalite seviyesini (veri sıkıştırma oranı) seçiniz.

Daha yüksek kaydedilen piksel sayısı veya daha çok ★ içeren resimlerin baskısı daha berraktır. Çekilebilecek resimlerin sayısı (bir SD Hafıza Kartında kaydedilebilecek resimlerin sayısı) daha büyük dosya boyutları ile daha az olur. Çekilen fotoğrafın ya da baskısı alınan resmin kalitesi; kalite seviyesi, pozlama kontrolü, baskı cihazının çözünürlüğü ve pekçok diğer faktöre bağlı olup gereğinden fazla piksel sayısı seçmenize gerek yoktur. Örneğin, tebrik kartı boyutunda baskı almak için **1.5M** (1536×1024) uygundur. Amacınıza uygun olan kayıt boyutunu ve kalite seviyesini ayarlayınız.

[📷 Rec. Mode] (Kayıt Modu) menüsünde fotoğraflar için uygun olan kaydedilecek piksel sayısını ve kalite seviyesini seçiniz.

📷 Kaydedilen Piksel Ayarı (s.115)

📷 Kalite Seviyesi Ayarı (s.116)

● Kaydedilen Piksel, Kalite Seviyesi ve Yaklaşık Fotoğraf Saklama Kapasitesi

Quality level (Kalite Seviyesi) Recorded pixels (Kaydedilen piksel)	RAW		★★★ En iyi		★★ Daha iyi		★ İyi	
	1 GB	512 MB	1 GB	512 MB	1 GB	512 MB	1 GB	512 MB
6M (3008×2008)	90	46	—	—	—	—	—	—
6M (3008×2000)	—	—	330	167	607	311	966	498
4M (2400×1600)	—	—	459	234	807	415	1399	674
1.5M (1536×1024)	—	—	880	453	1397	722	2151	1115

- Yukarıdaki bilgiler; nesne, çekim koşulları, çekim modu, SD Hafıza Kartı, vs. gibi nedenlerle farklılık gösterebilir.

1 Ana düğmeyi [On] konumuna getiriniz.

Kamera açılacaktır.

Kamerayı kapatmak için ana düğmeyi [Off] (Kapalı) konumuna getiriniz.

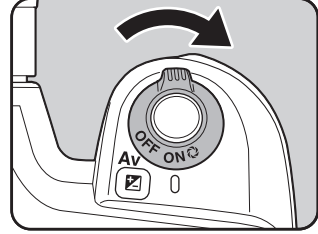

2

Başlarken



- Kullanılmadığı durumda kamerayı her zaman kapalı muhafaza ediniz.
- Eğer belli bir zaman süreci esnasında herhangi bir işlem gerçekleştirilmezse kamera otomatik olarak kapanacaktır. Kamera otomatik olarak kapandıktan sonra, kamerayı tekrar açınız veya aşağıdakilerden birini gerçekleştiriniz.
 - Deklanşöre yarıya kadar basınız.
 - düğmesine basınız.
 - **INFO** düğmesine basınız.
- Fabrika ayarı olarak, kamera 1 dakikalık işlem yapılmama durumundan sonra otomatik olarak kapanacaktır. Ayarı [Set-up] (Ayar) menüsündeki [Auto Power Off] (Otomatik Kapanma) ile değiştirebilirsiniz. (s.176)

Satın alındıktan sonra kamera ilk defa açıldığında LCD ekranda İlk Ayarlar ekranı belirir. LCD ekranda görüntülenecek dili ayarlamak ve geçerli tarih ve saati belirlemek için aşağıdaki işlemi uygulayınız. Ayar tamamlandığı zaman, kamera tekrar açıldığında bu ayarların tekrar yapılmasına gerek yoktur.

Ekran Dilinin Ayarlanması

Menüler, hata mesajları v.b.'nin hangi dilde görüntüleneceğini bu diller arasından seçebilirsiniz: İngilizce, Fransızca, Almanca, İspanyolca, İtalyanca, İsveççe, Hollandaca, Rusça, Korece, Çince (geleneksel/basitleştirilmiş) ve Japonca yer almaktadır.

1 Dört-yollu düğmeye (D) basınız.

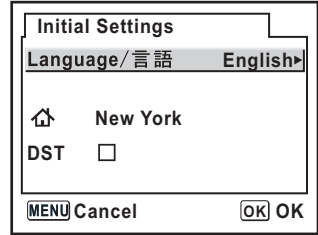

2 İstenen dili seçmek için dört-yollu düğmeyi (A, B, C, D) kullanınız.

Fabrika ayarı İngilizce'dir.

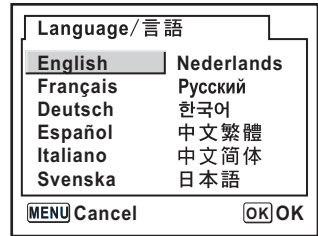

3 OK düğmesine basınız.

- 4** Dört-yollu düğmeye (↔) basınız.
Küresör [↔] kısmına hareket eder.
- 5** Şehri seçmek için dört-yollu düğmeye (⬅️➡️) basınız.
- 6** Dört-yollu düğmeye (↔) basınız.
Küresör DST (yaz saati uygulaması) kısmına hareket eder.
- 7** Dört yollu düğmeyi (⬅️➡️) kullanarak (On (Açık)) veya (Off (Kapalı)) seçiniz.
- 8** OK düğmesine basınız.
Tarih ve saat ayar ekranı görüntülenecektir.

Yanlış Dil Ayarlandığı Zaman

Dili ayar ekranını görüntülemek için aşağıdaki işlemi uygulayınız ve dili tekrardan ayarlamak için s.33 2. Adımına gidiniz.

- 1** Kamerayı kapatınız ve tekrardan açınız.
- 2** MENU düğmesine basınız.
- 3** Dört-yollu düğmeye (⬅️➡️) iki kere basınız.
- 4** Dört-yollu düğmeye (↔) beş kere basınız.
- 5** Dört-yollu düğmeye (⬅️➡️) bir kere basınız.
Dil ayar ekranı görüntülenecektir.

Tarih ve Saat Ayarı

Geçerli tarihi ve saati ve görüntüleme tipini ayarlayınız.

1 Dört-yollu düğmeye (⏏) basınız.

Çerçeve, [mm/dd/yy] kısmına hareket eder.

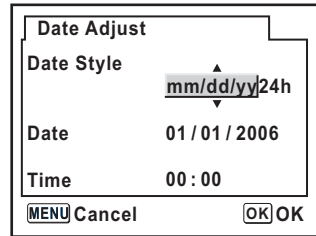

2 Tarih tipini seçmek için dört-yollu düğmeyi (⏏) kullanınız.

3 Dört-yollu düğmeye (⏏) basınız.

Çerçeve, [24h] kısmına geçer.

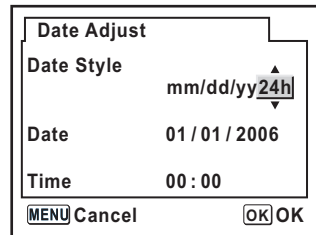

4 24h (24 saat ekranı) veya 12h (12 saat ekranı) seçmek için dört-yollu düğmeyi (⏏) kullanınız.

5 Dört-yollu düğmeye (⏏) basınız.

Çerçeve, [Date Style] (Tarih Tipi) kısmına döner.

6 Dört-yollu düğmeye (⏏) basınız.

Çerçeve, [Date] (Tarih) kısmına hareket eder.

7 Dört-yollu düğmeye (⏏) basınız.

Çerçeve ay'a geçer.

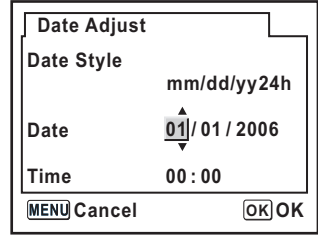

2

Başlarken

8 Ay ayarını yapmak için dört-yollu düğmeyi (⏏) kullanınız.

Gün ve yılı da aynı şekilde ayarlayınız.

Sonra, saati ayarlayınız.

Eğer 4. adımda [12h] seçerseniz, saate bağlı olarak AM ve PM arasında değişiklik yapılabilir.

9 OK düğmesine basınız.

Kamera resim çekmeye hazır durumdadır. Eğer menü işlemleri ile tarihi ve saati ayarlarsanız, ekran, [X Set-up] (Ayar) menüsüne dönecektir. Tekrar **OK** düğmesine basınız.

Caution

İlk ayarlar esnasında **MENU** düğmesine basarak ayar işlemini iptal edebilir ve Çekim moduna geçebilirsiniz. Bu durumda, kamera bir dahaki sefere açıldığında tekrar İlk Ayarlar ekranı belirecektir.

memo

- Ayarları tamamladığınızda **OK** düğmesine basınız, kamera saati 00 saniyeye sıfırlanır. Tam saati ayarlamak için, zaman sinyali 00 saniyeye ulaşana kadar (TV, radyo, vs.) **OK** düğmesine basınız.
- Dil, tarih ve saat ayarlarını menü işlemlerini kullanarak değiştirebilirsiniz. (s.170, s.174)

Açıklık **A** (Auto (Otomatik)) konumunda DA, D FA, FA J veya diğer objektifler kullanılırken, tüm kamera pozlama modları kullanılabilir. Objektifler Açıklık **A** (Auto (Otomatik)) olarak ayarlanmadığında bazı fonksiyonlar sınırlanmıştır. Ayrıca bakınız "[Using Aperture Ring] hakkında Notlar" (s.188). Diğer objektifler ve aksesuarlar fabrika varsayılan ayarları ile mümkün değildir. Yukarıda listelenmemiş olan objektifler veya aksesuarlarla çekime imkan üzere özel fonksiyon ayarlarında [Using aperture ring] (Açıklık halkası kullanılması) seçiniz. (s.107)



Beklenmeyen objektif hareketini önlemek için objektifi eklemeyen ya da çıkarmadan önce kamerayı kapatınız.

1 Kameranın kapalı olduğunu kontrol ediniz.

2 Gövde yuva kapağını (1) ve objektif yuva kapağını (2) çıkarınız.

Çıkardıktan sonra objektif yuvası çevresindeki alanın hasar görmesine engel olmak için objektif yuva tarafı yukarı bakacak şekilde objektifi yerine yerleştirdiğinizden emin olunuz.

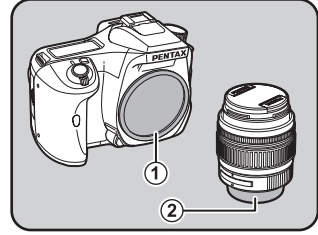

3 Kamera ve objektifteki kırmızı noktaları eşleştiriniz ve tık sesi gelene kadar objektifi saat yönünde çevirerek sabitleyiniz.

Ekledikten sonra, objektifin yerine oturduğundan emin olunuz. Ayrıca, objektifteki kırmızı noktaların en üstte olduğunu ve ekleme kısmının yanlara hareket etmediğini kontrol ediniz.

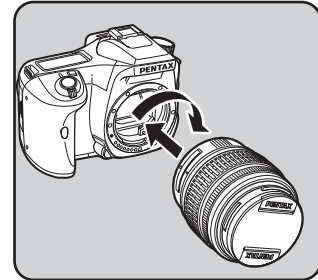

4

Ön objektif kapağını gösterilen kısımlardan içeriye doğru bastırarak çıkarınız.

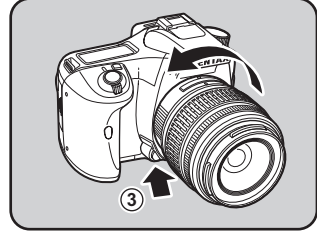
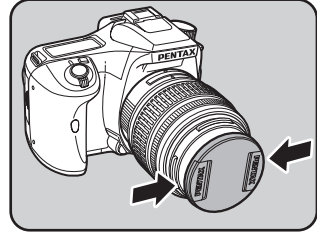

Objektifi çıkarmak için, objektif kilit açma (3) düğmesini bastırınız ve objektifi saat yönünün tersine çeviriniz.



- Gövde yuva kapağı (1), ürünün nakliyesi esnasında çizilmeleri ve toz girişini önlemek içindir. Gövde Yuvası Kapağı K ayrı olarak satılmakta olup bir kilit işlevine sahiptir.
- Diğer üreticiler tarafından imal edilmiş objektiflerin kullanımından kaynaklanan kazalar, hasarlar ve işlev bozuklukları ile ilgili olarak hiçbir sorumluluk ve yükümlülük kabul etmemekteyiz.
- Kamera gövdesi ve objektif yuvası, objektif iletim noktalarına ve bir AF bağlayıcıya sahiptir. Kir, toz veya korozyon dolayısıyla elektrik sistemi hasar görebilir. İletim noktalarını yumuşak ve kuru bir bezle temizleyiniz.

Görüş durumunuza uyacak şekilde vizörü ayarlayınız. Vizör görüntüsünü berrak şekilde elde etmek zor olduğunda, diyoptri ayar kolunu yan kısımlara kaydırınız. Diyoptrii $-2.5m^{-1}$ ila $+1.5m^{-1}$ aralığında kaydırabilirsiniz.

1 Vizörden bakınız ve kamerayı iyi ışıklandırılmış bir sahneye doğrultunuz. Diyoptri ayar kolunu sola ya da sağa kaydırınız.

Vizördeki AF çerçevesi odaklanana kadar kolu ayarlayınız.

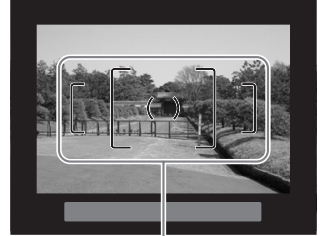
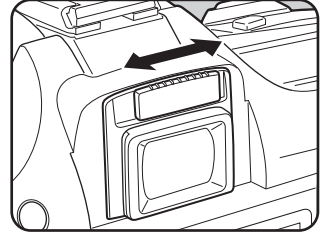

AF çerçevesi



- Fo Vizör lastiği kamera fabrikadan çıktığında vizör kısmına ekli durumdadır. Ekli olan Fo Vizör lastiği ile diyoptri ayarı mümkündür. Ancak, yukarıda gösterildiği gibi vizör lastiği çıkarıldığında diyoptri ayarı daha kolaydır. Fo Vizör lastiğini çıkarmak için, tek tarafa bastırınız ve kendinize doğru çekiniz. Fo Vizör lastiğini takmak için, bunu vizör göz parçasındaki girinti ile hizalayınız ve yerine itiniz.
- Diyoptri ayar kolunu ayarlamana rağmen eğer vizör görüntüsünün berrak şekilde görülmesi hala zor oluyorsa, diyoptri düzeltme objektif adaptörünü M kullanınız. Ancak, bu adaptör kullanılmadan önce vizör lastiği çıkarılmalıdır. (s.193)

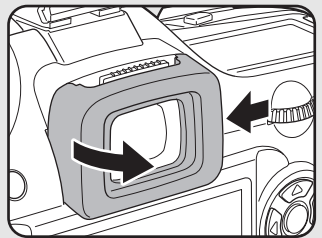

Not

3 Temel İşlemler

Bu bölümde, başarılı bir çekimi garanti etmek için mod kadranının Resim moduna (Otomatik Resim veya Portre modu – Flaş KAPALI modu) veya Sahne moduna ayarlanarak çekim yapılması için gerekli olan temel işlemler açıklanmaktadır.

Resim çekimindeki gelişmiş fonksiyonlar ve ayarlar hakkında bilgi için 4. ve daha sonraki bölümlere bakınız.

Temel Çekim İşlemi	42
Sarsıntı Azaltma Fonksiyonu Kullanılarak Resim Çekme	47
Sahneler için Uygun Çekim Modunun Seçilmesi ...	50
Bir Zoom Objektifin Kullanımı	53
Dahili Flaşın Kullanılması	54
Diğer Çekim Modları	58
Fotoğrafların İzlenmesi	68
Kameranın AV Cihazına Bağlanması	75
Fotoğrafların Filtrelerle İşlemden Geçirilmesi	76
Fotoğrafların Silinmesi	79
Baskı Servisi Seçimi (DPOF)	85
PictBridge Kullanılarak Baskı Alınması	88

Kameranın Kavranması

Resim çekerken kamerayı nasıl kavradığınız önemlidir.

- Kamerayı her iki elinizle sıkıca kavrayınız.
- Bir resim çektiğiniz zaman deklanşör düğmesine hafifçe basınız.

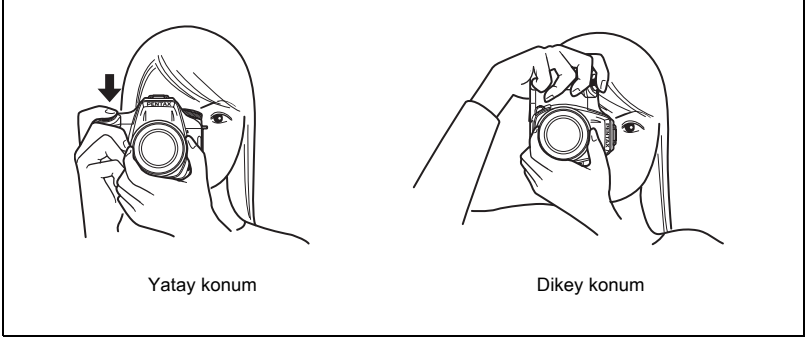

Yatay konum

Dikey konum



- Kameranın sarsılmasını azaltmak için, bedenize ya da kameraya bir masa, ağaç ya da duvar gibi bir nesne ile destek sağlayınız.
- Fotoğraf tutkunları arasında kişisel farklılıklar bulunmasına karşın, bir portatif kamera için obtüratör hızı genellikle $1/(\text{odak uzunluğu} \times 1.5)$ şeklindedir. Örneğin, 50 mm'lik bir odak uzunluğu için saniyenin $1/75$ 'i, 100 mm'lik bir odak uzunluğu için saniyenin $1/150$ 'sidir. Daha yavaş bir obtüratör hızı için bir tripod kullanınız veya Sarsıntı Azaltma fonksiyonunu (s.47) etkin kılınız.
- Telefoto objektifler kullanıldığı zaman, kameranın sarsılmasını önlemek üzere kameranın ve objektifin toplam ağırlığından daha ağır olan bir tripod kullanmanız tavsiye edilmektedir.
- Kamerayı bir tripod üzerinde kullandığınız zaman Sarsıntı Azaltma fonksiyonunu kullanmayınız.

Kameranın İdeal Ayarları Kendiliğinden Ayarlaması

Nesne aydınlatması, mesafe ve hareket baz alınarak kameranın ideal ayarları kendiliğinden seçmesidir.

1 Mod kadranını **AUTO PICT** olarak ayarlayınız.

Kamera nesne için optimal çekim modunu seçecektir.

☞ Sahneler için Uygun Çekim Modunun Seçilmesi (s.50)

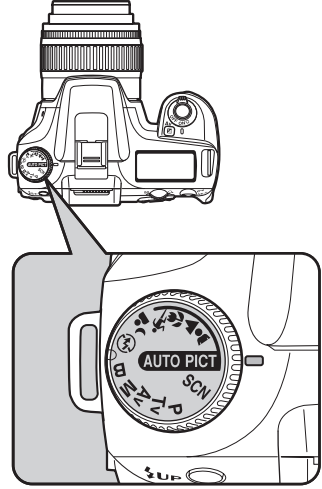

2 Odak modu kolunu **AF** olarak ayarlayınız.

Otomatik odak modu ayarlanır. (s.124)

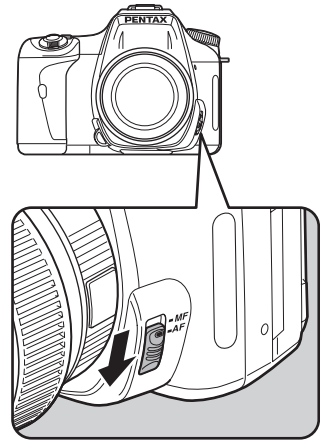

3

Nesneyi görmek üzere vizörden bakınız.

Vizördeki nesne boyutunun değiştirilmesi için bir zoom objektif kullanılmalıdır.

☞ Bir Zoom Objektifin Kullanımı (s.53)



4

Nesneyi AF çerçevesinin içine yerleştiriniz ve deklanşör düğmesine yarıya kadar basınız.

Otomatik odak sistemi çalışır. Nesne odakta olduğu zaman vizörde odak göstergesi ● belirir.

Gerekli olduğunda flaş otomatik olarak patlar. (Flaş modu [Auto] olarak ayarlı değilse flaşı manuel olarak kaldırınız.)

☞ Deklanşör düğmesinin kullanımı (s.45)

☞ Odaklama Yapılması Zor Olan Nesnelere (s.46)

☞ Dahili Flaşın Kullanılması (s.54)

☞ Odaklama Alanının Seçilmesi (AF Noktası) (s.128)

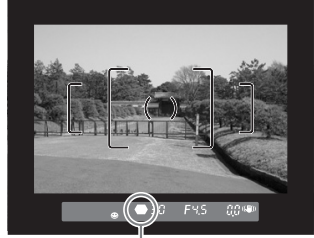

odak göstergesi



Görüntüyü LCD ekranda ön izlemeye tabi tuabilir, resim çekmeden önce kompozisyonu, pozlamayı ve odağı kontrol edebilirsiniz. (s.152)

5

Deklanşöre tam olarak basınız.

Fotoğraf çekilmiştir.

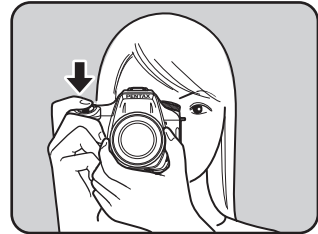

6

Çekilen fotoğrafları LCD ekranda gözden geçiriniz.

Çekildikten sonra, fotoğraf 1 saniye için LCD ekranda görüntülenir (Instant Review (Hemen İzleme)).

🗑️ düğmesine basarak, Hızlı İzleme sırasında fotoğrafı silebilirsiniz.

⚙️ Hızlı İzlemenin Ekran Süresi Ayarı (s.177)

🗑️ Fotoğrafların Silinmesi (s.79)

🗑️ Parlak Kısımın Görüntülenmesi (s.178)

🗑️ Histogram Ekranı (s.178)

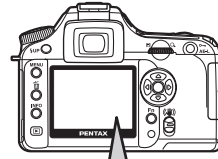

Deklanşör düğmesinin kullanımı

Deklanşör düğmesinin iki konumu bulunmaktadır.

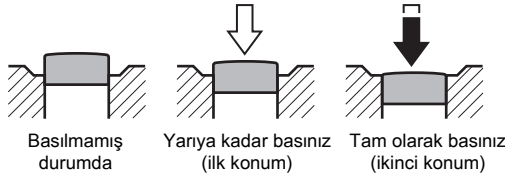

Yarıya kadar (ilk konum) basıldığında vizör ve LCD panel göstergeleri açılır ve otomatik odak sistemi çalışır. Tam olarak (ikinci konum) basıldığında resim çekilir.



- Kameranın sarsılmasını önlemek için bir resim çekerken deklanşör düğmesine hafifçe basınız.
- İlk konumun nerede olduğunu öğrenmek için deklanşör düğmesine basma pratiği yapınız.
- Deklanşör düğmesine basılı tutulduğunda vizör göstergeleri açıktır. Deklanşöre basıldıktan sonra 10 saniye kadar (fabrika ayarı) göstergeler açık kalır. (s.20)

Odaklama Yapılması Zor Olan Nesnelere

Otomatik odak mekanizması kusursuz değildir. Aşağıdaki şartlar altında (aşağıda (a)'dan (f)'ye) resim çekildiği zaman odaklama zor olabilir. Bu durum vizörde odak göstergesi ● kullanıldığında manuel odaklama için de geçerlidir.

Eğer nesne otomatik olarak odaklanamazsa, odak modu kolunu **MF** olarak ayarlayınız ve vizördeki mat alanın yardımıyla nesneyi odaklamak için manuel odak modunu kullanınız. (s.133)

- (a) Odaklama alanındaki beyaz bir duvarda aşırı düşük-contrastlı nesnelere.
- (b) Odaklama alanı içerisinde çok fazla ışık yansıtmayan nesnelere.
- (c) Hızlı hareket eden nesnelere.
- (d) Güçlü yansıyan ışık veya güçlü arka aydınlatma (parlak arka plan aydınlatma).
- (e) Odaklama alanı içinde dikey ve yatay çizgili desenler belirlediğinde.
- (f) Odaklama alanındaki ön planda ve arka planda bulunan çuklu nesnelere.



Yukarıdaki (f) uygulandığı zaman ● (odak göstergesi) görüntülendiğinde bile nesne odaklanamaz.

Sarsıntı Azaltma Fonksiyonu Kullanılarak Resim Çekme

Sarsıntı Azaltma düğmesini basitçe çevirerek Sarsıntı Azaltma fonksiyonunun kullanımı netiesinde kolaylıkla keskin resimler çekebilirsiniz.

Sarsıntı Azaltma

Sarsıntı Azaltma fonksiyonu, deklanşör düğmesine basıldığında kolaylıkla ortaya çıkan kamera sarsılmasını azaltmaktadır. Bu, kamera sarsılması ihtimalinin büyük olduğu ortamlarda resim çekmek için kullanışlıdır. Sarsıntı Azaltma fonksiyonu, kameranın sarsılma riski olmadan size yaklaşık olarak 2 ila 3.5 adım daha yavaş obtüratör hızı sunmaktadır.

Sarsıntı Azaltma fonksiyonu, aşağıdaki koşullarda resim çekmek için idealdir.

- İç mekanlar gibi az ışığın bulunduğu ortamlarda, geceleyin, bulutlu günlerde ve gölgede resim çekilirken
- Telefoto resimler çekilirken

Bulanık resim



Sarsıntı Azaltma fonksiyonu ile çekilen resim



- Sarsıntı Azaltma fonksiyonu, nesnenin hareket etmesi sonucu oluşan bulanıklığı gidermez. Hareketli bir nesnenin resmini çekmek için, obtüratör hızını artırınız.
- Yakın plan çekimler yapıldığı zaman Sarsıntı Azaltma fonksiyonu kameranın sarsılmasını tam olarak azaltamayabilir. Bu durumda, Sarsıntı Azaltma fonksiyonunun kapatılması ve kameranın bir tripod ile kullanılması tavsiye edilmektedir.
- Sarsıntı Azaltma fonksiyonu, hareket eden nesnelerin çekimi veya gece çekim yapılması örneğinde olduğu gibi düşük hızlı bir obtüratör hızı ile tam olarak çalışmayacaktır. Bu durumda, Sarsıntı Azaltma fonksiyonunun kapatılması ve kameranın bir tripod ile kullanılması tavsiye edilmektedir.

Sarsıntı Azaltma Fonksiyonu ve Objektif Odaksal Uzunluğu

Sarsıntı Azaltma fonksiyonu, odaksal uzunluk gibi objektif bilgilerini elde ederek işlev gösterir.

Eğer kamerada bir DA, D FA, FA J, FA veya F objektif kullanılıyorsa, Sarsıntı Azaltma fonksiyonu etkin kılındığında objektif bilgileri otomatik olarak elde edilir. [Focal Length] (Odaksal Uzunluk), [Rec. Mode] (Kayıt Modu) kısmında [Shake Reduction] (Sarsıntı Azaltma) menüsünden ayarlanamaz (Menü öğeleri seçilemez).

Eğer başka tipte bir objektif kullanılıyorsa, Sarsıntı Azaltma fonksiyonu etkin kılındığında bile objektif bilgileri otomatik olarak elde edilemez. Bu durumda, [Shake Reduction] (Sarsıntı Azaltma) menüsü belirir. [Shake Reduction] (Sarsıntı Azaltma) menüsünde [Focal Length] (Odaksal Uzunluk) ayarını manuel olarak yapınız.

☞ Sarsıntı Azaltma Fonksiyonu Ayarı (s.49)

Sarsıntı Azaltma Fonksiyonunu Açılması

1 Sarsıntı Azaltma düğmesini açmak için.

Deklanşör düğmesine yarıya kadar basıldığı zaman, vizörde (👉) belirir ve Sarsıntı Azaltma fonksiyonu açılır.

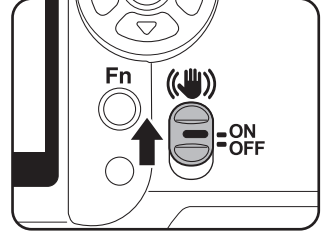

3

Temel İşlemler



- Örneğin odak uzunluğu (s.47) kullanımı gibi objektif bilgilerinin otomatik olarak edinilmesini desteklemeyen bir objektif tipi kullanılıyorsa, [Shake Reduction] (Sarsıntı Azaltma) menüsü belirir. [Shake Reduction] (Sarsıntı Azaltma) menüsünde manuel olarak [Focal Length] (Odaksal Uzunluk) ayarlayınız.
- Sarsıntı Azaltma Fonksiyonu Ayarı (s.49)
- Eğer Sarsıntı Azaltma fonksiyonunu kullanmayacaksanız Sarsıntı Azaltma düğmesini kapatınız.
- Kameranın hemen açılmasından sonra veya Otomatik Kapanma ertesinde (yaklaşık olarak 2 saniye için) kamera açılırken Sarsıntı Azaltma fonksiyonu tam olarak çalışmayacaktır. Bir resim çekmeden önce hafifçe deklanşör düğmesine basmadan önce Sarsıntı Azaltma fonksiyonunun düzgün hale gelmesini bekleyiniz. Deklanşöre yarıya kadar basubuz. Vizörde (👉) belirmediği zaman kamera resim çekmeye hazır durumdadır.



- Kamerayı bir tripodla birlikte kullandığınız zaman Sarsıntı Azaltma düğmesini kapattığınızdan emin olunuz.
- Sarsıntı Azaltma fonksiyonu aşağıdaki durumlarda otomatik olarak kapanacaktır. Zamanlayıcı, 2 sn. zamanlayıcı, uzaktan kumanda ile çekim, 3 sn. gecikmeli çekim, ampul ile çekim veya bir harici flaşla kablosuz mod kullanıldığı zaman.

Sarsıntı Azaltma Fonksiyonu Ayarı

Sarsıntı Azaltma düğmesi açık halde iken kamera açıldığı zaman ve odak uzunluğu (s.47) gibi objektif bilgilerinin otomatik edinilmesini desteklemeyen bir objektif tipi takılı olduğu zaman [Shake Reduction] (Sarsıntı Azaltma) ayar menüsü belirir. [Focal Length] (Odaksal Uzunluk) ayarı için [Shake Reduction] (Sarsıntı Azaltma) menüsünü kullanınız.



- Odaksal uzunluk gibi objektif bilgilerinin otomatik olarak edinilmesini destekleyen bir objektif kullanıldığı zaman [Shake Reduction] (Sarsıntı Azaltma) menüsünde [Focal Length] (Odaksal Uzunluk) manuel olarak ayarlanamaz, çünkü [Focal Length] (Odaksal Uzunluk) otomatik olarak ayarlanır.
- Bir vida montajlı objektif kullandığınız zaman odak göstergesini etkin kılmak için [C Custom Setting] (Özel Ayar) menüsündeki [FI with S lens used] (S objektifi kullanılan FI) kısmını [Available] (Var) olarak ayarlayınız. Eğer bu ayar [Unavailable] (Yok) olarak seçilirse, kamera, takılı hiçbir objektif olmadığını kabul eder ve Sarsıntı Azaltma fonksiyonu kullanılamaz.
- Açıklıkta **A** konumu olmayan veya açıklığı **A** konumu haricindeki başka bir konuma ayarlı olan bir objektif kullandığınız zaman, [C Custom Setting] (Özel Ayar) menüsündeki [Using aperture ring] (Açıklık halkası kullanılması) kısmını [Permitted] (Mümkün) olarak ayarlayınız.

1

[Focal Length] (Odaksal Uzunluk) ayarını gerçekleştirmek için düğmesine basınız.

Aşağıdaki 34 odak uzunluğu değeri arasından seçim yapınız. (Fabrika ayarı 35 şeklindedir.)

8	10	12	15	18	20	24	28	30	35
40	43	50	55	65	70	77	85	100	120
135	150	180	200	250	300	350	400	450	500
550	600	700	800						

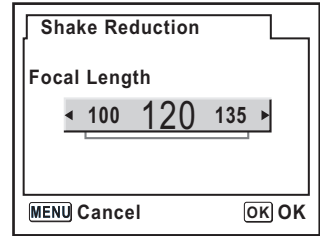

- Eğer objektifinizin odaksal uzunluğu yukarıdaki listede belirtilmemişse, gerçek odaksal uzunluğa en yakın değeri seçiniz.
- Bir zoom objektif kullandığınız zaman, zoom ayarındaki gerçek odaksal uzunluğu aynı şekilde seçiniz.
- Sarsıntı Azaltma etkisini çekim mesafesinin yanında odak uzunluğu bilgileri de etkileyebilir. Yakın mesafelerde çekim yapıldığı zaman Sarsıntı Azaltma fonksiyonu umulduğu gibi çalışmayabilir.

2

OK düğmesine basınız.

Kamera bir resim çekmeye hazır durumdadır.



[Focal Length] (Odaksal Uzunluk) ayarını değiştirmek için, [Rec. Mode] (Kayıt Modu) menüsündeki [Shake Reduction] (Sarsıntı Azaltma) ayarını kullanınız. (s.104)

3

Temel İşlemler

Sahneler için Uygun Çekim Modunun Seçilmesi

Mod kadranındaki **AUTO PICT** (Auto Picture (Otomatik Resim)), kadran göstergesine ayarlandığı zaman kamera ideal ayarları seçer ve ayarlar.

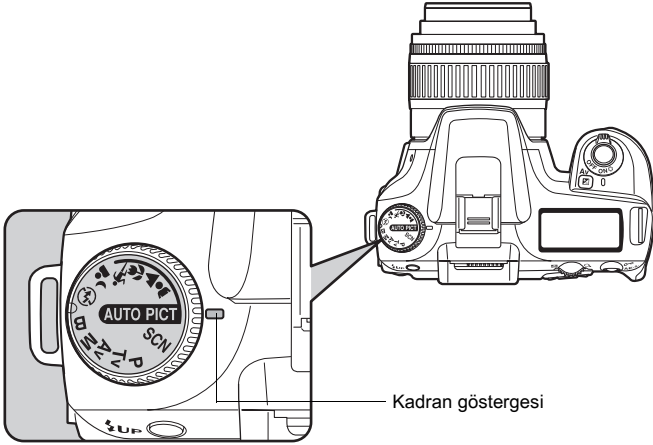

Eğer istenen fotoğraf Otomatik Resim modunda çekilemezse, mod kadranı ile **👤** (Portrait (Portre)), **▲** (Landscape (Manzara)), **🌸** (Macro (Makro)), **🏃** (Moving Object (Hareketli Nesne)), **🌃** (Night Scene Portrait), **⚡** (Flash OFF (Flaş KAPALI)), **SCN** (Scene) seçiniz.

Modlar aşağıdaki gibidir.









AUTO PICT (Auto Picture (Otomatik Resim))	Portre, Manzara, Makro ve Hareketli Nesne modları arasından otomatik olarak seçim yapar. İdeal çekim modu oluşmadığı zaman standart ayarlarla (Normal mod) resim çekmenize imkan verir.
👤 (Portrait (Portre))	Portre çekimi için idealdir.
▲ (Landscape (Manzara))	Odak mesafesini derinleştirir, ağaçların ve gökyüzünün kenar çizgilerini ve doygunluğunu vurgular ve parlak bir fotoğraf üretir.
🌸 (Macro (Makro))	Kısa mesafelerden çiçeklerin ve diğer küçük nesnelerin net resimlerini çekmenize imkan verir.
🏃 (Moving Object (Hareketli Nesne))	Bir spor karşılaşmasındaki gibi hızlıca hareket eden nesnelerin keskin resimlerini çekmenize imkan verir.
🌃 (Gece Sahne Portre)	Gece görünümü ya da akşam karanlığına karşı insanların resmini çekmenize imkan verir.
⚡ (Flash OFF (Flaş KAPALI))	Dahili flaş kapalıdır. Diğer ayarlar AUTO PICT kısmındaki Normal mod ile aynıdır.
SCN (Sahne)	Çekim koşullarına bağlı olarak 8 çekim sahnesi arasından seçim yapmanıza imkan verir.







🌃 (Gece Sahne Portre) için, dahili flaş kullanılması halinde bile obtüratör hızı karanlık yerlerde daha yavaş olur. Kamera sarsıntısını önlemek için, Sarsıntı Azaltma fonksiyonunu kullanınız veya kamerayı bir tripod üzerine monte ediniz.

Çekim Sahnesinin Seçilmesi

SCN (Sahne) simgesinin kadran göstergesine ayarlanmasıyla, 8 çekim sahnesi arasından seçim yapabilirsiniz.

 (Night Scene (Gece))	Geceleyin kullanım içindir. Sarsıntıyı önlemek için bir tripod v.b. kullanınız.
 (Surf & Snow (Sörf & Kar))	Karlı dağlar gibi göz kamaştıran ortamların fotoğraflarını çekmek için bu modu kullanınız.
 (Text (Metin))	Metinlerin ya da yazmaların berrak fotoğraflarını çekmenize imkan verir.
 (Sunset (Gün batımı))	Güneşin doğuşu ve batışını harika renklerle çekmek içindir.
 (Kids (Çocuklar))	Hareketli çocukların resmini çekmek içindir. Sağlıklı ve parlak ten tonları ortaya çıkarır.
 (Pet (Evcil Hayvan))	Hareketli evcil hayvanların resmini çekmek içindir.
 (Candlelight (Mum Işığı))	Mum ışığı altında resim çekmek içindir.
 (Museum (Müze))	Flaşlı çekimin yasak olduğu yerlerde çekim yapmak içindir.



Flaş  (Night Scene (Gece)),  (Sunset (Gün batımı)),  (Candlelight (Mum Işığı)) ve  (Museum (Müze)) modlarında kapalıdır. Kamera sarsıntısını önlemek için, Sarsıntı Azaltma fonksiyonunu kullanınız veya kamerayı bir tripod üzerine monte ediniz.

Bir Çekim Sahnesi Nasıl Seçilir

1 Mod kadranını SCN (Sahne) kısmına ayarlayınız.

2 Fn düğmesine basınız.

Fn menüsü belirir. Seçilmiş olan çekim sahnesi ile ilgili simge SCN (Sahne) modunda Fn menü ekranında belirir.

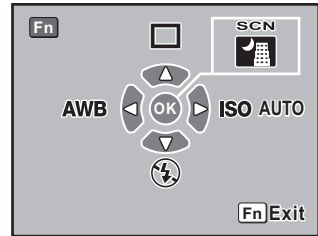

3 OK düğmesine basınız.

Mod paleti belirir.

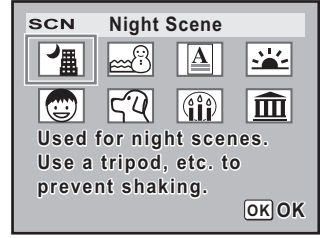

4 Bir Sahne modu seçmek üzere dört-yönlü düğmeye (↔↕↔↕) basınız.

Eğer Evcil Hayvan modu seçilirse, bir köpek veya bir kedi simgesi seçmek üzere e-kadranı çevirebilirsiniz. Hangi simgeyi seçerseniz seçin işlev aynıdır.

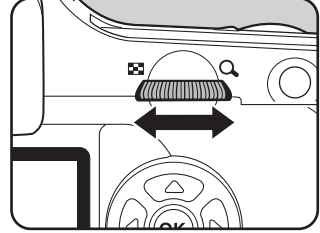

5 OK düğmesine basınız.

Ekrana, Fn menüsüne döner.

6 Fn düğmesine basınız.

Kamera bir resim çekmeye hazır durumdadır.

Bir zoom objektifle nesneyi (telefoto) genişletir veya daha geniş bir alanı (geniş açı) çeker. Bunu istenen boyuta ayarlayınız ve resmi çekiniz.

1 Zoom halkasını sağa ya da sola çeviriniz.

Zoom halkasını telefoto için saat yönünde ve geniş açı için saat yönünün tersi yönde çeviriniz.

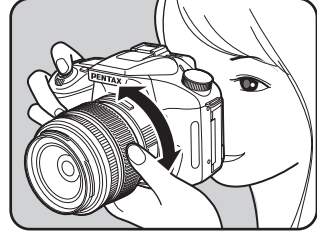

- Görüntülenen odak uzunluğu sayısı ne kadar küçükse, açı o kadar geniş olur. Sayı ne kadar büyükse, fotoğraf o kadar büyütülmüş olarak belirir.
- Güç Zoom işlevleri (Fotoğraf Boyut Takibi, Zoom Klipsi ve Otomatik Zoom Efekt) bu kamera ile uyumlu değildir.

Geniş Açı

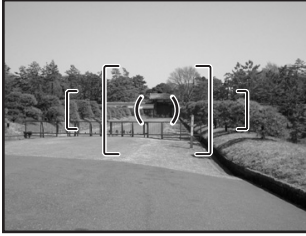

Telefoto

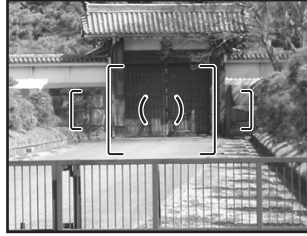

Düşük ışıklı ya da arkadan aydınlatmalı koşullarda bir resim çekmek için ya da dahili flaşı manuel olarak kullanmak istediğiniz zaman aşağıdaki işlemleri kullanınız.

Dahili flaş, nesneden yaklaşık 0.7 m ile 4 m arasında uzaklıkta olduğunda optimum konumdadır. 0.7 m'den daha yakın bir mesafede kullanıldığı zaman pozlama düzgün şekilde kontrol edilemez veya fotoğrafın köşelerinde kararmalar ortaya çıkabilir (bu mesafe, kullanılan objektife ya da ayarlanan hassasiyete sıkı şekilde bağlıdır (s.156)).

Dahili flaş ve objektifin uyumluluğu

Kullanılan objektife ve çekim koşullarına bağlı olarak köşelerde kararma (ışık azlığından dolayı köşelerin kararması) ortaya çıkabilir. Bunu teyit etmek üzere bir test çekimi yapmanızı tavsiye etmekteyiz.

☞ Dahili Flaşla DA, D FA, FA J, FA ve F Objektif Uyumluluğu (s.158)



- Dahili flaş kullanıldığı zaman, çekimden önce objektif kapağını çıkarınız.
- Açıklık objektif halkasının **A** (Auto (Otomatik)) ayarlanması için bir fonksiyon olmaksızın dahili objektifler için dahili flaş tam şekilde patlar.

Auto discharge	Kamera, çevre ışığını otomatik olarak belirler ve dahili flaş çıkar. Kameranın sarsılmasına yol açması muhtemel bir obtüratör hızı kullanıldığında veya arka zemin koşullarından ötürü, gerekli olduğunda flaş otomatik olarak çıkar ve patlar. (Eğer kamera flaşın gerekli olmadığını belirlerse flaş çıkabilir ancak patlamayabilir.)
Manual discharge	Flaşı manuel olarak patlatır. Flaş çıkarıldığı zaman patlar, geri çekildiği zaman patlamaz.
Auto flash+Redeye reduce	Otomatik flaş öncesinde bir kırmızı-göz azaltma ışığı yanar.
Manual flash+Redeye reduce	Flaşı manuel olarak patlatır. Manuel flaş öncesinde bir kırmızı-göz azaltma ışığı yanar.



Eğer flaşı manuel olarak çıkarmak için **⚡UP** düğmesine basılırsa, flaş modu ayarlarına bakılmaksızın manuel flaş patlama modu (Flaş ON) kullanılır.

Flaş Modunun Seçilmesi

1

Fn düğmesine basınız.

Fn menüsü belirir.

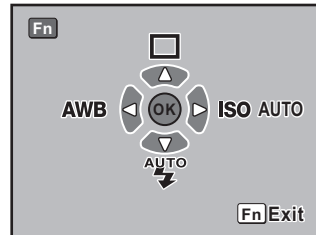

2 Dört-yollu düğmeye (⏏) basınız.

Flaş seçenekleri ekranı belirir.



Mod kadranını **P**, **Tv**, **Av**, **M** veya **B** olarak ayarlandığında, **AUTO** ve **A** gri olarak belirir ve seçilemez.

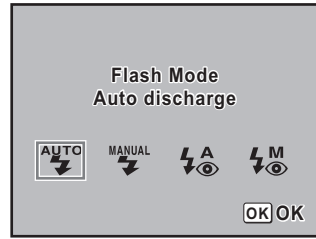

3 Dört-yollu düğmeyi (⏏) kullanarak bir flaş modu seçiniz.

4 OK düğmesine basınız.

Kamera Fn menu ekranında döner.

5 Fn düğmesine basınız.

Kamera bir resim çekmeye hazır durumdadır.

Otomatik Flaş Patlatımının Kullanımı ^{AUTO}, ^A (Flaşın Otomatik Olarak Çıkması)

1 Mod kadranını SCN, [AUTO PICT], [Night Scene], [Sunset] veya [Museum] olarak ayarlayınız.



Flaş, **SCN** (Sahne) modunda [Night Scene (Gece)], [Sunset (Gün batımı)], [Candlelight (Mum Işığı)] veya [Museum (Müze)] seçildiği zaman kapatılır.

2 Deklanşöre yarıya kadar basınız.

Gerekli olduğunda dahili flaş çıkar ve şarj olmaya başlar. Flaş tam olarak şarj olduğunda, LCD ekranda ve vizörde **A** belirir. (s.17, s.20, s.22)

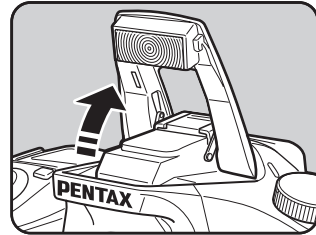

Dahili flaş çıkmış halde iken **UP** düğmesine basarak Otomatik flaş patlatımı ve Manuel flaş patlatımı arasında geçiş yapınız. Eğer Otomatik flaş patlatımı seçilirse, LCD ekranda **AUTO** belirir.

3 Deklanşöre tam olarak basınız.

Fotoğraf çekilmiştir.

4 Flaşın geri çekilmesi için resimde gösterilen kısmı aşağıya bastırınız.

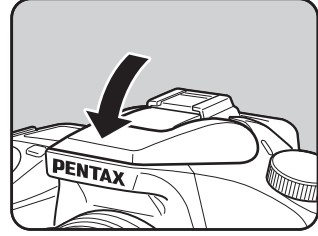

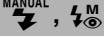

Manuel Flaş Patlatımının Kullanımı (Flaş AÇIK)





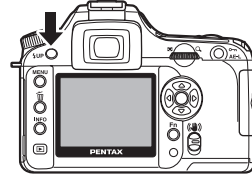





1 ⚡UP düğmesine basınız.

Dahili flaş çıkar ve şarj olmaya başlar. Flaş modu ayarlarına bakılmaksızın Manuel flaş patlatımı modu (Flaş AÇIK) kullanılır. Flaş tam olarak şarj olduğunda, LCD ekranda ve vizörde  belirir. (s.17, s.20, s.22)



Flaş modu  veya  olarak ayarlandığında ve dahili flaş çıkarıldığında, aşağıdaki koşullar altında **⚡UP** düğmesine basarak Otomatik flaş patlatımı modu ve Manuel flaş patlatımı modu (Flaş AÇIK) arasında geçiş yapabilirsiniz.

- Çekim modu , , ,  veya  olarak ayarlanır.
- SCN modu , ,  veya  olarak ayarlanır.

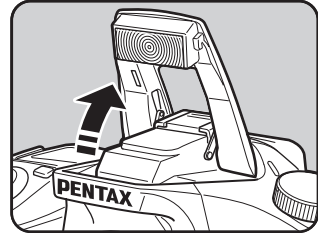

2 Deklanşöre tam olarak basınız.



Flaş patlar ve resim çekilir.

3 Geri çekilmesi üzere flaşı aşağıya bastırınız.

Kırmızı-Göz Azaltma Flaşının Kullanımı

“Kırmızı-göz” bir flaşla karanlık ortamlarda fotoğraf çekildiğinde gözlerin kırmızı olarak belirmesi durumudur. Bu, elektronik flaşın gözün retinasında yansması sonucu oluşmaktadır. Gözbebekleri karanlık ortamlarda büyüdüğü için kırmızı-göz oluşur. Bu durum ortadan kaldırılamaz ancak minimuma indirmek için aşağıdaki önlemler alınabilir.

- Çekim esnasında ortamı ışıklandırınız.
- Eğer bir zoom kullanılıyorsa geniş açıyı ayarlayınız ve yakından çekim yapınız.
- Kırmızı-göz azaltımını destekleyen bir flaş kullanınız.
- Bir harici flaş kullanıyorken flaşı kameradan mümkün olduğunca uzağa konumlayınız.

Bu kameradaki kırmızı-göz azaltma işlevi flaşı iki defa patlatarak kırmızı-gözü azaltır. Kırmızı-göz azaltma işlevi ile, deklanşör düğmesine basıldıktan hemen sonra bir ön-flaş patlar. Bu, gözbebeğinin büyümesini önler. Kırmızı-göz oluşumunu azaltacak şekilde, gözbebekleri küçük halde iken ana flaş patlatılır. Kırmızı-göz azaltma işlevini kullanmak için, Resim modunda  (Kırmızı-göz azaltma otomatik flaşı) ya da diğer modlarda  (Kırmızı-göz azaltma manuel flaşı) Flaş modunu ayarlayınız.

Gün Işığı-Senkron Çekim

Gün ışığı koşullarında, bir portre resmi çekilirken, kişinin yüzü gölgeli halde ise flaş bu gölgeleri ortadan kaldırır. Flaşın bu şekilde kullanımı Gün Işığı-Senk. Çekim olarak adlandırılır. Gün Işığı-Senk. Çekimle fotoğraf çekilirken flaş manuel olarak patlatılır.

● Resim çekimi (Auto Picture (Otomatik Resim))

- 1 Flaşın çıkarılmış olduğunu ve flaş modunun  (Manual discharge (Manuel flaş patlaması)) olarak ayarlandığını kontrol ediniz. (s.56)
- 2 Flaşın tam olarak dolu olduğunu kontrol ediniz.
- 3 Resmi çekiniz.



Eğer arka zemin ışığı çok parlaksa resim fazla pozlanabilir.



Gün Işığı-Senkron olmaksızın



Gün Işığı-Senkron ile

Sürekli Çekim

Deklanşör düğmesine basılı tutulduğu müddetçe resimler sürekli olarak çekilir.

1 Fn düğmesine basınız.

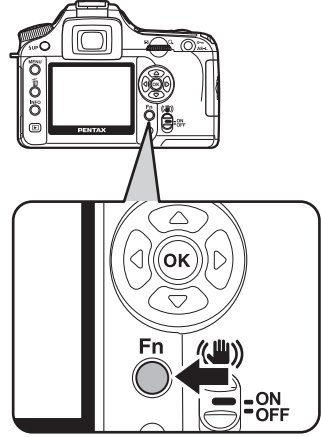

Fn menüsü belirir.

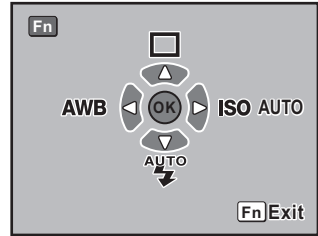

2 Dört-yollu düğmeye (⬆️) basınız.

Geçiş Modu seçenekleri ekranı belirir.

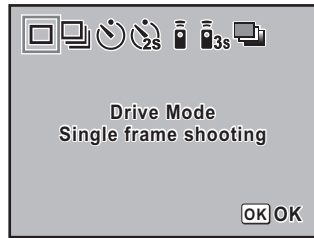
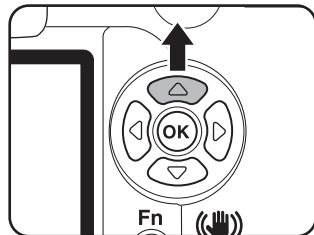

3 Seçmek için dört-yollu düğmeyi (⬆️) kullanınız.

Seçmek için dört-yollu düğmeyi (⬆️) kullanınız.

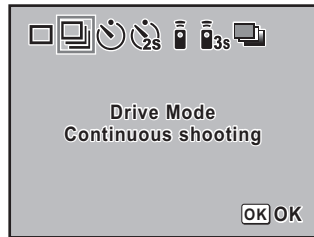

4 OK düğmesine basınız.

Kamera Fn menu ekranında döner.

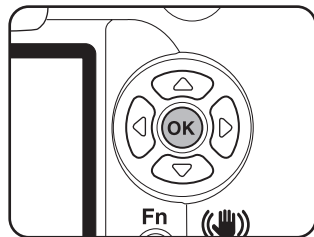

5 Fn düğmesine basınız.

Kamera fotoğraf çekmeye hazır durumdadır.

6 Deklanşöre yarıya kadar basınız.

Otomatik odak sistemi çalışır. Nesne odakta olduğu zaman vizörde odak göstergesi ● belirir.



[**C** Custom Setting] (Özel Ayar) menüsünün [Recordable Image No. (Kaydedilebilir Fotoğraf Say.)] kısmında [No. cnt shtng rcd im] (Srk. kydbilir. fot. sayısı) ayarlayınız. Sürekli kaydedilebilir fotoğrafların sayısı (arabellek alanı) deklanşör düğmesi yarıya kadar basıldığında belirir. (s.106)

7

Deklanşöre tam olarak basınız.

Deklanşör düğmesine basılı tutulduğu müddetçe resimler sürekli olarak çekilir. Durdurmak için deklanşör düğmesinden parmağınızı çekiniz. Kamera kaptıldığı zaman sürekli çekim ayarları saklanır. Tekrar Fn menüsünü görüntüleyiniz ve Sürekli çekimi durdurmak üzere □ (Tek kare çekimi) kısmını ayarlayınız.



- Eğer [**Rec. Mode**] (Kayıt Modu) kısmındaki [**AF Mode**] (AF Modu), **A.F.S** (Tekli mod) olarak ayarlanırsa deklanşör düğmesine her basıldığında odak ayarlanır. (s.127)
- Mod kadranı **P**, **Tv**, **Av** ya da **M** ve [**Rec. Mode**] (Kayıt Modu) kısmındaki [**AF Mode**] (AF Modu) ayarı **A.F.C** (Sürekli mod) olarak ayarlandığında ya da Resim modu **M.O.** (Moving Object (Hareketli Nesne)) veya **SCN** modu **Kids** (Çocuklar) veya **Pet** (Evcil Hayvan)) olarak ayarlandığında odaklama sürekli şekilde etkin durumda kalır. Odaklama tamamlanmasa bile deklanşör düğmesine basılacağına not ediniz.
- Dahili flaş kullanılırken şarj olma işlemi tamamlanana kadar deklanşöre basılamaz. Dahili flaş hazır olmadan deklanşöre basılabilmesi için özel bir fonksiyon kullanınız. (s.155)

Zamanlayıcı Çekim

Bu makeranın iki tip zamanlayıcısı vardır: ☺ ve ☹.

☺	Deklanşör yaklaşık 12 saniye içerisinde bırakılacaktır. Fotoğraf çekenin de resme dahil olması için bu modu kullanınız.
☹	Deklanşör düğmesine basıldıktan hemen sonra bir ayna belirir. Deklanşör 2 saniye içerisinde bırakılır. Deklanşör düğmesine basıldığında kameranın sarsılmasını önlemek için bu modu kullanınız.

1

Kamerayı bir tripod üzerine monte ediniz.

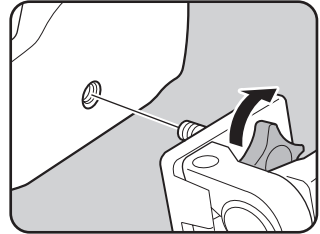

2 Fn düğmesine basınız.

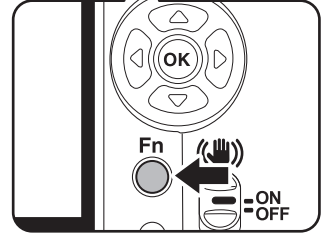
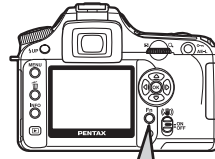

Fn menüsü belirir.

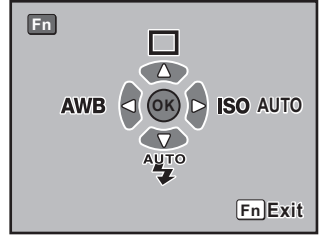

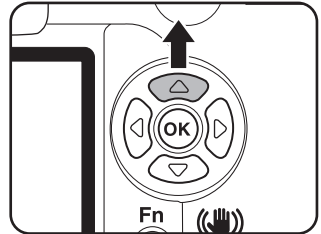

3 Dört-yollu düğmeye (▲) basınız.

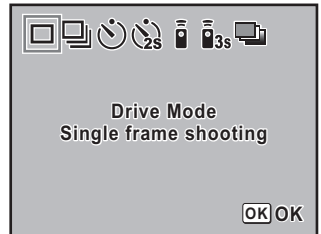

Geçiş Modu seçenekleri ekranı belirir.



- 4**  veya  seçmek için dört-yollu düğmeyi () kullanınız.



- 5** **OK düğmesine basınız.**

Kamera Fn menu ekranında döner.

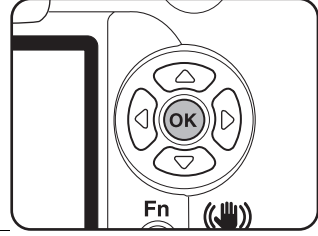

- 6** **Fn düğmesine basınız.**

Kamera fotoğraf çekmeye hazır durumdadır.

- 7** **Çekimini yapmak istediğiniz nesnenin ekranda olduğunu vizörden teyit ediniz ve deklanşör düğmesine yarıya kadar basınız.**

Nesne odakta olduğunda odak göstergesi  belirir.

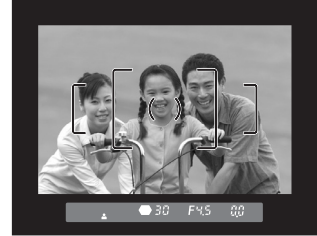

8

Deklanşöre tam olarak basınız.

☺ için, zamanlayıcı lambası yanıp sönmeye başlar ve deklanşöre basılmadan 2 saniye önce hızlıca yanıp söner. Bip sesi duyulur ve oran artar. Deklanşör düğmesine tam olarak basıldıktan yaklaşık 12 saniye sonra deklanşör bırakılır.

☹ için, deklanşör düğmesine tam olarak basıldıktan yaklaşık 2 saniye sonra deklanşör bırakılır.

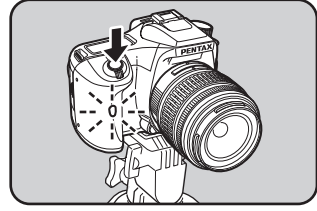

- Bip sesi kapatılabilir (s.170).
- Eğer vizöre ışık girerse pozlama etkilenebilir. Tedarik edilmiş olan ME vizör kapağını ekleyiniz ya da AE kilit fonksiyonunu kullanınız (s.148). (Pozlama modu **M** (Manual (Manuel)) olarak ayarlandığında vizöre ışığın girmesini engelleyiniz (s.144).)
- ME Vizör Kapağı gibi aksesuarlar eklemek için, ilk olarak tek tarafına bastırıp kendinize doğru çekerek F_o Göz Lastiğini çıkarınız.

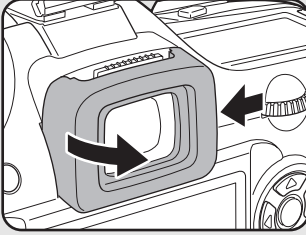

Vizör lastiğinin çıkarılması FO

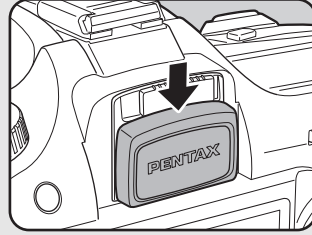

ME Vizör kapağının takılması



9

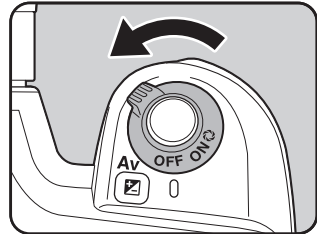

Çekimden sonra kamerayı kapatınız.

Kamera bir dahaki sefer açıldığında, zamanlayıcı çekim iptal edilir ve tek kare çekime dönülür.



Uzaktan Kumanda ile Çekim (Uzaktan Kumanda F: Ayrı olarak Satılır)

Opsiyonel uzaktan kumanda ünitesi ile çekim yapılabilir. Uzaktan kumanda ile çekim için  (uzaktan kumanda) ve  (3 saniye gecikmeli çekim) arasından seçim yapabilirsiniz.

	Uzaktan kumandadaki deklanşör düğmesine basıldıktan hemen sonra deklanşöre basılacaktır.
	Uzaktan kumandadaki deklanşör düğmesine basıldığı zaman, deklanşörün bırakılma süresi yaklaşık olarak 3 saniyedir.

3

Temel İşlemler

1 Kamerayı bir tripod üzerine monte ediniz.

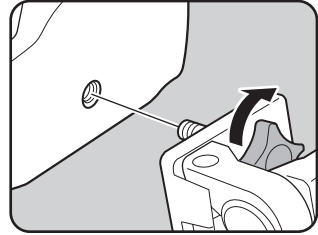

2 Fn düğmesine basınız.

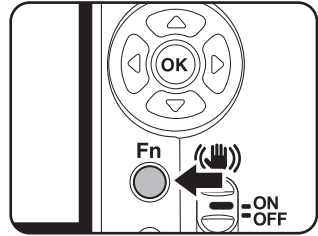

Fn menüsü belirir.

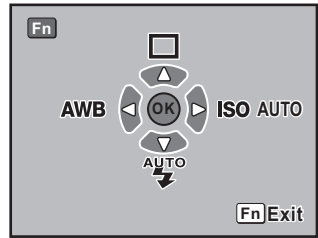

3

Dört-yollu düğmeye (⬆️) basınız.

Geçiş Modu seçenekleri ekranı belirir.

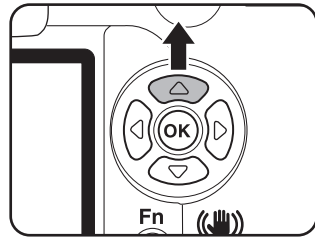

4

Dört-yollu düğmeyi (⬆️) kullanarak \bar{i} ya da \bar{i}_{3s} seçiniz.

Kameranın uzaktan kumanda bekleme durumunda olduğunu size belirtmek üzere zamanlayıcı lambası yanıp sönecektir.



5

OK düğmesine basınız.

Kamera Fn menu ekranında döner.

6

Fn düğmesine basınız.

Kamera fotoğraf çekmeye hazır durumdadır.

7

Deklanşöre yarıya kadar basınız.

Otomatik odak sistemi çalışır. Nesne odakta olduğu zaman vizörde odak göstergesi ● belirir.



- Fabrika ayarlarında uzaktan kumanda ünitesi ile odaklama yapılamaz. Uzaktan kumandayı kullanmadan önce ilk olarak nesneyi odaklayınız. Özel fonksiyon olarak [AF in remote control] (Uzaktan kumandada AF) kısmını [On] şeklinde ayarlayabilirsiniz. (s.107)
- Uzaktan kumanda ünitesini kullandığınız zaman, AUTO (Otomatik flaş patlatımı) ayarlanırsa bile flaş otomatik olarak çıkmaz. Daha öncesinde flaşı manuel olarak çıkarınız. (s.56)

3

Uzaktan kumandayı kameranın ön kısmına doğrultunuz ve uzaktan kumandada deklanşör düğmesine basınız.

Uzaktan kumanda ünitesinin kameranın önünden itibaren yaklaşık kullanım mesafesi 5 m kadardır. Seçilen geçiş moduna bağlı olarak, uzaktan kumanda ünitesinde deklanşör düğmesine basılmasından itibaren hemen ya da yaklaşık 3 saniye içinde deklanşör bırakılacaktır. Resim çekildiği zaman, zamanlayıcı lambası 2 saniye için yanar ve sonra tekrardan yanıp sönmeye başlar.

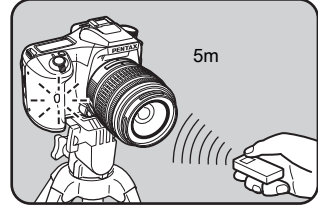

- Eğer vizöre ışık girerse pozlama etkilenebilir. Tedarik edilmiş olan ME vizör kapağını ekleyiniz ya da AE kilit fonksiyonunu kullanınız (s.148) (pozlama modu **M** (Manual (Manuel)) olarak ayarlandığında vizöre giren ışığı girmesini göz ardı ediniz (s.144)).
- ME Vizör Kapağı gibi aksesuarlar eklemek için, ilk olarak tek tarafına bastırıp kendinize doğru çekerek Fo Göz Lastiğini çıkarınız.

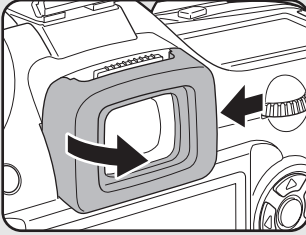

Vizör lastiğinin çıkarılması FO

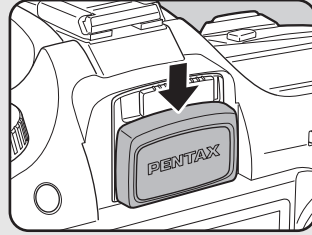

ME Vizör kapağının takılması

- Etkin kılımdan sonra uzaktan kumanda işletimini durdurmak için kamerayı kapatınız.
- Arkadan aydınlatmalı koşullarda uzaktan kumanda çalışmayabilir.
- Flaş şarj edilmekte iken uzaktan kumanda çalışmaz.
- Dahili flaş kullanıldığı zaman flaş ilk konumuna yükseltiniz.
- Uzaktan kumanda ile çekim modu 5 dakika için kullanılmadan terkedildiği zaman kamera otomatik olarak tek kare çekim moduna döner.
- Uzaktan kumanda ünitesi pili yaklaşık 30,000 kez uzaktan kumanda sinyali gönderebilir. Pili değiştirmek için PENTAX servis merkezi ile irtibata geçiniz (ücrete tabidir).

Kameranın Sarsılmasını Önlemek için Ayna Kilidinin Kullanılması

Kablo düğme (opsiyonel) ya da uzaktan kumanda ünitesi (opsiyonel) kullanıldığında kameranın sarsılması kaçınılmazsa Ayna Kilidi fonksiyonunu kullanınız.

2 sn. Zamanlayıcı ile çekim yapılırken, ayna açılır, ve basıldıktan 2 saniye sonra deklanşör bırakılır, böylece aynanın sarsılması önlenir.

Ayna Kilidi fonksiyonu ile bir resim çekmek için aşağıdaki işlemi uygulayınız.

- 1** Kamerayı bir tripod üzerine monte ediniz.
- 2** Fn düğmesini ve dört-yollu düğmeyi (⏏) kullanarak **Fn** (2 sn. Zamanlayıcı) seçiniz.
 Zamanlayıcı Çekim (s.60)
- 3** Nesneyi odaklayınız.
- 4** Deklanşöre tam olarak basınız.

Ayna açılır ve 2 saniye sonra resim çekilir. Ayna açılmadan hemen önce, ayarlı pozlama değeri ile AE kilidi etkin kılınır.

Fotoğrafların İzlenmesi

Kamera ile çekilmiş olan fotoğrafları izleyebilirsiniz.



Bir PC kullanarak oynatım için tedarik edilmiş olan PENTAX PHOTO Browser 3 programını kullanınız. Detaylar için, "PENTAX PHOTO Browser 3/PENTAX PHOTO Laboratory 3 Kullanım Kılavuzu"na bakınız.

3

Temel İşlemler

1

Fotoğraf çektikten sonra düğmesine basınız.

En son çekilmiş olan fotoğraf (en büyük dosya numaralı fotoğraf) LCD ekranda görüntülenir.

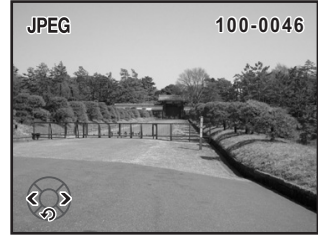
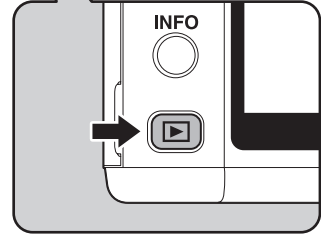
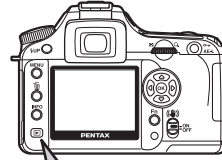

2 Dört-yollu düğmeye (◀▶) basınız.

◀ : Bir önceki fotoğraf belirir.

▶ : Bir sonraki fotoğraf belirir.

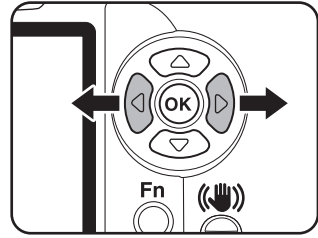

Fotoğrafların Döndürülmesi

Fotoğrafları bir seferde 90° saat yönünün tersine döndürebilirsiniz. Daha kolay görüntüleme için fotoğrafları dikey görünüme kavuşturur.

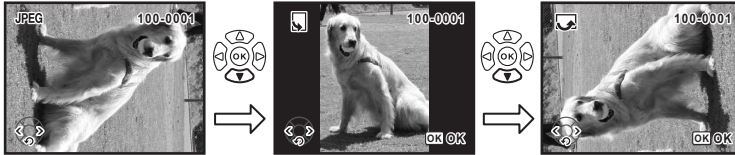

1 Fotoğraf çektikten sonra ▶ düğmesine basınız.

En son çekilmiş olan fotoğraf (en büyük dosya numaralı fotoğraf) LCD ekranda görüntülenir.

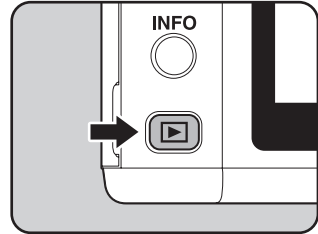

2 Dört-yollu düğmeye (↻) basınız.

Düğmeye her basıldığında fotoğraf 90° saat yönünün tersine döndürülür.

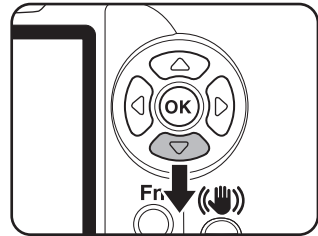

3

OK düğmesine basınız.

Fotoğraf döndürme bilgileri kaydedilir.

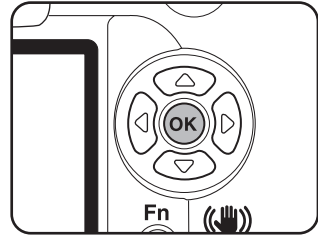

İzlenen Fotoğrafların Büyütülmesi

Görüntüleme esnasında 12 kata kadar fotoğrafları büyütebilirsiniz.

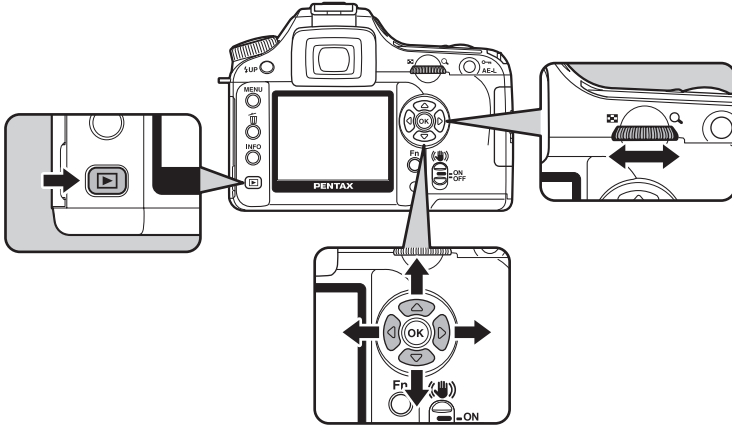

1

Bir fotoğraf seçmek için ► düğmesine basınız ve dört-yollu düğmeyi (OK) kullanınız.

En son çekilmiş olan fotoğraf (en büyük dosya numaralı fotoğraf) LCD ekranda ilk olarak görüntülenir.

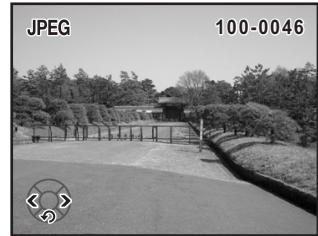

2

E-kadranı sağa çeviriniz (Q tarafına).

Her bir tıklamada fotoğraf büyütülür ve orijinalinin 12 katına kadar büyütme yapılabilir. Dönüş yapmak için sola (M tarafına) döndürünüz.

Orijinal boyuta dönmek için **OK** düğmesine basınız.

[Histogram] Ekranı, [Detailed Information] (Detaylı Bilgiler) Ekranı ve [No info. Display] (Bilgi ekranı yok)

(yalnızca fotoğraf) büyütülmüş görünümünü orijinal boyutuna döndürmek için **OK** düğmesine basınız.

[No info. Display] (Bilgi ekranı yok) büyütülmüş görünümüne dönmek için **INFO** düğmesine basınız.

Ekran alanını değiştirmek için, büyütülmüş görünümde dört-yollu düğmeye (M, Q, OK, INFO) basınız.



E-kadrandaki ilk tıklama için fabrika varsayılan ayarı 1.2 kattır. Bunu [C Custom Setting] (Özel Ayar) menüsünde [Mag to Strt Zm Plybk] (Zm Oynt Bşl Bytm) kısmında değiştirebilirsiniz. (s.107)

Dokuz-Kare Ekranı

Aynı anda dokuz fotoğrafı LCD ekranda görüntüleyebilirsiniz.

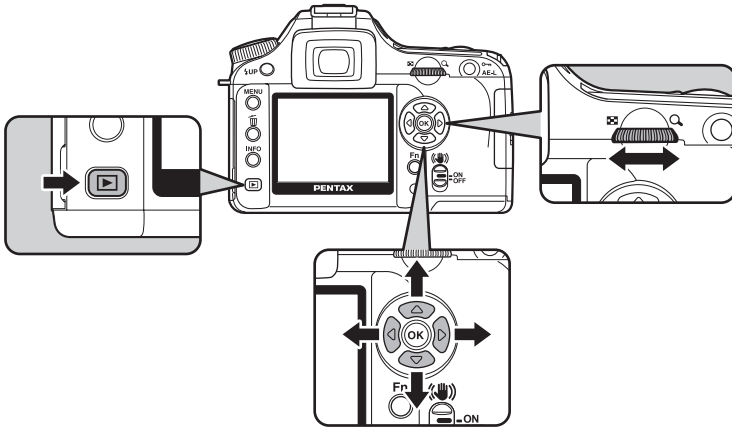

1

▶ düğmesine basınız.

En son çekilmiş olan fotoğraf (en büyük dosya numaralı fotoğraf) LCD ekranda görüntülenir.



2

E-kadranı sola çeviriniz (☒ tarafına).

Bir seferde dokuz minyatür fotoğrafa kadar görüntüleme yapılacaktır. Bir fotoğraf seçmek için dört-yollu düğmeyi (⬅️ ➡️ ⬆️ ⬇️) kullanınız. Ekranın sağında bir kaydırma çubuğu belirir. Alt satırda bir fotoğraf seçilmiş halde iken, dört-yollu düğmeye (⬅️) basılırsa sonraki dokuz fotoğrafa geçilir.

Görüntülenemeyecek bir fotoğraf üzerinde [?] belirir.

Çerçeve



Kaydırma çubuğu

3

E-kadranı sağa çeviriniz (Q tarafına) ya da OK düğmesine basınız.

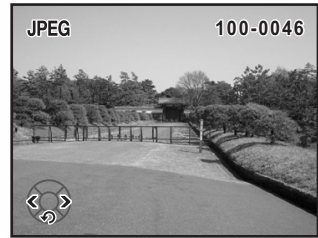

Seçilen fotoğraf tam ekran boyutunda gösterilir.

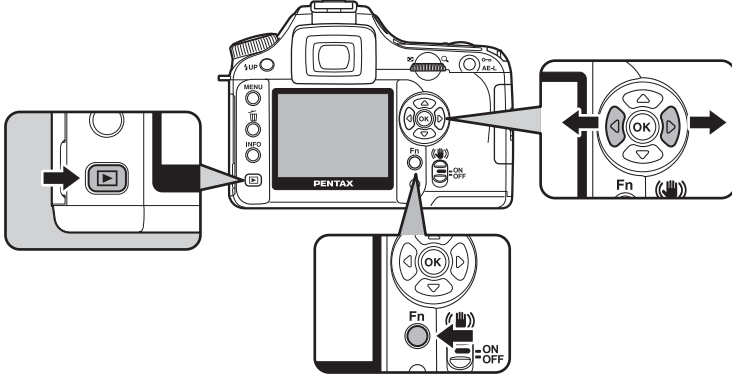

Slayt Gösterimi

SD Hafıza Kartınızda kayıtlı olan fotoğrafları sırasıyla oynatabilirsiniz. Sürekli oynatımı başlatmak için, LCD ekranda görüntülenen menü ekranını kullanınız.



- 1 İlk görüntülenecek fotoğrafı seçmek için  düğmesine basınız ve dört-yollu düğmeyi () kullanınız.**

En son çekilmiş olan fotoğraf (en büyük dosya numaralı fotoğraf) LCD ekranda ilk olarak görüntülenir.

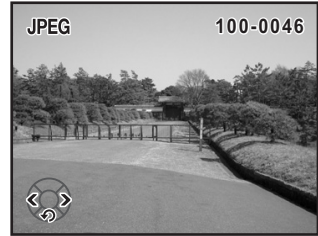

- 2 Fn düğmesine basınız.**

Fn menüsü belirir.

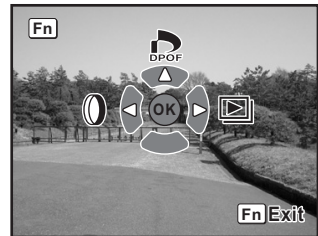

3

Dört-yollu düğmeye (⏏) basınız.

Başlangıç ekranı görüntülenir ve slayt gösterimi başlar.

Slayt gösterimini bitirmek için herhangi bir düğmeye basınız.

Çekim moduna geçmek için, deklanşör düğmesine veya [▶] düğmesine basınız, ana düğmeyi ⏏ ön izleme kısmına kaydırınız veya mod kadranını çeviriniz.



3

Temel İşlemler



[▶ Playback] (Oynatım) menüsünde slayt gösterimi için görüntüleme süresini ayarlayınız. Alternatif olarak, [▶ Playback] (Oynatım) menüsünden slayt gösterimini başlatınız. (s.168)

Video kablosunu kullanarak, bir video IN prizi olan TV ya da diğer cihazı bir monitör olarak kullanarak fotoğrafları izleyebilirsiniz. Kabloyu bağlamadan önce hem TV hem de kameranın kapalı olduğundan emin olunuz.

📌 Video Çıkış Formatının Seçimi (s.175)

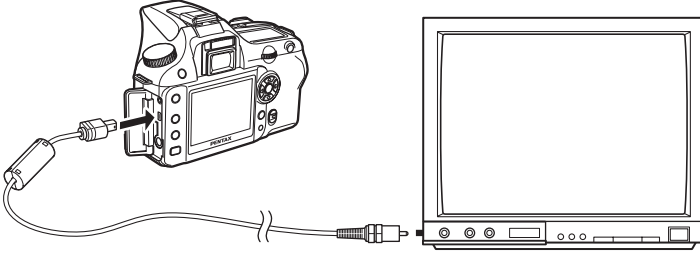

1 Terminal kapağını açınız ve video kablosunu kameradaki USB/Video terminaline bağlayınız.

2 Video kablosunun diğer ucunu AV cihazındaki video IN prizine bağlayınız.

3 AV cihazını ve kamerayı açınız.



- Uzun bir zaman süreci için sürekli olarak kamerayı kullanmayı amaçlıyorsanız, AC adaptörün (opsiyonel) kullanımı tavsiye edilmektedir. (s.28)
- Çoklu video IN prizlerine sahip AV ekipmanı için (örneğin TV'ler), AV cihazının kullanım kılavuzunu kontrol ediniz ve kameranın bağlanacağı video IN prizini seçiniz.
- Video çıkış formatı, bulunulan ülke veya bölgenin ayarlarından farklı bir formata ayarlanmışsa, fotoğrafların izlenmesi başarısız olabilir. Bu durumda, video çıkış formatı ayarını değiştiriniz. (s.175)
- Kamera, AV cihazına bağlı olduğu zaman kamera LCD ekranı kapanır.

Fotoğrafların Filtrelerle İşlemden Geçirilmesi

Dijital filtreleri kullanarak çekilen fotoğrafları düzenleyebilirsiniz. Düzenlenen fotoğraflar farklı bir isim altında kaydedilir.



- Dijital filtre kullanıldığında RAW fotoğraflar işlemden geçirilemez.
- Buna ilave olarak, [▶ Playback] (Oynatım) menüsünden dijital filtreleri ayarlayınız.

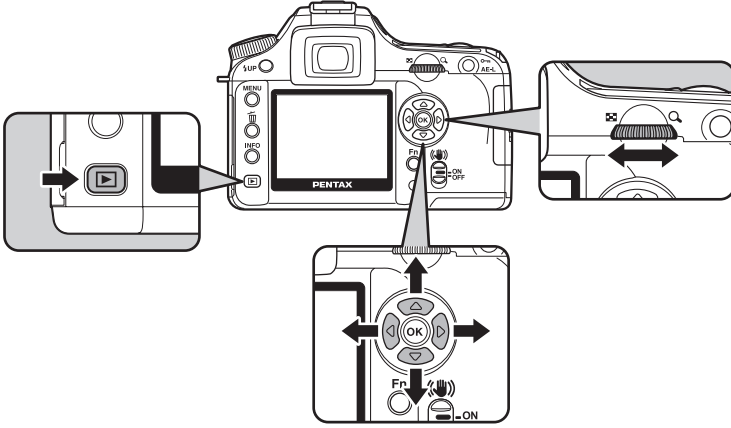

Dijital Filtre

B&W (Siyah&Beyaz)	Bit siyah & beyaz fotoğrafa dönüştürür.
Sepia	Sepia renklerine dönüştürerek fotoğraflara bir vintaj dokunuşu ekler.
Color (Renkli)	Fotoğrafa bir renk filtresi ekler. 18 filtre (9 renk × 2 ton) arasından seçim yapılabilir.
Soft (Yumuşak)	Tüm fotoğrafı hafiften soldurarak yumuşak bir fotoğraf yaratır. Üç seviye arasından seçim yapılabilir.
Slim (İnce)	Fotoğrafların dikey ve yatay oranlarını değiştirir. Yüksekliği ya da genişliği orijinal boyutun iki katına kadar ayarlar.
Brightness (Parlaklık)	Fotoğrafların parlaklığını değiştirir. ±8 seviye aralığı ile ayarlanır.

1 Oynatım modunda Fn düğmesine basınız.

Fn menüsü belirir.

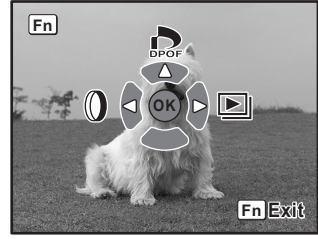

2 Dört-yollu düğmeye (D) basınız.

Filtre seçim ekranı belirir.

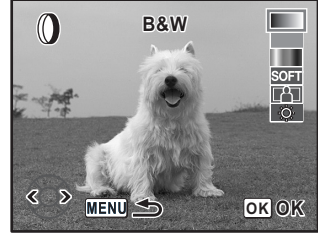

3 Bir fotoğraf seçmek için dört-yollu düğmeyi (D) kullanınız.

4 Bir filtre seçmek için dört-yollu düğmeyi (D) kullanınız.

Bir filtre seçiniz ve fotoğraftaki etkilerini ön izleyiniz. Eğer [Color] (Renkli) seçilirse 5. adıma geçiniz. Eğer [B&W] (Siyah&Beyaz) veya [Sepia] seçilirse 7. adıma geçiniz.

5 Eğer [Color] (Renkli) seçili ise, filtre rengi seçmek için e-kadranı çeviriniz.

18 renk filtresi arasından seçim yapılabilir: 9 temel renk (kırmızı, turuncu, sarı, sarı-yeşil, yeşil, turkuaz, mavi, çivit ve mor) ve daha koyu renk özü içeren 9 aynı renk.



6 Eğer ince filtre, yumuşak filtre veya parlaklık filtresi seçilirse e-kadran ile ayar yapınız.

Eğer ince filtre seçilirse daha geniş için saat yönünün tersine daha ince için saat yönüne çeviriniz. Eğer parlaklık filtresi seçilirse daha koyu yapmak için saat yönünün tersine daha parlak yapmak için saat yönüne çeviriniz. Eğer yumuşak filtre seçilirse üç seviye arasında yumuşaklığı seçiniz.

Bir fotoğraf seçmek için dört-yollu düğmeyi (⬅️➡️) kullanınız. Fotoğraf ayarlanan incelik ve yumuşaklıkla belirir.

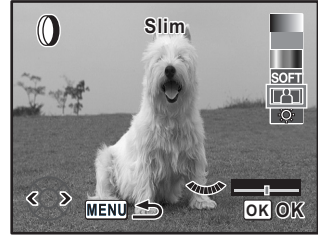

7 OK düğmesine basınız.

Kayıt onay ekranı belirir.

8 [Save as] (Farklı kaydet) seçmek için dört-yollu düğmeyi (⬅️➡️) kullanınız.



9 OK düğmesine basınız.

Filtrelenen fotoğraf farklı bir isim altında kaydedilir.

Tek Bir Fotoğrafın Silinmesi

Tek bir seferde bir fotoğraf silebilirsiniz.



- Silinen fotoğraflar geri kazanılamaz.
- Korumalı fotoğraflar silinemez.

- 1 Silinecek bir fotoğrafı seçmek üzere düğmesine basınız ve dört-yollu düğmeyi () kullanınız.**

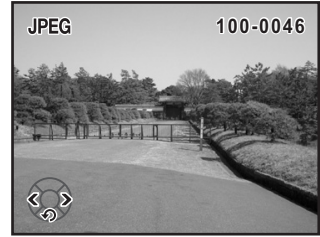

- 2 düğmesine basınız.**
Silme ekranı belirir.

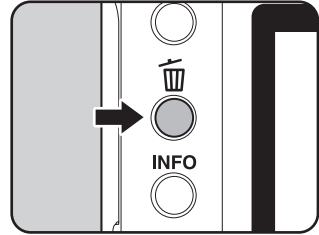

- 3 [Delete] (Sil) seçmek için dört-yollu düğmeyi () kullanınız.**

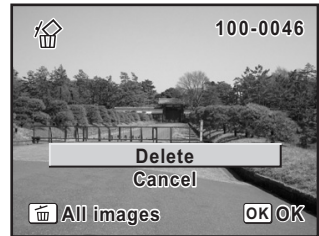

- 4 OK düğmesine basınız.**
Fotoğraf silinmiştir.

Tüm Fotoğrafların Silinmesi

Bir seferde tüm fotoğrafları silebilirsiniz.

Caution

- Silinen fotoğraflar geri kazanılamaz.
- Korumalı fotoğraflar silinemez.

1

▶ düğmesine basınız.

2

🗑️ düğmesine iki kere basınız.

Hepsini Sil ekranı belirir.

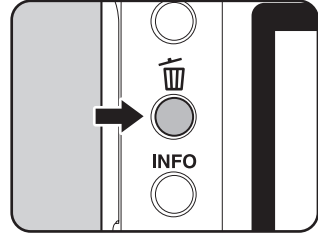

3

[Delete All] (Hepsini Sil) seçmek için dört-yollu düğmeyi (⬅️) kullanınız.

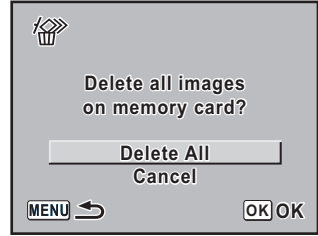

4

OK düğmesine basınız.

Tüm fotoğraflar silinir.

Seçilen Fotoğrafların Silinmesi (Dokuz-Kare Ekranı)

Dokuz-kare ekranında bir seferde birkaç fotoğraf silebilirsiniz.

Caution

- Silinen fotoğraflar geri kazanılamaz.
- Korunmalı fotoğraflar silinemez.
- Yalnızca aynı klasörde bulunan dosyalar bir seferde seçilebilir.

1

▶ düğmesine basınız.

En son çekilmiş olan fotoğraf (en büyük dosya numaralı fotoğraf) LCD ekranda ilk olarak görüntülenir.

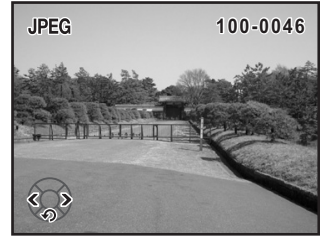

2

**E-kadranı sola çeviriniz
(☒ tarafına).**

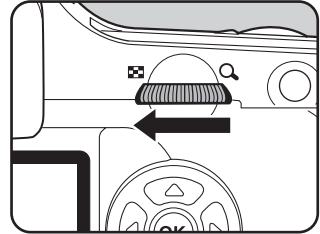

Dokuz küçük fotoğraf görüntülenir.



3

Temel İşlemler

3

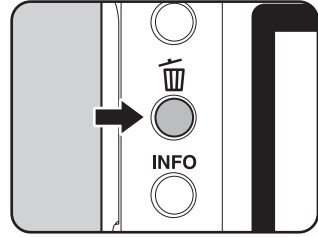
🗑️ düğmesine basınız.Fotoğrafların üzerinde belirir.

4

Silinecek fotoğraflara hareket etmek için dört-yollu düğmeyi (⬅️ ➡️ ⬆️ ⬇️) kullanınız ve OK düğmesine basınız.

Fotoğraf seçilir ve belirir.
Tüm fotoğrafları seçmek için **Fn** düğmesine basınız. (Fotoğrafların sayısına bağlı olarak fotoğrafların seçiminin tamamlanması zaman alabilir.)

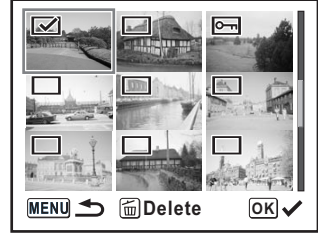

5

🗑️ düğmesine basınız.

Silme onay ekranı belirir.

6

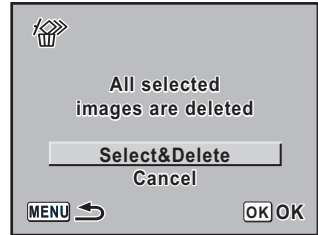
[Select&Delete] (Seç&Sil) seçmek için dört-yollu düğmeyi (⬅️ ➡️ ⬆️ ⬇️) kullanınız.

7

OK düğmesine basınız.

Seçilen fotoğraflar silinir.

Fotoğrafların Silinmeye Karşı Korunması (Koruma)

Fotoğrafları kazara silinmeye karşı koruma altına alabilirsiniz.



SD Hafıza Kartı formatlanırsa korumalı fotoğraflar da silinir.

1

Bir fotoğraf seçmek için düğmesine basınız ve dört-yollu düğmeyi () kullanınız.

En son çekilmiş olan fotoğraf (en büyük dosya numaralı fotoğraf) LCD ekranda ilk olarak görüntülenir.



2

düğmesine basınız.

Koruma ekranı görüntülenir.

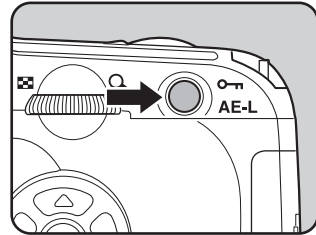

3

[Protect] (Koruma) seçmek için dört-yollu düğmeyi () kullanınız.

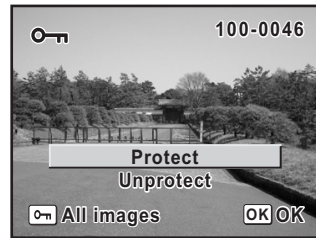

4

OK düğmesine basınız.

Seçilen fotoğraf koruma altına alınır.



- Koruma ayarını iptal etmek için, 3. adımda [Unprotect] (Korumayı kaldır) seçiniz.
- Korumalı fotoğraflar izlendiği zaman sembolü görüntülenir. (s.19)

3

Temel İşlemler

Tüm Fotoğrafların Korunması

1  düğmesine basınız.

2  düğmesine iki kere basınız.

Tümünü Korumayı Belirler.

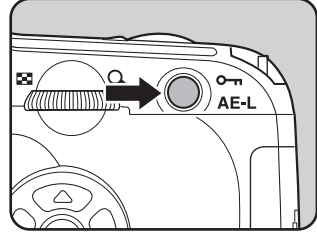

3 Dört-yollu düğmeyi () kullanarak [Protect] (Koruma) seçiniz ve **OK** düğmesine basınız.

SD Hafıza Kartında kayıtlı olan tüm fotoğraflar koruma altına alınır.



Fotoğrafların tümündeki Koruma ayarını iptal etmek için 3. adımda [Unprotect] (Korumayı kaldır) seçiniz.

Kayıtlı fotoğraflar içeren SD Hafıza Kartını alıp baskı servisi sunan bir mağazaya götürerek klasik fotoğraf baskıları sipariş edebilirsiniz.
DPOF (Dijital Baskı Düzeni Formatı) ayarları kopyaların sayısını ve tarih baskısını belirlemenize imkan verir.



DPOF ayarları RAW fotoğraflara uygulanamaz.

Fotoğrafların Tek Tek Basılması

Her bir fotoğraf için aşağıdaki ayarları yapınız.

Copies (Kopyalar)	Kopya sayısı seçilir. 99 kopyaya kadar baskı alabilirsiniz.
Date (Tarih)	Baskılarda tarihin görünüp görünmeyeceği belirlenir.

1 İlk görüntülenecek fotoğrafı seçmek için düğmesine basınız ve dört-yollu düğmeyi () kullanınız.

2 Fn düğmesine basınız.

Fn menüsü belirir.

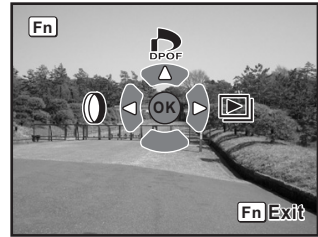

3 Dört-yollu düğmeye () basınız.

DPOF ekranı görüntülenir.
Eğer DPOF ayarları daha önce bir fotoğraf için yapıldıysa, önceki baskı sayısı ve tarih ayarı ((On (Açık)) ya da (Off (Kapalı))) olarak görüntülenecektir.



4 Kopya sayısını seçmek için dört-yollu düğmeyi (⬅️⬆️⬇️⬅️) kullanınız ve sonra dört-yollu düğmeye (⬇️⬆️⬇️⬆️) basınız.

Çerçeve, [Date] (Tarih) kısmına hareket eder.

5 Tarihin bulunmasını (☑️) veya bulunmamasını (☐) seçmek için dört-yollu düğmeyi (⬅️⬆️⬇️⬅️) kullanınız.

- ☑️ : Tarih baskısı yapılacaktır.
- ☐ : Tarih baskısı yapılmayacaktır.

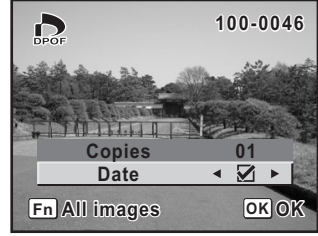

6 OK düğmesine basınız.

DPOF ayarları kaydedilir ve kamera oynatım durumuna geçer.



Yazıcıya ya da fotoğraf baskı mağazasındaki baskı ekipmanına bağlı olarak, DPOF ayarı yapılmış olsa bile tarih baskısı yapılamayabilir.



DPOF ayarlarını iptal etmek için, 4. adımda kopya sayısını [00] olarak seçiniz ve **OK** düğmesine basınız.

Tüm Fotoğraflar için Ayarlar

1 Oynatım modunda Fn düğmesine basınız.

Fn menüsü belirir.

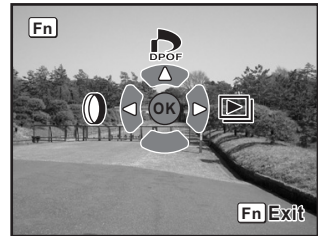

2 Dört-yollu düğmeye (⏏) basınız.

DPOF ekranı görüntülenir.

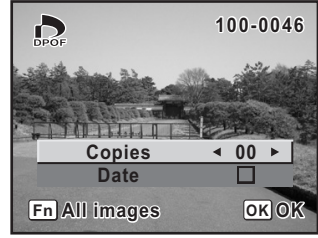

3 Fn düğmesine basınız.

Tüm fotoğraflar için DPOF ayarlarının yapıldığı ekran belirir.

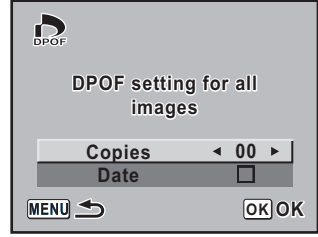

4 Kopya sayısını seçmek ve tarih eklemeyi (☑) ya da eklememeyi (☐) belirlemek için dört-yollu düğmeyi (⏏) kullanınız.

Ayarların nasıl yapılacağı ile ilgili detaylar için, "Fotoğrafların Tek Tek Basılması" (s.86) kısmında 4. ve 5. adımlara bakınız.

5 OK düğmesine basınız.

Tüm fotoğraflar için DPOF ayarları kaydedilir ve kamera oynatım durumuna döner.



Tüm fotoğraflar için belirlenen kopya sayısı tüm fotoğraflara uygulanır. Baskı işleminden önce, bu sayının doğru olup olmadığını kontrol ediniz.



Ayarlar tüm fotoğraflara uygulandığında tek tek fotoğraflar için yapılmış olan ayarlar iptal edilir.

Bu fonksiyon, bir PC kullanmadan direkt olarak kameradan fotoğrafların baskısını yapmanıza imkan verir (direkt baskı).

Direkt baskı almak için tedarik edilmiş olan USB kablo (I-USB17) ile kamerayı ve PictBridge uyumlu yazıcıyı bağlayınız.

Kamerayı yazıcıya bağladıktan sonra, baskısını almak istediğiniz fotoğrafları, kopya sayısını ve tarihi ekleyip isteyip istemediğinizi belirleyiniz.

Aşağıdaki adımlarda direkt baskı gerçekleştirilir.

Kameradaki [Transfer Mode] (Aktarım Modu) ayarını [PictBridge] olarak ayarlayınız (s.89)



Kamerayı yazıcıya bağlayınız (s.90)



Baskı seçeneklerini ayarlayınız (s.85)

Tek fotoğraf baskısı (s.91)

Tüm fotoğrafların baskısı (s.93)

DPOF ayarları ile baskı (s.95)



- Kamera bir yazıcıya bağlandığı zaman AC adaptörünün kullanımı tavsiye edilmektedir. Kamera bir yazıcıya bağlıyken, baskı sırasında piller biterse yazıcı düzgün çalışamayabilir veya fotoğraf verileri kaybolabilir.
- Veri aktarımı sırasında USB kabloyu çıkarmayınız.
- Bazı cihazı özelliğine bağlı olarak, kamerada yapılan (baskı ayarları ve DPOF ayarları gibi) bütün ayarlar geçerli olmayabilir.
- Kopya sayısı 500'ü geçerse, baskı hatası meydana gelebilir.
- Yazıcı, indeks baskıyı desteklemediği müddetçe, tek bir sayfa üzerinde pek çok fotoğrafın belirdiği bir fotoğraf indeks baskısı alınması mümkün olmayabilir. İndeks baskılar için, bir PC kullanmanız gerekebilir.
- RAW fotoğrafların direkt baskısı alınmaz. RAW fotoğrafları yazdırmak için bir PC kullanınız.
- Bir PC'ye bağlantı yapılırken "PENTAX PHOTO Browser 3/PENTAX PHOTO Laboratory 3 Kullanım Kılavuzu"na bakınız.

[Transfer Mode] Ayarı

1 MENU düğmesine basınız.

[ Rec. Mode] (Kayıt Modu) menüsü belirir.

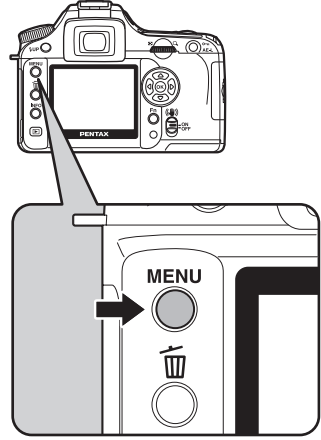

2 [Set-up] (Ayar) menüsünü seçmek için dört-yollu düğmeyi () kullanınız.

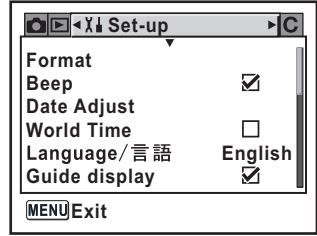

3 [Transfer Mode] (Aktarım Modu) seçmek için dört-yollu düğmeyi () kullanınız.

4 Dört-yollu düğmeye () basınız.

Bir açılan menü belirir.

- 5** [PictBridge] seçmek için dört-yollu düğmeyi (⬆️⬇️⬇️⬆️) kullanınız.

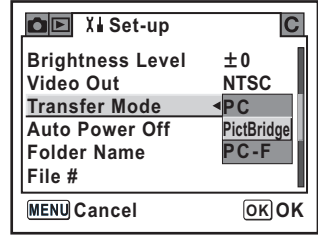

- 6** OK düğmesine basınız.

Ayar değiştirilir.

- 7** MENU düğmesine basınız.

Kameranın bir Yazıcıya Bağlanması

- 1** Kamerayı kapatınız.

- 2** Kamera ile birlikte tedarik edilmiş olan USB kabloyu kullanarak kamera ile PictBridge uyumlu yazıcıyı bağlayınız.

PictBridge uyumlu yazıcılarda PictBridge görüntülenir.

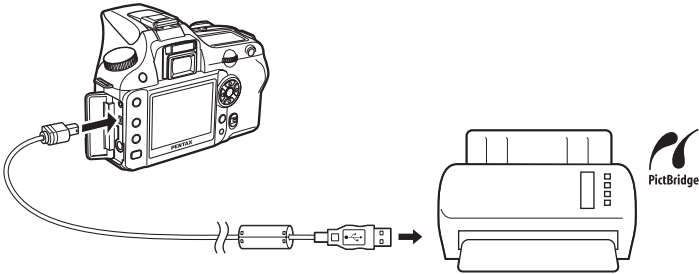

3 Yazıcıyı açınız.

4 Yazıcının başlatımı tamamlandıktan sonra, kamerayı açınız.

PictBridge menüsü belirir.

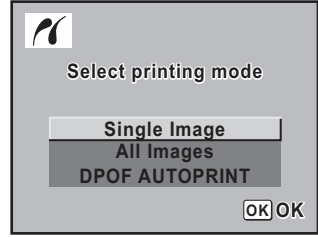

Eğer [Transfer Mode] (Aktarım Modu) kısmı [PC] ya da [PC-F] olarak ayarlanırsa PictBridge menüsü görüntülenmez.

Tek Fotoğraf Baskısı Alma

1 Dört-yollu düğmeyi (⬆️⬇️⬇️⬆️) kullanarak PictBridge menüsünde [Single Image] (Tek Fotoğraf) seçiniz.

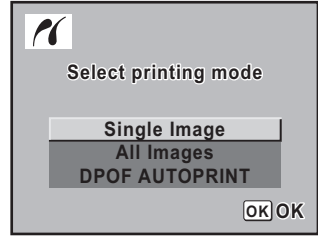

2 OK düğmesine basınız.

Tek Fotoğraf Baskısı Al ekranı belirir.

3 Baskısını almak istediğiniz fotoğrafı seçmek için dört-yollu düğmeyi (⬆️⬇️⬇️⬆️) kullanınız.

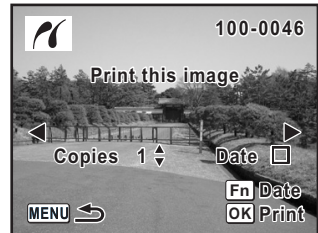

4 Kopya sayısını seçmek için dört-yollu düğmeyi (↶↷) kullanınız.

99 kopyaya kadar çıktı alabilirsiniz.

5 Tarih eklemeyi (☑) ya da eklememeyi (☐) seçmek için dört-yollu düğmeyi Fn kullanınız.

- ☑ : Tarih baskısı yapılır.
☐ : Tarih baskısı yapılmaz.

6 OK düğmesine basınız.

Baskı ayarları onay ekranı belirir. Fabrika ayarı ile fotoğrafların baskısını almak için 12. adıma geçiniz. Baskı ayarlarını değiştirmek için, 7. Adıma gidiniz.

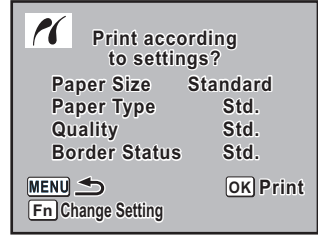

7 Fn düğmesine basınız.

Baskı ayarları değişim ekranı görüntülenir.

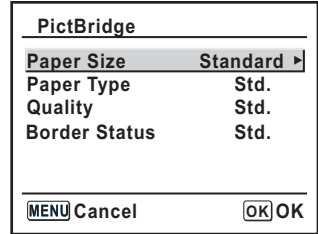

8 [Paper Size] (Kağıt Boyutu) seçiniz ve dört-yollu düğmeye (↶↷) basınız.

Kağıt Boyutu ekranı görüntülenir.

9 Kağıt boyutunu seçmek için dört-yollu düğmeyi (↶↷↶↷) kullanınız.

Sadece yazıcınız tarafından desteklenen kağıt boyutunu seçebilirsiniz. [Paper Size] (Kağıt Boyutu), [Standard] (Standart) olarak ayarlandığı zaman, fotoğraflar, yazıcı ayarlarına bağlı olarak yazdırılır.

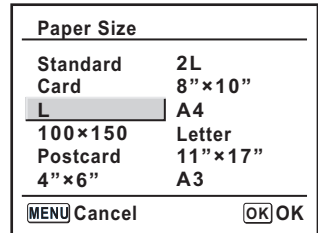

10 OK düğmesine basınız.

11 [Paper Type] (Kağıt Tipi), [Quality] (Kalite) ve [Border Status] (Kenar Durumu) ayarlamak için 8 – 10 adımlarını tekrarlayınız.

Her bir öğe ayarlandıktan sonra, baskı ayarları değişim ekranı belirir.

Bu baskı ayarları için [Std.] (Standart) seçildiği zaman, fotoğraflar Yazıcı ayarlarına göre yazdırılır.

Daha fazla ★ içeren [Paper Type] (Kağıt Tipi), daha yüksek kalitede kağıdı desteklemektedir.

Daha fazla ★ içeren [Quality] (Kalite), daha yüksek baskı kalitesi oluşturur.

12 OK düğmesine iki defa basınız.

Fotoğraf, ayarlara göre basılmıştır.

Baskı işlemini iptal etmek için **MENU** düğmesine basınız.

Tüm Fotoğrafların Baskısının Alınması

1 Dört-yollu düğmeyi (⏏) kullanarak PictBridge menüsünde [All Images] (Tüm Fotoğraflar) seçiniz.

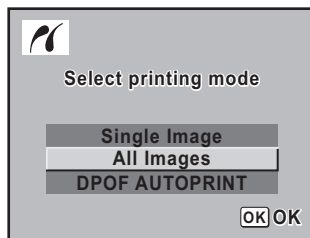

2 OK düğmesine basınız.

Tüm fotoğrafların baskısı ekranı belirir.

3

Kopya sayısını seçiniz ve tarih eklenip eklenmeyeceğini belirleyiniz.

Seçtiğiniz kopya sayısı ve tarih ayarı, tüm fotoğraflara uygulanacaktır. Ayarların nasıl yapılacağı ile ilgili olarak, "Tek Fotoğraf Baskısı Alma" (s.92) kısmında 4. ve 5. adımlara bakınız.

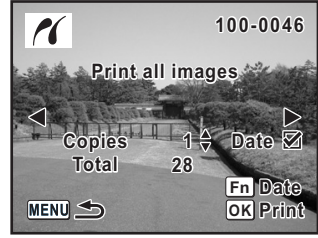

4

OK düğmesine basınız.

Baskı ayarları onay ekranını belirir. Ayarların nasıl değiştirileceği ile ilgili olarak, "Tek Fotoğraf Baskısı Alma" (s.92 ve 93) kısmında 7 ila 11. adımlara bakınız.

5

Baskı ayarları onay ekranındaki OK düğmesine basınız.

Tüm fotoğraflar, ayarlara göre basılmıştır. Baskı işlemini iptal etmek için **MENU** düğmesine basınız.

DPOF Ayarları Kullanılarak Fotoğrafların Yazdırılması

1 Dört-yollu düğmeyi (⬆️⬇️⬇️⬆️) kullanarak PictBridge menüsünde [DPOF AUTOPRINT] (DPOF OTOM. BASKI) seçiniz.

2 OK düğmesine basınız.

Print w/DPOF ayar ekranı belirir. Her bir fotoğraf için kopya sayısını belirlemek, tarih baskısının yapıp yapılmayacağını seçmek ve toplam kopya sayısını belirlemek için dört-yollu düğmeyi (⬆️⬇️⬇️⬆️) kullanınız. Baskı ayarları Baskı Servisi ile ayarlanır. (s.85)

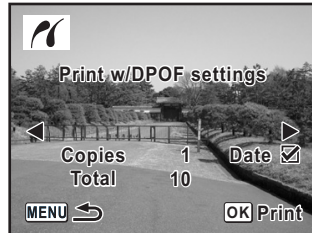

3 OK düğmesine basınız.

Baskı ayarları onay ekranı belirir.

Ayarların nasıl değiştirileceği ile ilgili olarak, "Tek Fotoğraf Baskısı Alma" (s.92 ve 93) kısmında 7 ila 11. adımlara bakınız.

4 Baskı ayarları onay ekranındaki OK düğmesine basınız.

Fotoğraflar, ayarlara göre basılmıştır.

Baskı işlemini iptal etmek için **MENU** düğmesine basınız.

USB Kablo Bağlantısının Kesilmesi

Baskı işlemi bittiğinde kamera ve yazıcıdan USB kablosunu çıkarınız.

1 Kamerayı kapatınız.

2 USB kablosunu kamera ve yazıcıdan çıkarınız.

Not

4 Menü Referansı

Düğmeler ve menüler yoluyla **K100D Super** işlevlerini açıklar.

Düğme İşlevlerinin Kullanımı	98
Menünün Kullanımı	102
Fn Menüsünün Kullanımı	108
Mod Kadranının Kullanımı	110

Menüler ve Fn menüsü kullanıldığı zaman, kamera ayarlarından dolayı değiştirilemeyen öğeler gri olarak belirir ve seçilemez.

Çekim Modu

Çekim esnasında kullanılan düğmelerin fonksiyonları not edilmiştir.

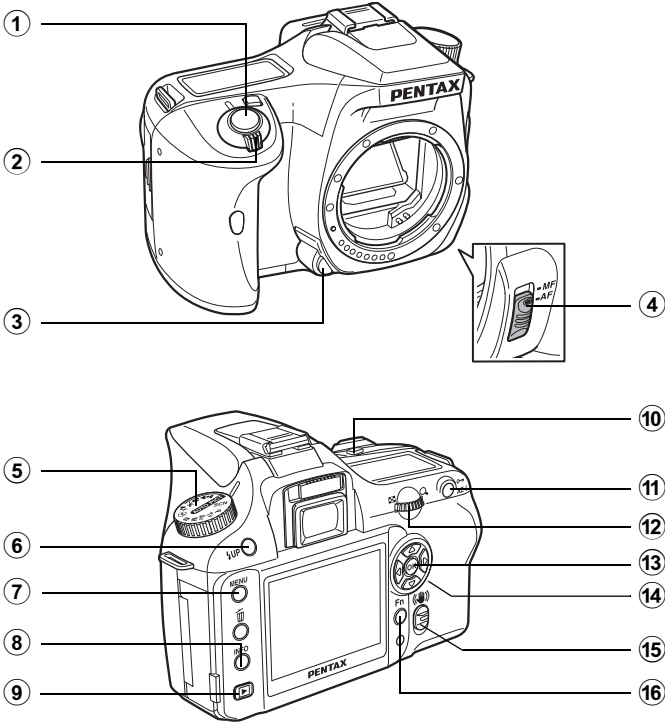

- ① **Deklanşör düğmesi**
Fotoğraf çekimi için basınız. (s.45)
- ② **Ana düğme**
Kamerayı açıp/kapatmak için çeviriniz (s.32) veya ön izleme yapmak (s.152) hareket ettiriniz.
- ③ **Objektif kilit açma düğmesi**
Objektifi çıkarmak için basınız. (s.38)

- ④ **Odak modu düğmesi**
Otomatik odak modu (s.124) ve manuel odak modu (s.132) arasında geçiş yapar.
- ⑤ **Mod kadranı**
Çekim modunu değiştirir. (s.110)
- ⑥ **⚡UP düğmesi**
Dahili flaşın çıkması için basınız. (s.54)
- ⑦ **MENU düğmesi**
[📷 Rec. Mode] (Kayıt Modu) menüsünü görüntüler (s.104). Daha sonra [▶ Playback] (Oynatım) menüsünü (s.104), [⚙️ Set-up] (Ayar) menüsünü (s.105) ve [C Custom Setting] (Özel Ayar) menüsünü görüntülemek için dört-yollu düğmeye (⬅️➡️⬆️⬇️) basınız. (s.106)
- ⑧ **INFO düğmesi**
LCD ekrandaki çekim bilgilerini göstermek üzere basınız. (s.17)
- ⑨ **▶ düğmesi**
Oynatım moduna geçer. (s.68)
- ⑩ **☑️Av düğmesi**
Diyafram açıklığı ve EV telafisi değerlerini ayarlamak için basınız. (s.142, s.147)
- ⑪ **AE-L düğmesi**
Çekimden önce pozlamayı kilitlet. (s.148) **M** (Manual (Manuel)) modunda uygun pozlamayı otomatik olarak ayarlar. (s.146)
- ⑫ **e-kadran**
Obtüratör hızı, diyafram açıklığı ve EV telafisi değerlerini ayarlar. (s.140, s.142, s.147)
- ⑬ **OK düğmesi**
Menüde seçtiğiniz ayarı kaydeder.
- ⑭ **Dört-yollu düğme (⬅️➡️⬆️⬇️)**
Küresör hareket ettirmek ve menülerdeki ve Fn menüsündeki öğeleri değiştirmek için bunu kullanınız.
- ⑮ **Sarsıntı Azaltma düğmesi**
Sarsıntı Azaltma fonksiyonunu açar veya kapatır. (s.47)
- ⑯ **Fn düğmesi**
Fn menüsünü görüntülemek için basınız. Aşağıdaki işlemi belirlemek için dört-yollu düğmeye (⬅️➡️⬆️⬇️) basınız. (s.108)

Oynatım Modu

Oynatım esnasında kullanılan düğmelerin fonksiyonları not edilmiştir.

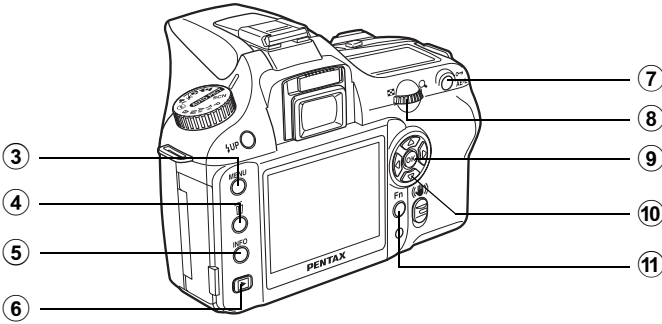
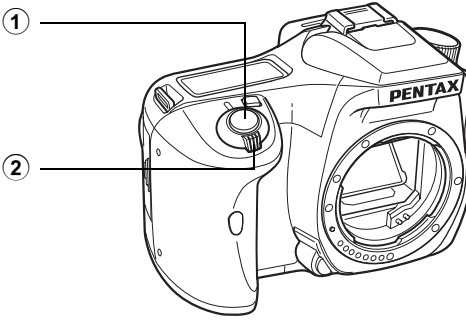

- ① **Deklanşör düğmesi**
Çekim moduna geçiş yapmak için basınız.
- ② **Ana düğme**
Kamerayı açıp kapatmak için hareket ettiriniz. (s.32)
- ③ **MENU düğmesi**
[▶ Playback] (Oynatım) menüsünü görüntülemek için basınız (s.104). Daha sonra [X Set-up] (Ayar) menüsünü (s.105), [C Custom Setting] (Özel Ayar) menüsünü (s.106) ve [Rec. Mode] (Kayıt Modu) menüsünü (s.104) görüntülemek için dört-yollu düğmeye (D) basınız.
- ④ **🗑️ düğmesi**
Fotoğrafları silmek için basınız. (s.79)

- ⑤ **INFO düğmesi**
LCD ekrandaki çekim bilgilerini göstermek üzere basınız. (s.18)
- ⑥ **▶ düğmesi**
Çekim moduna geçiş yapmak için basınız.
- ⑦ **⏏ düğmesi**
Kazara silinmeye karşı fotoğrafları korumak için basınız. (s.83)
- ⑧ **e-kadran**
Bir fotoğrafı büyütme (s.70) veya dokuz fotoğrafı eş zamanlı olarak göstermek için bunu kullanınız (s.71).
- ⑨ **OK düğmesi**
Menüde ya da oynatım ekranında seçtiğiniz ayarı kaydeder.
- ⑩ **Dört-yollu düğme** (⬅️⬇️⬆️⬇️)
Kürsörü hareket ettirmek ve menülerde, Fn menüsünde ve oynatım ekranındaki öğeleri değiştirmek için bunu kullanınız.
- ⑪ **Fn düğmesi**
Fn menüsünü görüntülemek için basınız. Aşağıdaki işlemi belirlemek için dört-yollu düğmeye (⬅️⬆️⬇️⬆️) basınız. (s.108)

Menü Nasıl Kullanılır

Bu bölümde [📷 Rec. Mode] (Kayıt Modu) menüsü, [▶ Playback] (Oynatım) menüsü, [⏏ Set-up] (Ayar) menüsü ve [C Custom Setting] (Özel Ayar) menüsü için işletim metotları açıklanmaktadır.

Menü ekranının görüntülenmesi

1 Çekim modunda MENU düğmesine basınız.

LCD ekranda [📷 Rec. Mode] (Kayıt Modu) menüsü belirir.

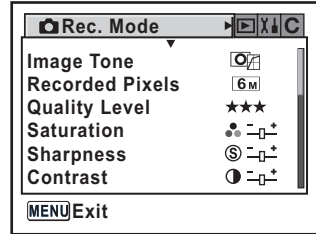
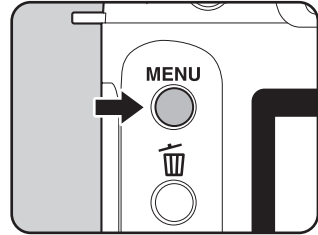

2 Dört-yollu düğmeye (⏏) basınız.

Dört-yollu düğmeye her basıldığında sırasıyla [▶ Playback] (Oynatım) menüsü, [⏏ Set-up] (Ayar) menüsü ve [C Custom Setting] (Özel Ayar) menüsü belirir.

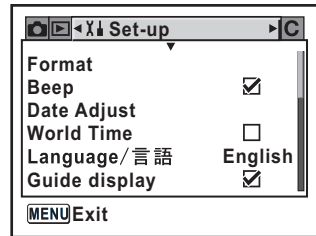

Bir menü öğesi ve ayarı seçiniz

Örnek olarak, [📷 Rec. Mode] (Kayıt Modu) menüsünde [Quality Level] (Kalite Seviyesi) ayar işlemi açıklanmaktadır.

3

Dört-yollu düğmeyi (⬅️➡️) kullanarak bir işlev seçiniz.

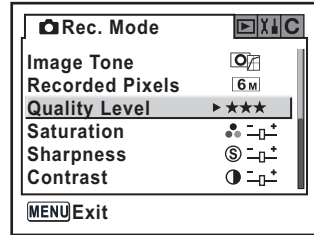

4

Dört-yollu düğmeye (↻) basınız.

Mevcut [Quality Level] (Kalite Seviyesi) seçenekleri belirir.

Eğer varsa bir açılan menüye hareket etmek için dört-yollu düğmeyi (↻) kullanınız.

Kalite seviyesi değiştirildiği zaman, bu kalite seviyesindeki kaydedilebilir fotoğrafların sayısı ekranda belirir.

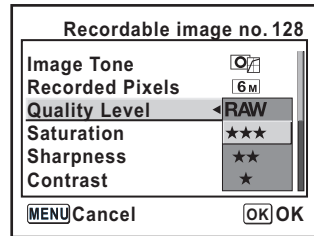

5

Bir ayar seçmek için dört-yollu düğmeyi (⬅️➡️) kullanınız.

6

OK düğmesine basınız.

Kamera, menü ekranına döner. Daha sonra, diğer öğeleri ayarlayınız. Çekim ya da Oynatım moduna dönüş yapmak için **MENU** düğmesine basınız.



MENU düğmesine basıldıktan ve menü ekranı kapatıldıktan sonra bile, eğer kamera düzgün olmayan şekilde kapatılmazsa (örneğin kamera açık halde iken pillerin çıkarılması) ayarınız saklanmayacaktır.



- Hiçbir açılan menü görüntülenmediği zaman [📷 Rec. Mode] (Kayıt Modu) menüsü, [▶️ Playback] (Oynatım) menüsü, [⚙️ Set-up] (Ayar) menüsü ve [C Custom Setting] (Özel Ayar) menüsü arasında geçiş yapmak için e-kadranı kullanabilirsiniz.
- Eğer Çekim modunda **MENU** düğmesine basılırsa, [📷 Rec. Mode] (Kayıt Modu) menüsü belirir. Eğer Oynatım modunda **MENU** düğmesine basılırsa, [▶️ Playback] (Oynatım) menüsü belirir.

[📷 Rec. Mode] (Kayıt Modu) Menüsü Ayar Öğeleri

[📷 Rec. Mode] (Kayıt Modu) menüsündeki çekimle ilgili ayarları gerçekleştiriniz.

Seçenek	Fonksiyon	Sayfa
Image tone (Görüntü tonu)	Resimlerin renk tonunu ayarlar.	s.114
Recorded pixels (Kaydedilen piksel)	Fotoğrafların kayıt boyutunu ayarlar.	s.115
Quality level (Kalite Seviyesi)	Fotoğraf kalitesini ayarlar.	s.116
Saturation (Doğunluk)	Renk doğunluğunu ayarlar.	s.117
Sharpness (Keskinlik)	Fotoğraf kenarlarını daha keskin ya da yumuşak yapar.	s.117
Contrast (Kontrast)	Fotoğraf keskinliğini ayarlar.	s.117
Auto Bracket (Otomatik Parantez)	Otomatik Parantezli çekimi ayarlar.	s.151
AE metering (AE ölçme)	Parlaklığı ölçmek ve pozlamayı belirlemek için kullanılan ekran parçasını seçer.	s.136
Swthc dst msr pt (Msf ölç nkt geçiş)	Odağın ayarlanacağı ekran parçasını seçer.	s.128
AF mode (AF modu)	Otomatik odak modunu seçer.	s.127
Flash Exp. Comp. (Flaş Pzl. Olş.)	Fotoğrafi parlak ya da koyu hale getirmek üzere flaş pozlamasını ayarlar.	s.154
Shake Reduction (Sarsıntı Azaltma)	Odak uzunluğu bilgisinin elde edilemediği bir objektif kullanıldığında [Focal Length] (Odaksal Uzunluk) ayarını gerçekleştirir.	s.49

[▶ Playback] (Oynatım) Menüsü Ayar Öğeleri

[▶ Playback] (Oynatım) menüsündeki fotoğraf oynatım ve düzenleme ile ilgili ayarları gerçekleştiriniz.

Seçenek	Fonksiyon	Sayfa
Plybk dsply mthd (Oytm ekrn mtd)	Oynatım esnasında çekim bilgisinin gösterilmesini ve fazla pozlanmış alan uyarısının görüntülenmesini belirler.	s.167
Instant Review (Hemen İzleme)	Hızlı İzleme süresini ayarlar.	s.177
Preview Display (Ön İzleme Ekranı)	Hızlı İzleme veya Dijital Ön İzleme esnasında fazla pozlanmış alan uyarısının veya histogramın görüntülenmesini belirler.	s.178
Digital Filter (Dijital Filtre)	Çekilen fotoğrafın renk tonunu değiştirir, yumuşatma veya inceltme efektleri katar; parlaklığı ayarlar.	s.76
Slideshow (Slayt Gösterimi)	Kayıtlı fotoğrafları ardı ardına oynatır.	s.73

[X] Set-up] (Ayar) Menüsü Ayar Öğeleri

[X] Set-up] (Ayar) menüsündeki kamera ile ilgili çeşitli ayarları gerçekleştiriniz.

Seçenek	Fonksiyon	Sayfa
Format (Formatlama)	SD Hafıza Kartını formatlar.	s.169
Beep (Bip)	Bip tonunu açar/kapatır.	s.170
Date Adjust (Tarih Ayarı)	Tarih formatını ve saati ayarlar.	s.170
World Time (Dünya Saati)	Yurtdışına seyahat ettiğiniz zaman yerel saatin görüntülenmesini ayarlar.	s.171
Language/言語	Menüler ve mesajların belireceği dili değiştirir.	s.174
Guide display (Kılavuz ekran)	LCD ekrandaki göstergelerin görüntülenmesini ayarlar.	s.174
Brightness Level (Parlaklık Seviyesi)	LCD ekranın parlaklığını değiştirir.	s.175
Video Out (Video Çıkışı)	TV monitörüne çıkış formatını ayarlar.	s.175
Transfer Mode* (Aktarım Modu)	USB kablo bağlantısını (PC ya da baskı cihazı) ayarlar.	s.89
Auto Power Off (Otomatik Kapanma)	Otomatik olarak kapanması üzere saati ayarlar.	s.176
Folder Name (Klasör Adı)	Fotoğrafların saklanması için klasör isimleri atamak üzere kullanılacak metodu ayarlar.	s.176
File # (Dosya #)	Dosya numaraları eklemek için kullanılan metodu ayarlar.	s.177
Sensor Cleaning (Sensör Temizleme)	CCD'nin temizlenmesi için aynayı yukarı pozisyona kilitler.	s.189
Reset (Sıfırlama)	Tarih Ayarı, Dil, Video Çıkışı ve Dünya Saati haricindeki tüm ayarları resetler.	s.179

* Kameranın bir PC'ye bağlanması ile ilgili detaylar için "PENTAX PHOTO Browser 3/ PENTAX PHOTO Laboratory 3 Kullanım Kılavuzu"nda s.11'e bakınız.

[C Custom Setting] (Özel Ayar) Menüsü Ayar Öğeleri

Bir SLR kameranın fonksiyonlarını Özel Fonksiyon Menüsü ile tam olarak kullanmak için özel fonksiyonları ayarlayınız. Fabrika ayarları Özel Fonksiyonu kullanmaz. [Setting] (Ayar), ilk öge, (On (Açık)) olduğunda [C Custom Setting] (Özel Ayar) menü ayarları etkin kılınır.

Seçenek	Fonksiyon	Sayfa
Setting (Ayar)	Özel Fonksiyon Menüsünün kullanımını ayarlar.	—
Noise Reduction (Parazit Azaltımı)	Yavaş çekimlerde Parazit Azaltımının kullanımını ayarlar.	—
Expsr Setting Steps (Pozl Ayar Adımları)	Pozlama için ayar basamaklarını belirler.	s.148
ISO Corctn in AUTO (AUTO'da ISO Düzltm)	[Sensitivity] (Hassasiyet) kısmında [AUTO] (Otomatik) ayarı için otomatik ISO düzeltme aralığını ayarlar.	s.121
ISO Snstvty Wrn Dspl (ISO Hssyet Uyr Ekrm)	Maksimum hassasiyet seviyesini ayarlar. Aşıldığı zaman ISO Hassasiyet Uyarı Ekranı belirir.	s.122
Link AF Point and AE (Link AF Noktası ve AE)	Çoklu-segment ölçme esnasında, odaklama alanında pozlama değerini ve AF noktasının birleştirilmesini belirler.	s.137
Meter Operating Time (Ölçme İşlem Süresi)	Pozlama ölçme süresini ayarlar.	s.137
AE-L with AF locked (AF kilitli AE-L)	Odaklamanın kilitli olduğu durumda pozlama değerinin sabitlenmesini ayarlar.	s.131
Recordable Image No. (Kaydedilebilir Fotoğraf Say.)	LCD ekran ya da vizördeki kaydedilebilir fotoğraf sayısından deklanşör düğmesine yarıya kadar basıldığı andaki sürekli çekim kaydedilebilir fotoğraf sayısına geçiş yapmayı belirler.	—
OK btn when shooting (Çekim anında OK dğm)	Çekim esnasında basıldığında OK düğmesi için işlemi ayarlar.	s.126, s.129
AE-L btn on M expsr (M pzlda AE-L dğm)	M (Manual (Manuel)) modunda AE-L düğmesine basıldığı durumdaki pozlama ayar metodunu seçer.	s.146
Superimpose AF Area (llave AF Alanı)	Seçilen AF noktasının (odak konumu) vizörde görüntülenip görüntülenmeyeceğini belirler.	s.128

Seenek	Fonksiyon	Sayfa
AF in remote control (Uzaktan kumandada AF)	Uzaktan kumanda ile ekim yapıldığı durumdaki Otomatik odağı ayarlar. [On] olduėu zaman uzaktan kumanda üzerinden deklanşör düğmesine basılırsa AF etkin olduktan sonra deklanşör bırakılır. Odakta olana dek deklanşöre basılmaz. [Off] (Kapalı) olduėu zaman uzaktan kumandadan deklanşör düğmesine basıldığında AF etkin olmaz.	—
FI with S lens used (S objektifi kullanılan FI)	Vida yuvalı objektif kullanıldığında odak göstergesinin etkin kılınmasını belirler. Etkin kılındığı durumda objektif kameraya eklenmiş olmasa bile tanınacaktır.	—
Using aperture ring (Açıklık halkası kullanılması)	Objektif açıklık halkası, A haricinde bir ayarla belirlendiğı zaman deklanşör düğmesini etkin kılmayı belirler.	s.188
Release when Chrging (Şarj anında Bslms)	Dahili flaş şarj halinde iken deklanşöre basılmasını belirler.	s.155
Preview Method (Ön İzleme Metodu)	Ana düğme ön izleme konumundayken (🔄) Dijital Ön İzleme veya Optik Ön İzlemeyi seçer. Dijital Ön İzleme, resmi çekmeden önce LCD ekranda kompozisyonu, pozlamayı ve odağı kontrol etmenize imkan verir. Optik Öz İzleme, vizörle alan derinliğini kontrol etmenize imkan verir.	s.153
Mag to Strt Zm Plybk (Zm Oynt Bşl Bytm)	Zoom'lu oynatımın başlangıç büyütmesini ayarlar. [1.2 times] (1.2 zamanlı), [2 times] (2 zamanlı), [4 times] (4 zamanlı), [8 times] (8 zamanlı) ve [12 times] (12 zamanlı) arasından seçim yapınız. Fabrika ayarı [1.2 times] (1.2 zamanlı) şeklindedir.	—
Man. WB Measurement (Man. BD Ölçümü)	Beyaz dengesi manuel olarak ayarlandığında tam ekranın veya Nokta alanın ölçülmesini ayarlar.	s.119
Color space (Renk aralığı)	Kullanılacak renk boşluğunu ayarlar.	s.123
Reset Custom Frction (Özel Fnks Rstlm)	Özel Fonksiyon menüsündeki tüm ayarları fabrika ayarlarına resetler.	s.180

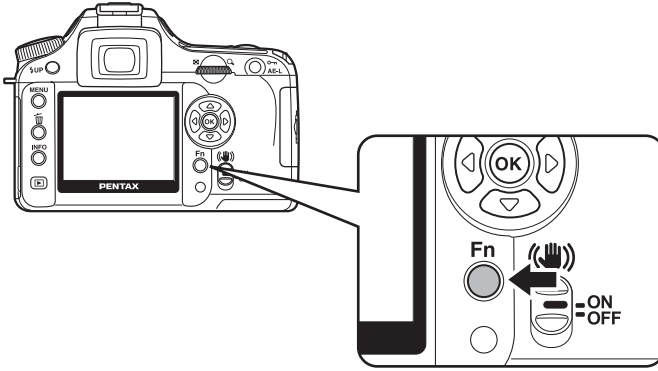

Çekim Modu

Çekim modunda **Fn** düğmesine basınız.
Fn menüsü belirir.

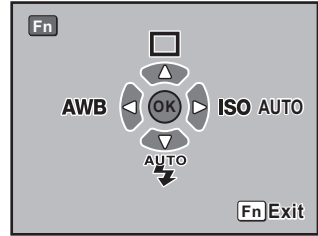

İşlemi ayarlamak için dört-yollu düğmeye (↔↕↔) basınız.

Dört-yollu kontrol düğmesi	Seçenek	Fonksiyon	Sayfa
	Drive mode (Geçiş modu)	Sürekli Çekim, Zamanlayıcı, Uzaktan kumanda ya da Otomatik parantez seçilir.	s.58, s.60, s.64, s.149
	Flash mode (Flaş modu)	Flaş patlama metodunu ayarlar.	s.54
	White balance (Beyaz dengesi)	Nesneyi aydınlatan ışık kaynağının rengini ayarlar.	s.118
	Sensitivity (Hassasiyet)	Hassasiyeti ayarlar.	s.121

Oynatım Modu

Çekim modunda iken **Fn** düğmesine basınız. Fn menüsü belirir.

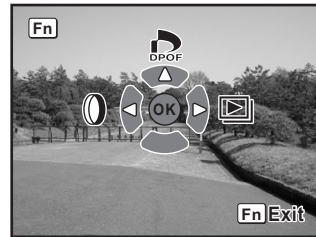

İşlemi ayarlamak için dört-yollu düğmeye (↔↕) basınız.

Dört-yollu kontrol düğmesi	Seçenek	Fonksiyon	Sayfa
	DPOF Settings (DPOF Ayarları)	DPOF ayarlarını belirler.	s.85
	Digital Filter (Dijital Filtre)	Çekilen fotoğrafın renk tonunu değiştirir, yumuşatma veya inceltme efektleri katar; parlaklığı ayarlar.	s.76
	Slideshow (Slayt Gösterimi)	Kayıtlı fotoğrafları ardı ardına oynatır.	s.73

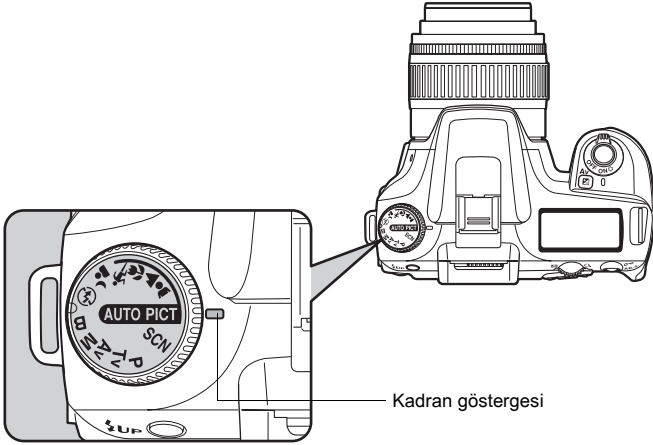

Mod kadranındaki simgeleri kadran göstergesine ayarlayarak Çekim modunu değiştirebilirsiniz.

Seçenek	Fonksiyon	Sayfa
(Auto Picture (Otomatik Resim))	Portre, Manzara, Makro ve Hareketli Nesne modları arasında otomatik olarak seçim yapar. İdeal çekim modu oluşmadığı zaman standart ayarlarla (Normal mod) resim çekmenize imkan verir.	s.50
(Portrait (Portre))	Portre çekimi için idealdir.	
(Landscape (Manzara))	Odak mesafesini derinleştirir, ağaçların ve gökyüzünün kenar çizgilerini ve doygunluğunu vurgular ve parlak bir fotoğraf üretir.	
(Macro (Makro))	Kısa mesafelerden çiçeklerin veya diğer küçük nesnelerin net fotoğraflarını çekmenize imkan verir.	
(Moving Object (Hareketli Nesne))	Bir spor karşılaşmasında olduğu gibi, hızlı hareket eden bir nesnenin keskin resimlerini çekmenize imkan verir.	
(Night Scene Portrait (Gece Sahne Portre))	Gece görünümü ya da akşam karanlığına karşı insanların resmini çekmenize imkan verir.	
(Flash OFF (Flaş KAPALI))	Dahili flaş kapalıdır. Diğer ayarlar Normal modda olduğu gibidir.	
SCN (Scene (Sahne))	Çekim koşullarına bağlı olarak 8 durum arasından seçim yapar.	



(Night Scene Portrait (Gece Sahne Portre)) için, dahili flaş kullanılması halinde bile obtüratör hızı karanlık yerlerde daha yavaş olur. Kamera sarsıntısını önlemek için, Sarsıntı Azaltma fonksiyonunu kullanınız veya kamerayı bir tripod üzerine monte ediniz.

Seenek	Fonksiyon	Sayfa
P (Program)	Resim ekilirken obtüratör hızı ve diyafram açıklığı uygun pozlamaya otomatik olarak ayarlanır.	s.139
Tv (Shutter Priority (Obtüratör Önceliđi))	Hareketli nesnelerin ivmesini ifade etmek üzere istenen obtüratör hızını ayarlamanıza imkan verir. Hızlı hareket eden nesnelerin sabit gibi görünen ya da bir hareket hissi veren nesnelerin resimlerini ekiniz.	s.140
Av (Aperture Priority (Açıklık Önceliđi))	Alan derinliğini kontrol etmek için istenen açıklığı ayarlamanıza imkan verir. Bunu bulanık veya keskin bir arka zemin sözkonusu olduğunda kullanınız.	s.142
M (Manual (Manuel))	Resmi yaratıcı bir şekilde ekmek amacıyla obtüratör hızını ve açıklığı ayarlamanıza imkan verir.	s.144
B (Bulb (Ampul))	Havai fişekler ve gece sahneleri gibi yavaş obtüratör hızları gerektiren resimler ekmenize imkan verir.	s.146

Not



5 Fonksiyon Referansı

K100D Super deneyiminiz için fonksiyonları daha da ileri düzeyde açıklar.

Kaydedilen Piksel ve Kalite Seviyesi Ayarı.....	114
Odaklama	124
Pozlamanın Ayarlanması	134
Kompozisyonun, Pozlamanın ve Odağın Çekimden Önce Kontrol Edilmesi	152
Dahili Flaşın Kullanılması	154
Oynatım Esnasında Ayarlar	167
Kamera Ayarları	169
Fabrika Ayarlarına Geri Dönülmesi (Reset)	179

Fotoğraf Tonunun Ayarlanması Tone

Resimler için temel renk tonunu ayarlayınız. Fabrika ayarı  (Parlak) şeklindedir.

	Parlak	Fotoğraflar yüksek kontrast ve keskinlikle parlak olarak sonlandırılır.
	Doğal	Fotoğraflar doğal olarak sonlandırılır ve retuşlama için idealdir.

[ Rec. Mode] (Kayıt Modu) menüsünde [Image tone] (Görüntü tonu) kısmını ayarlayınız. (s.104)

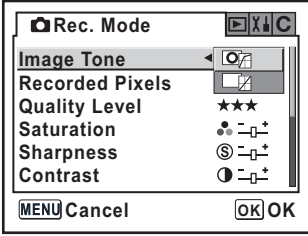

Ayarlar Resim modunda **SCN** modunda değiştirilemez (s.50). Ayar  (parlak) olarak sabitlenir.

Kaydedilen Piksel Ayarı

Kaydedilen piksel sayısını [6M], [4M] ve [1.5M] arasından seçebilirsiniz. Piksel sayısı ne kadar fazla olursa resim o kadar büyük olur ve dosya boyutu da o oranda büyür. Dosya boyutu, kalite seviyesi ayarlarına bağlı olarak da değişecektir. Fabrika ayarı [6M] 3008×2000 (JPEG) şeklindedir.

[6M]	3008×2008 (RAW) 3008×2000 (JPEG)	A3 kağıtta (297×420 mm) baskı almak için idealdir.
[4M]	2400×1600	A4 kağıtta (210×297 mm) baskı almak için idealdir.
[1.5M]	1536×1024	A5 (148×210 mm) kağıtta baskı almak için idealdir.

[ Rec. Mode] (Kayıt Modu) menüsünde [Recorded pixels] (Kaydedilen piksel) kısmını ayarlayınız. (s.104)
Kaydedilen piksel sayısı değiştirildiği zaman, kaydedilebilir fotoğrafların sayısı ekranda belirir.

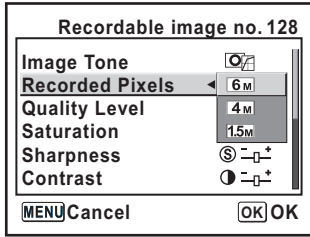

Eğer [Quality Level] (Kalite Seviyesi), **RAW** olarak ayarlanırsa [Recorded Pixels] (Kaydedilen Piksel) seçilemez. (3008×2008 olarak sabitlenir)

Kalite Seviyesi Ayarı

Fotoğraf kalite seviyesini ayarlayabilirsiniz. Dosya boyutu Kaydedilen Piksel ayarlarına göre de değişebilir. Fabrika ayarı ★★★ (En iyi) şeklindedir.

RAW	RAW	RAW verisi, işlemden geçirilmeden kaydedilen CCD çıkış verisidir. Beyaz Dengesi, Kontrast, Doygunluk ve Keskinlik fotoğrafa uygulanmaz ancak bu tip bilgiler kaydedilir. Bir PC'ye aktarınız, tedarik edilmiş olan PENTAX PHOTO Laboratory 3 programı ile etkileri uygulayınız ve JPEG ve TIFF fotoğrafları oluşturunuz.
★★★	Best (En iyi)	En düşük sıkıştırma oranı, A4 boyutlu büyük resimlerin baskısı için uygundur. Fotoğraf JPEG formatında kaydedilir.
★★	Better (Daha iyi)	Standart sıkıştırma oranı, fotoğrafların izlenmesi ya da bilgisayar ekranınız için uygundur. Fotoğraf JPEG formatında kaydedilir.
★	Good (İyi)	En yüksek sıkıştırma oranı, e-postalara eklemeye ya da websitelerine yerleştirmeye uygundur. Fotoğraf JPEG formatında kaydedilir.

[📷 Rec. Mode] (Kayıt Modu) menüsünde [Quality level] (Kalite Seviyesi) kısmını ayarlayınız. (s.104)

Kalite seviyesi değiştirildiği zaman, bu kalite seviyesindeki kaydedilebilir fotoğrafların sayısı ekranda belirir.

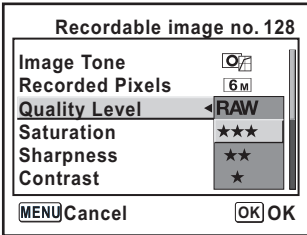

5

Fonksiyon Referansı

Doygunluk/Keskinlik/Kontrast Ayarı

Doygunluk, Keskinlik ve Kontrast için beş seviye arasından seçim yapınız. Fabrika ayarı tümü için [0 (Standard)] şeklindedir.

Saturation (Doygunluk)	Renk doygunluğunu ayarlar.
Sharpness (Keskinlik)	Fotoğraf kenarlarını daha keskin ya da yumuşak yapar.
Contrast (Kontrast)	Fotoğraf keskinliğini ayarlar.

[ Rec. Mode] (Kayıt Modu) menüsünde Set [Saturation] (Doygunluk), [Sharpness] (Keskinlik) ve [Contrast] (Kontrast) kısımlarını ayarlayınız. (s.104)



Ayarlar Resim modunda ve SCN modunda değiştirilemez (s.50).

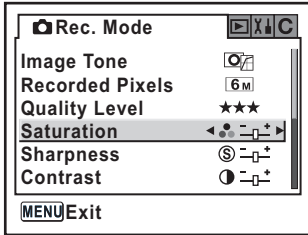

+’ya doğru : Daha yüksek doygunluk
-’ye doğru : Daha düşük doygunluk

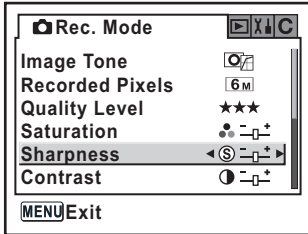

+’ya doğru : Daha yüksek keskinlik
-’ye doğru : Daha düşük keskinlik

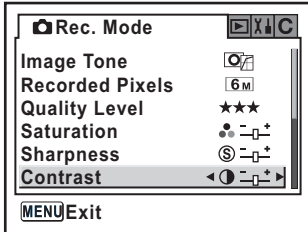

+’ya doğru : Daha yüksek kontrast
-’ye doğru : Daha düşük kontrast

Beyaz Dengesi Ayarı

Beyaz dengesi, beyaz nesnenin beyaz olarak belirmesi üzere bir fotoğrafın renklerinin ayarlanması için kullanılan bir işlemdir. Eğer beyaz dengesi, **AWB** (Auto (Otomatik)) olarak ayarlı halde iken çekilen resimlerin renk dengesinde memnun değilseniz beyaz dengesini ayarlayınız veya fotoğraflarınıza yaratıcı bir efekt ekleyiniz. Fabrika varsayılan ayarı **AWB** (Auto (Otomatik)) şeklindedir.

AWB	Auto (Otomatik)	Beyaz dengesini otomatik biçimde ayarlar. (Yaklaşık 4000 ila 8000K)
☀	Daylight (Güneş Işığı)	Güneş ışığında fotoğraf çekildiğinde kullanım içindir. (Yaklaşık 5200K)
🌑	Shade (Gölge)	Dışarıda gölgede fotoğraf çekildiğinde kullanım içindir. Bir resimdeki mavimsi renk tonları azaltılır. (Yaklaşık 8000K)
☁	Cloudy (Bulutlu)	Bulutlu günlerde fotoğraf çekildiğinde kullanım içindir. (Yaklaşık 6000K)
💡	Fluorescent Light (Floresan Işık)	Floresan ışık altında fotoğraf çekildiğinde kullanım içindir. W (beyaz) (Yaklaşık 4200K), N (nötr ışık) (Yaklaşık 5000K), ve D (gün ışığı) (Yaklaşık 6500K) arasından floresan ışık tipini seçiniz.
💡	Tungsten Light (Tungsten Işık)	Poz ışığı veya tungsten ışık altında fotoğraf çekildiğinde kullanım içindir. Bir resimdeki kırmızımsı renk tonları azaltılır. (Yaklaşık 2850K)
⚡	Flash (Flaş)	Dahili flaş kullanılarak fotoğraf çekildiğinde kullanım içindir. (Yaklaşık 5400K)
📷	Manual (Manuel)	Beyaz nesnelerin nötr beyaz olarak belirmesi için ışıklandırmaya göre beyaz dengesini manuel olarak ayarlamak üzere bunu kullanınız.

*Renk ısısı (K) bir tahmindir. Bu, hassas renkleri göstermez.

*Beyaz dengesi, kamera ☀ (Daylight (Güneş Işığı)), 🌑 (Shade (Gölge)), ☁ (Cloudy (Bulutlu)), 💡 (Fluorescent Light (Floresan Işık)), 💡 (Tungsten Light (Tungsten Işık)) veya ⚡ (Flash (Flaş)) olarak ayarlandığında verilmiş olan ön ayarlı değerler bazındadır.

Fn menüsünde [White balance] (Beyaz dengesi) ayarlayınız. (s.108)

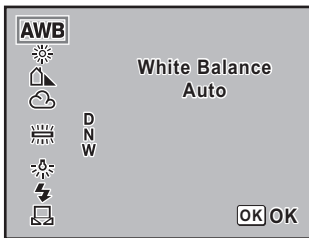

- Manuel ayar metodu için s.119 kısmına bakınız.
- Resim modunda ve **SCN** modunda beyaz dengesi ayarlanamaz (s.50).

Renk Isısı

Renk ısısı arttıkça ışık rengi maviye doğru ve renk ısısı düştükçe kırmızıya doğru kayar. Renk ısısı ışık rengindeki bu değişikliği kesin ısı terimleri ile tanımlar (K: Kelvin). Bu kamera, çeşitli ışıklandırma koşulları altında doğal renklerle resimler alınabilmesi için beyaz dengesini ayarlama yeteneğine sahiptir.

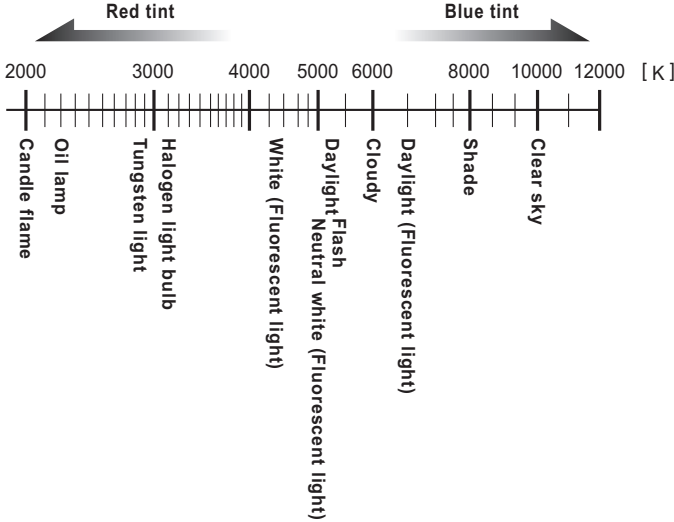

Beyaz Dengesinin Manuel Olarak Ayarlanması

Resim çekerken ışık kaynağına bağlı olarak beyaz dengesini ayarlayabilirsiniz. Manuel Beyaz Dengesi ile, kamerayla sağlanmış olan beyaz dengesi ön ayarlı değerleri ile hassas şekilde ayarlanamayan ince renk tonlarını kamera saklayabilir (s.118). Bu, çevre ortamı için optimum beyaz dengesi sağlar.

1 Mod kadranını **P**, **Tv**, **Av**, ya da **M** olarak ayarlayınız.

2 **Fn** düğmesine basınız.

Fn menüsü belirir.

3 Dört-yollu düğmeye (⊕) basınız.

Beyaz Dengesi ekranı görüntülenir.

- 4  (Manual (Manuel)) seçmek üzere dört-yollu düğmeyi (⬇️) kullanınız.

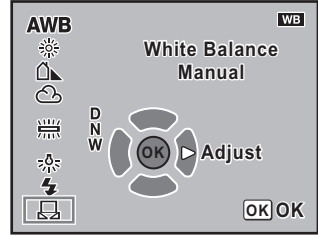

- 5 Dört-yollu düğmeye (⬇️) basınız. Mesaj ekranı belirir.

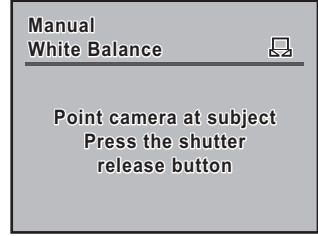

- 6 Beyaz dengesini ayarlamak için ışık altında vizörde beyaz veya gri bir sayfayı tam olarak görüntüleyiniz.

- 7 Deklanşöre tam olarak basınız.

Deklanşör düğmesine basılmadığında odak modu kolunu, **MF** kısmına kaydırınız.

Ayar tamamlandığı zaman LCD ekranda [OK] belirir.

Ayar başarılı olarak tamamlanmadığında [NG] belirir.

- 8 **OK** düğmesine basınız.



- Beyaz dengesini ayarlamak üzere deklanşör düğmesine basıldığında hiçbir fotoğraf kaydedilmez.
- Ayarın belirlenmesi tekrar başarısız olduğunda **Fn** düğmesine basınız.
- Ayar manuel olarak ayarlandığında beyaz dengesi için ölçülecek alanı ayarlamak üzere [**C** Custom Setting] (Özel Ayar) menüsünde (s.107), [Man. WB Measurement] (Man. BD Ölçümü) kısmını kullanabilirsiniz. [Entire screen] seçilmiş olsa bile, tam ekranın beyaz dengesi normal olarak ölçülür ancak pozlama ölçümü [**Rec. Mode**] (Kayıt Modu) menüsündeki (s.136), [AE Metering] ayarına göre belirlenir. Beyaz dengesi yalnızca [Spot metering area] (Nokta ölçme alanı) seçildiğinde nokta ölçme alanında (s.137) ayarlanır.
- Eğer resim aşırı şekilde yüksek pozlanırsa ya da düşük pozlanırsa, beyaz dengesi ayarlanamaz. Bu durumda, uygun pozlamayı ayarlayınız ve beyaz dengesini belirleyiniz.

Hassasiyetin Ayarlanması

Hassasiyeti çevrenin parlaklığına uygun şekilde ayarlayabilirsiniz.

Hassasiyet [AUTO] (Otomatik) olarak veya ISO 200 ila 3200'e denk bir hassasiyet aralığı çerçevesinde ayarlanabilir. Fabrika varsayılan ayarı [AUTO] (Otomatik) şeklindedir.

Fn menüsünde [Sensitivity] (Hassasiyet) ayarlayınız. (s.108)

[AUTO] (Otomatik) olarak ayarlandığında, [C Custom Setting] (Özel Ayar) menüsünde [ISO Corction in AUTO] (AUTO'da ISO Düzltm) ile ayarlanmış olan aralık parantezler arasında görüntülenir.

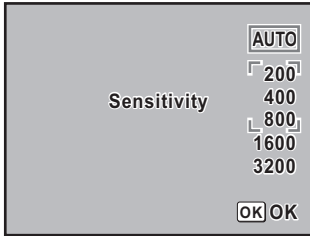

Eğer daha yüksek Hasssiyet ayarlanırsa çekilen fotoğraflar daha fazla parazitte gösterilebilir.

5

Fonksiyon Referansı

AUTO'da Otomatik Düzeltme Aralığının Ayarlanması

Hassasiyet [AUTO] (Otomatik) olarak ayarlandığında hassasiyeti otomatik olarak düzeltmek üzere aralığı ayarlayınız. Hassasiyet, [ISO 200-800] aralığında fabrika ayarı olarak otomatik şekilde düzeltilir.

1	ISO 200-800	ISO 200 - 800 aralığında hassasiyeti otomatik olarak düzeltir.
2	ISO 200-400	ISO 200 - 400 aralığında hassasiyeti otomatik olarak düzeltir.
3	ISO 200-1600	ISO 200 - 1600 aralığında hassasiyeti otomatik olarak düzeltir.
4	ISO 200-3200	ISO 200 - 3200 aralığında hassasiyeti otomatik olarak düzeltir.

[C Custom Setting] (Özel Ayar) menüsünde [ISO Corction in AUTO] (AUTO'da ISO Düzltm) kısmını ayarlayınız. (s.106)

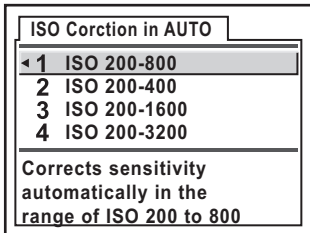



Hassasiyet aşağıdaki durumlarda düzeltilmez.

- Pozlama modu **M** (Manual (Manuel)) veya **B** (Bulb) modu şeklindedir.
- Flaş boş
- Otomatik parentezleme ayarlı
- EV Telifisi ayarlı

ISO Hassasiyet Uyarısı Ekranı

Tercih ettiğiniz hassasiyet değerine ulaşıldığında veya değer aşıldığında, vizörde ISO Hassasiyet Uyarısı belirir. Hassasiyet aşıldığı zaman normalde resetlemeyi unutmamanın engellenmesi için kullanılan bir hassasiyet ayarlayınız. ISO Hassasiyet Uyarısı fabrika ayarı olarak görüntülenmez.

1	Off (Kapalı)	ISO Hassasiyet Uyarısı görüntülenmez.
2	ISO 400	ISO Hassasiyet Uyarısı, ISO 400 ayarlandığında ya da aşıldığında görüntülenir.
3	ISO 800	ISO Hassasiyet Uyarısı, ISO 800 ayarlandığında ya da aşıldığında görüntülenir.
4	ISO 1600	ISO Hassasiyet Uyarısı, ISO 1600 ayarlandığında ya da aşıldığında görüntülenir.
5	ISO 3200	ISO Hassasiyet Uyarısı, ISO 3200 ayarlandığında ya da aşıldığında görüntülenir.

[C Custom Setting] (Özel Ayar) menüsünde [ISO Snstvy Wrn Dspl] (ISO Hssyet Uyr Ekrm) kısmını ayarlayınız. (s.106)

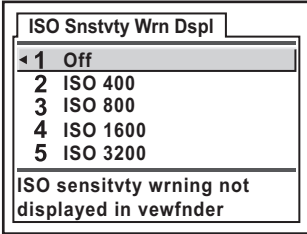

Ayarlanan hassasiyet oluştuğunda ya da aşıldığında vizörde **ISO** (ISO Hassasiyet Ayarı) belirir.



Otomatik olarak düzeltilen hassasiyet, ayarlanan hassasiyet değerini aşsa bile, ISO Hassasiyet Uyarısı görüntülenmez (s.121).

Renk Aralığının Ayarlanması

Kullanılacak renk aralığını ayarlayabilirsiniz. Fabrika ayarı [sRGB] şeklindedir.

1	sRGB	sRGB renk aralığını ayarlar.
2	AdobeRGB	AdobeRGB renk aralığını ayarlar.

[C Custom Setting] (Özel Ayar) menüsünde [Color space] (Renk aralığı) kısmını ayarlayınız. (s.107)

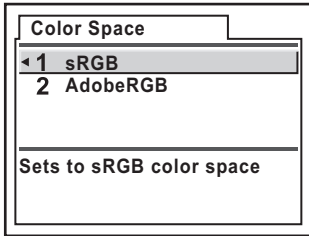

Aşağıda gösterildiği gibi, renk boşluğuna bağlı olarak dosya isimleri farklılaşır.

SRGB için : IMGpxxxx.JPG

AdobeRGB için : _IGPxxxx.JPG

[xxxx], dosya numarasıdır ve numaralama en son kaydedilmiş dosya numarasından itibaren devam.

Renk Aralığı

Dijital kameralar, monitörler ve baskı cihazları gibi çeşitli giriş/çıkış cihazları için renk dağılımı farklıdır.

Bu renk dağılımına Renk Aralığı denir.

Farklı cihazlarda farklı renk aralıkları oluşturulması için standart renk aralıkları sunulmuştur. Bu kamera sRGB ve AdobeRGB'yi destekler.

sRGB genellikle bir PC gibi cihazlar için kullanılır.

AdobeRGB, sRGB'den daha geniş bir alanı kapsar ve endüstriyel baskı işlemleri gibi daha mesleki kullanımlar içindir.

sRGB uyumlu bir cihazdan çıkış alındığında AdobeRGB'de oluşturulan bir fotoğraf sRGB'de oluşturulan bir fotoğraftan daha parlak belirebilir.

Aşağıdaki metotlarla odaklama yapabilirsiniz.

AF	Otomatik Netleme/ Odaklama (Autofocus)	Deklanşöre yarıya kadar basıldığında kamera odaklanır.
MF	Manuel odak	Odağı manuel olarak ayarlar.

Otomatik odağın kullanımı

A.F.S (Tekli mod) nesneye odaklanmak için deklanşör düğmesine yarıya kadar basıldığında ve odak bu konumda kilitlendiğinde ve de **A.F.C** (Sürekli mod) deklanşör düğmesine yarıya kadar basıldığında sürekli ayar ile nesne odakta tutulduğunda bu iki durum arasında otomatik odak modunu seçebilirsiniz. (s.127)

- 1** Odak modu kolunu **AF** olarak ayarlayınız.

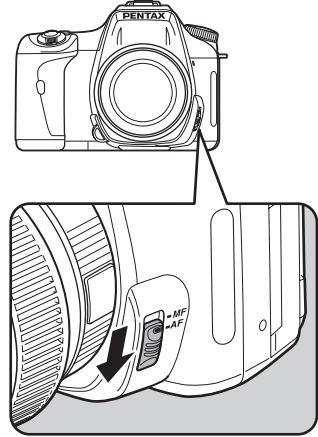

2

Vizörden bakınız ve deklanşör düğmesine yarıya kadar basınız.

Odaklama yapıldığı zaman vizörde odak göstergesi ● belirir (eğer ışık yanıp sönmekte ise nesnenin odakta olmadığı anlaşılır).

📷 Odaklama Yapılması Zor Olan Nesnelere (s.46)

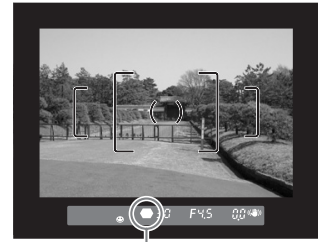
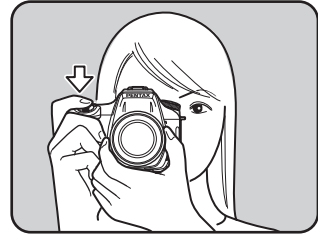

Odak göstergesi



- **A.F.S** (Tekli mod) kısmında, ● yanıkken odak kilitlenir (odak kilidi). Başka bir nesneye odaklanmak için ilk olarak parmağınızı deklanşör düğmesinden çekiniz.
- 🏃 (Moving Object (Hareketli Nesne)) modu esnasında, **SCN** modu 🧒 (Kids (Çocuklar)) veya 🐾 (Pet (Evcil Hayvan)) olarak ayarlandığında veya [📷 Rec. Mode] (Kayıt Modu) kısmında [AF Mode] (AF Modu), **A.F.C** (Sürekli mod) olarak ayarlandığında (s.127), deklanşör düğmesine yarıya kadar basılı tutulduğu müddetçe hareketli nesne takip edilerek odak sürekli şekilde ayarlanır.
- **A.F.S** (Tekli mod) kısmında nesne odaklanana kadar deklanşöre basılamaz (s.127). Eğer nesne kameraya çok yakınsa, geriye hareket ediniz ve resmi çekiniz. Eğer nesnenin odaklanması zorsa odağı manuel olarak ayarlayınız (s.46). (s.132)
- **A.F.S** (Tekli mod), deklanşör düğmesine yarıya kadar basınız. Eğer nesne karanlık bir yerde ise ve dahili flaş kullanılabilir durumda ise, otomatik odağın nesneye daha kolay odaklanabilmesini sağlamak üzere dahili flaş otomatik olarak birkaç kez patlayacaktır.
- Kameranın **A.F.S** (Tekli mod) ya da **A.F.C** (Sürekli mod) olarak ayarlanmasından bağımsız olarak, eğer bir hareketli nesne olarak belirlenmişse kamera nesneyi otomatik olarak takip edecektir.

5

Nesne Üzerine Odaklama Yapmak için OK Düğmesinin Kullanılması

Kamerayı, deklanşöre yarıya kadar basıldığında odaklamanın gerçekleştirilmemesi ve **OK** düğmesine basıldığında gerçekleştirilmesi üzere ayarlayabilirsiniz. Bu, manuel odak kullanıldığında otomatik odağı geçici olarak kullanmak istediğiniz zaman kullanışlıdır.

[**C** Custom Setting] (Özel Ayar) menüsünde [OK btn when shooting] (Çekim anında OK dğm) altında [Enable AF] (AF'yi etkin kıl) kısmını ayarlayınız. (s.106)

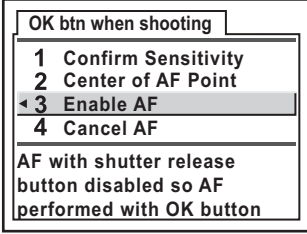

5

Fonksiyon Referansı



Bu işlevi yalnızca Hızlı Geçiş Odağı ile uyumlu objektiflerle kullanınız. ("DA" veya "D FA"lı objektifler).



- [Confirm Sensitivity] (Hassasiyet Onaylama) seçildiği zaman, vizörde mevcut seçili olan hassasiyeti görüntülemek için **OK** düğmesine basınız. Fn menüsünde [Sensitivity] (Hassasiyet), [AUTO] (Otomatik) olarak ayarlandığında, otomatik olarak seçilen değer görüntülenir.
- [Center of AF Point] (AF Noktasının Merkezi) seçildiği zaman, AF noktası, **OK** düğmesine basıldığı zaman merkeze ayarlanabilir (Yalnızca [Swtch dst msr pt] (Msf ölç nkt geç), [Seç] olarak ayarlı olduğunda).
- [Cancel AF] (AF İptal) seçiniz. **OK** düğmesine basıldığında vizörde **MF** belirir. Deklanşör düğmesine basıldığı zaman otomatik odak etkin kılınmaz. Bu, otomatik odak kullanıldığında manuel odağı geçici olarak kullanmak istediğiniz zaman kullanışlıdır.
Hızlı Geçiş Odağı ile uyumlu bir objektif kullanırken **OK** düğmesine basıldığında odak halkasını kullanarak odaklama yapabilir ve deklanşöre basabilirsiniz (hemen AF moduna dönmek için parmağınızı **OK** düğmesinden çekiniz).



AF Modunun Ayarlanması

İki otomatik odak modu arasından seçim yapabilirsiniz. Fabrika ayarı **A.F.S** (Tekli mod) şeklindedir.

A.F.S	Tekli mod	Nesneyi odaklamak üzere deklanşöre yarıya kadar basıldığı zaman odak bu konumda kilitlenir.
A.F.C	Sürekli mod	Deklanşör düğmesine basılı tutulduğu müddetçe nesne sürekli ayar tarafından odakta tutulur.

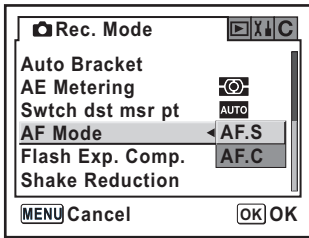
[ Rec. Mode] (Kayıt Modu) menüsünde [AF mode] (AF modu) kısmını ayarlayınız (s.104).





- Resim modunda ve **SCN** modunda ayar değiştirilemez (s.50).
- Mod kadranı **P**, **Tv**, **Av**, **M** veya **B** olarak ayarlandığı zaman **A.F.C** (Sürekli mod) ayarlanabilir. Otomatik odak modu, Resim modunun  (Moving Object (Hareketli Nesne)) kısmında veya **SCN** modunun  (Kids (Çocuklar)) ya da  (Pet (Evcil Hayvan)) kısmında **A.F.C** olarak ayarlanır.

Odaklama Alanının Seçilmesi (AF Noktası)

Odağın ayarlanacağı vizör kısmını seçiniz. Fabrika varsayılan ayarı **AUTO** (Auto (Otomatik)) şeklindedir.

Seçilen AF noktası vizörde kırmızı olarak yanar. (Superimpose AF Area (İlave AF Alanı))

AUTO	Auto (Otomatik)	Besne merkezde olmasa bile kamera, ideal AF noktasını seçer.
	Seç	Odaklama alanını AF alanındaki on bir noktanın birisine ayarlar.
	Merkez	Odaklama alanını vizörün merkezine ayarlar.

[ Rec. Mode] (Kayıt Modu) menüsünde [Swtch dst msr pt] (Msf ölç nkt geçiş) kısmını ayarlayınız (s.104).

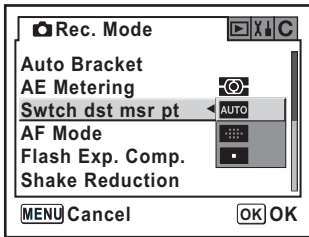

[**C** Custom Setting] (Özel Ayar) menüsünde [Superimpose AF Area] (İlave AF Alanı) için [Off] (Kapalı) seçildiğinde AF noktası vizörde görüntülenmez. (s.106)

Odak Konumunun Vizörde Ayarlanması

1 [📷 Rec. Mode] (Kayıt Modu) menüsünde [Swch dst msr pt] (Msf ölç nkt gçş) altında [📄] (Seç) seçiniz.

2 Vizörden bakarak nesnenin konumunu kontrol ediniz.

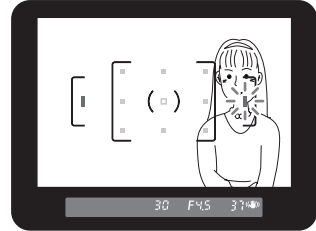

3 İstenen AF noktasını seçmek için dört-yollu düğmeye (👁️👁️👁️👁️) basınız.

AF noktası vizörde kırmızı olarak yanar (İlave AF Alanı) ve AF noktasını ayarlamış olduğunuz yeri kontrol edebilirsiniz.



- [C Custom Setting] (Özel Ayar) menüsünde [OK btn when shooting] (Çekim anında OK dğm), [Center of AF Point] (AF Noktasının Merkezi) olarak ayarlandığında, eğer [📄] (Seç) için seçilen AF noktası merkez haricinde ise, AF noktasını merkeze ayarlamak için **OK** düğmesine basınız.
- [C Custom Setting] (Özel Ayar) menüsünde [OK btn when shooting] (Çekim anında OK dğm), [Confirm Sensitivity] (Hassasiyet Onaylama) olarak ayarlandığında, mevcut seçili olan hassasiyeti vizörde görüntülemek için **OK** düğmesine basınız. Fn menüsünde [Sensitivity] (Hassasiyet), [AUTO] (Otomatik) olarak ayarlı olduğunda otomatik olarak seçilmiş olan değer görüntülenir.
- DA, D FA, FA J, FA veya F objektifleri haricindeki objektiflerle yapılan ayar gözardı edilerek AF noktası merkez konuma sabitlenir.

Odağın Sabitlenmesi (Odak Kilidi)

Eğer nesne, odaklama alanı menzilin dışında ise, kamera nesneyi otomatik olarak odaklayamaz. Bu durumda, odaklama alanını nesneye doğru hedefleyebilir, odak kilidini kullanabilir ve resmi tekrar oluşturabilirsiniz.

1 Vizörde resminiz için istenilen kompozisyonu çerçeveleyiniz.

Odaklamak istediğiniz nesne, odaklama alanı içinde değilse odak kilit fonksiyonunu kullanınız.

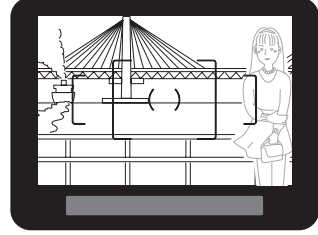

(Örnek)

Kişi odak dışında ve bunun yerine arka zemin odakta.

2 Vizörde odaklama yapmak için nesneyi ortalayınız ve deklanşör düğmesine yarıya kadar basınız.

Odak göstergesi ● belirir; nesne odağa geldiği zaman bir bip sesi duyacaksınız (eğer ışık yanıp sönmekte ise nesnenin odakta olmadığı anlaşılır).

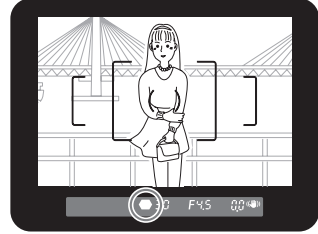







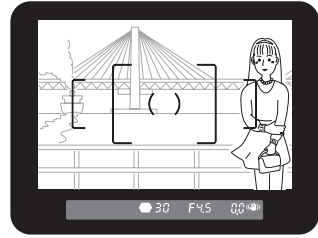

3 Odağı kilitleyiniz.

Deklanşör düğmesine yarıya kadar basmaya devam ediniz. Odak kilitle kalacaktır.

4

Deklanşör düğmesine yarıya kadar basmaya devam ederken resmi tekrar oluşturunuz.



- Odak göstergesi  yanarken odak kilitletir.
- Zoom'lama halkasının odak kilit moduna çevrilmesi nesnenin odak dışına çıkmasına neden olabilir.
- Bip sesi kapatılabilir. (s.170)
-  [Rec. Mode] (Kayıt Modu) altında [AF Mode] (AF Modu), **A.F.C** (Sürekli mod) olarak, Çekim modu  (Moving Object (Hareketli Nesne)) veya **SCN** modu  (Kids (Çocuklar)) veya  (Pet (Evcil Hayvan)) olarak ayarlı olduğunda odak kilidini ayarlayamazsınız. **A.F.C** (Sürekli mod),  (Moving Object (Hareketli Nesne)) modu veya **SCN** modunun  (Kids (Çocuklar)) veya  (Pet (Evcil Hayvan)) modu altında, deklanşöre basılına dek otomatik odak nesneyi odaklamaya devam eder. (Sürekli Otomatik Odak)

5

Odak Kilitlendiği zaman Pozlamanın Sabitlenmesi

Odak kilitli iken pozlama değerini sabitlemek için [**C** Custom Setting] (Özel Ayar) menüsünü (s.106), [AE-L with AF locked] (AF kilitli AE-L) olarak ayarlayınız. Odak kilidi esnasında pozlama sabitlenmez.

1	Off (Kapalı)	Odak kilitli iken pozlama sabitlenmez.
2	On (Açık)	Odak kilitli iken pozlama sabitlenir.

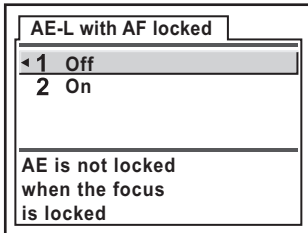

Odağın Manuel Olarak Ayarlanması (Manuel Odak)

Odağı manuel olarak ayarladığınız zaman, odağı ayarlamak için vizördeki odak göstergesini kontrol edebilir ya da vizör mat alanını kullanabilirsiniz.

Odak Göstergesinin Kullanımı

Odak göstergesini  kullanarak odağı manuel olarak ayarlayabilirsiniz.

- 1** Odak modu kolunu **MF** olarak ayarlayınız.

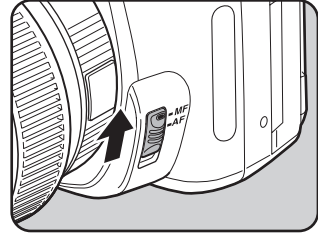

- 2** Vizörden bakınız, deklanşör düğmesine yarıya kadar basınız ve odak halkasını çeviriniz.

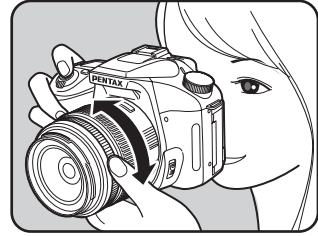

Odak göstergesi  belirir; nesne odağa geldiği zaman bir bip sesi duyacaksınız.

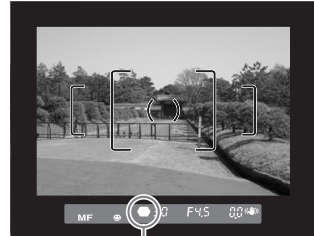

Odak göstergesi



- Nesnenin odaklanması zor olduğunda vizördeki mat alanı kullanınız (s.46) ve odak göstergesi yanık olarak kalmayacaktır.
- Bip sesi kapatılabilir. (s.170)

Vizör Mat Alanının Kullanılması

Vizör mat alanını kullanarak odağı manuel olarak ayarlayabilirsiniz.

1

Odak modu kolunu MF olarak ayarlayınız.

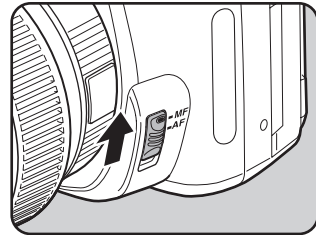

2

Vizörden bakınız, nesne ekranda keskin şekilde görünene dek odaklama halkasını çeviriniz.

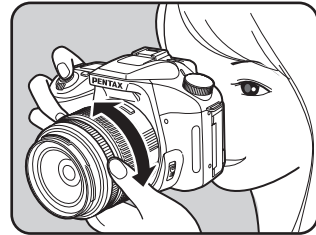

5

Açıklık ve Obtüratör Hızı Efektleri

Nesnenin doğru pozlaması obtüratör hızı ve açıklık ayarının kombinasyonu ile belirlenir. Belli bir nesne için pekçok doğru obtüratör hızı ve açıklık kombinasyonu vardır. Farklı kombinasyonlar farklı efektler üretir.

Obtüratör Hızı Efektleri

Obtüratör hızı CCD'ye çarpmasına izin verilen ışığın zaman olarak uzunluğunu belirler. CCD'ye çarpacak ışık miktarını ayarlayınız.

- **Daha yavaş obtüratör hızının kullanımı**

Eğer nesne hareket ediyorsa, obtüratör uzun süre açık olduğu için fotoğraf bulanık olacaktır. Daha yavaş bir obtüratör hızı belirlenerek hareket (nehirler, çağlayanlar, dalgalar v.b.) efekti genişletilebilir.

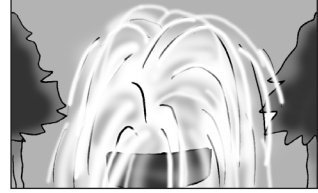

- **Daha hızlı obtüratör hızının kullanımı**

Daha hızlı bir obtüratör hızı, hareketli bir nesnenin hareketini dondurma olanağı vermektedir. Daha hızlı bir obtüratör hızı kameranın sarsılmasının önlenmesine de yardımcı olmaktadır.

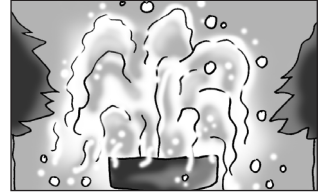

Açıklık Efektı

Açıklık değıştirilerek CCD'ye çarpan ışığın miktarı ayarlanır.

● Açıklığın açılması (açıklık değerin azaltılması)

Odaklanan nesneden daha yakında ve daha uzakta olan nesnelere daha fazla odak dışında olacaktır. Örneğin, açıklık açık iken bir manzaraya karşı bir çiçek resmi aldığınızda, yalnızca çiçek vurgulanacak şekilde çiçeğin önündeki ve arkasındaki manzara bulanık olur.



● Açıklığın kapatılması (açıklık değerin artırılması)

Odaktaki menzilleri ileri ve geri genişler. Örneğin, açıklık daraltılmış halde iken bir manzaraya karşı bir çiçek resmi aldığınızda, çiçeğin önündeki ve arkasındaki manzara odakta olur.







Alan Derinliği



Nesnelerin bir kısmını odakladığınız zaman, yakındaki ve uzaktaki nesnelerin de odakta olacağı bir mesafe mevcuttur. Bu odaklama mesafesi alan derinliği olarak adlandırılır.

- **K100D Super** için alan derinliği, objektife bağlı olarak değışmekle birlikte, bir 35 mm kamera ile kıyaslandığında, değeri yaklaşık olarak bir açıklık ayarı daha düşük olacaktır (odaklanan mesafe daha dar olur).
- Geniş-açılı objektifi ne kadar geniş ve nesne ne kadar uzakta olursa, alan derinliği o kadar derin olur (bazı zoom'lu objektifler yapılarından dolayı bir alan derinliği skalasına sahip değildir).

Alan derinliği	Siğ	←→	Derin
Odak alanı	Dar	←→	Geniş
Diyafram açıklığı	Aç (Daha küçük değeri)	←→	Kapat (Daha büyük değeri)
Objektif odak uzunluğu	Daha uzun (Telefoto)	←→	Daha kısa (Geniş açılı)
Nesneye olan uzaklık	Yakın	←→	Uzak

Ölçme Metodunun Seçilmesi

Parlaklığı ölçmek ve pozlamayı belirlemek için kullanılan ekran parçasını seçiniz.  (Multi-segment metering (Çoklu-segment ölçme)),  (Merkez-ağırlıklı ölçme) ya da  (Nokta ölçme) modu seçilebilir. Fabrika ayarı  (Multi-segment metering (Çoklu-segment ölçme)) şeklindedir.

	Multi-segment metering (Çoklu-segment ölçme)	Ekranı 16 kısma böler, her bir parçayı ölçer ve uygun pozlamayı belirler.
	Merkez-ağırlıklı ölçme	Tüm ekranı merkeze ağırlık vererek ölçer ve pozlamayı belirler.
	Nokta ölçme	Sadece ekranın merkezini ölçer ve pozlamayı belirler.

[ Rec. Mode] (Kayıt Modu) menüsünde [AE metering] (AE ölçme) kısmını ayarlayınız. (s.104)

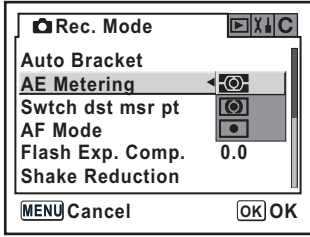

5

Fonksiyon Referansı

Çoklu-Segment Ölçmenin Kullanımı

Çoklu-segment ölçme kullanıldığında vizördeki sahne, resimde gösterildiği üzere, 16 farklı bölgede ölçülür. Bu mod, hangi kısımda ne oranda parlaklık kullanılacağını otomatik olarak belirler.

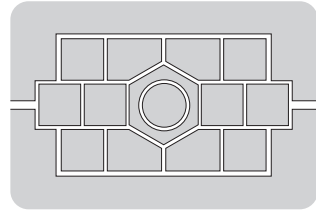

DA, D FA, FA J, FA, F ya da A haricinde bir objektif kullandığınız zaman çoklu-segment modunu seçmeniz halinde bile merkez-ağırlıklı ölçme modu otomatik olarak ayarlanır. (Yalnızca [**C** Custom Setting] (Özel Ayar) menüsünde izin, [Using aperture ring] (Açıklık halkası kullanılması) olarak ayarlandığında kullanılabilir (s.107)).

Çoklu-Segmentli Ölçme Esnasında AF Noktası ve AE'nin Birleştirilmesi

[C Custom Setting] (Özel Ayar) menüsü [Link AF Point and AE] (Link AF Noktası ve AE) (s.106) kısmında, çoklu-segment ölçümü esnasında pozlamayı ve AF noktasını odaklama alanında birleştirebilirsiniz. Fabrika ayarı [Off] (Kapalı) şeklindedir.

1	Off (Kapalı)	Pozlama, AF noktasından ayrı olarak ayarlanır.
2	On (Açık)	Pozlama, AF noktası ile uyumlu olarak ayarlanır.

Merkez-Ağırlıklı Ölçmenin Kullanımı

Ölçme, ekran merkezi ağırlıklıdır. Pozlamayı kameraya bırakmadan kendi tecrübenize göre telafi etmek istediğinizde bu ölçme metodunu kullanınız. Resimde, desen yüksekliği arttıkça (merkez) hassasiyetin arttığı görülmektedir. Bu mod, arkadan aydınlatmalı sahneleri otomatik olarak telafi etmez.

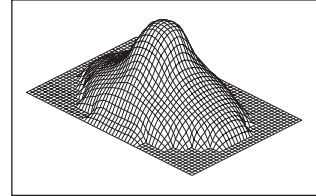

Nokta Ölçmenin Kullanımı

Resimde gösterildiği gibi, nokta ölçmede, parlaklık yalnızca ekranın ortasındaki sınırlı bir alan dahilinde ölçülür. Nesne aşırı derecede küçük olduğu zaman ve uygun pozlamanın edinilmesinin zor olduğu durumlarda bunu AE kilidi (s.148) ile kombinasyon halinde kullanabilirsiniz.

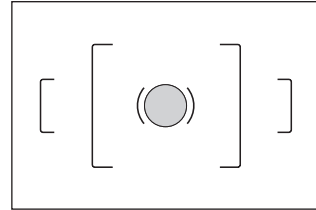

Ölçme Kullanım Süresi Ayarı

[C Custom Setting] (Özel Ayar) menüsünde [Meter Operating Time] (Ölçme İşlem Süresi) kısmında pozlama ölçme süresini ayarlayınız (s.106). Fabrika ayarı [10 sec] (10 sn.) şeklindedir.

1	10 sec (10 sn.)	Pozlama ölçme zamanlayıcısını 10 saniyeye ayarlar.
2	3 sec (3 sn.)	Pozlama ölçme zamanlayıcısını 3 saniyeye ayarlar.
3	30 sec (30 sn.)	Pozlama ölçme zamanlayıcısını 30 saniyeye ayarlar.

Pozlama Modunun Değiştirilmesi

Resim ve **SCN** modlarının haricinde, bu kamerada aşağıdaki beş pozlama modu özelliği de bulunmaktadır.

Pozlama modunu değiştirmek için mod kadranını (s.110) kullanınız.

Pozlama Modu	Açıklama	Pozlama Telifisi	Obtüratör Hızı Değiştirme	Açıklık Değiştirme
P (Program)	Uygun pozlamalı resim çekmek için obtüratör hızı ve açıklık değeri otomatik olarak ayarlanır.	Evet	Hayır	Hayır
Tv (Shutter Priority (Obtüratör Önceliği))	Hareketli nesnelere yansıtmak üzere istenen obtüratör hızını ayarlamanıza imkan verir. Hareketli nesnelere durağan görünen fotoğraflarını ya da hareketi yansıtan nesnelere fotoğraflarını çekiniz.	Evet	Evet	Hayır
Av (Açıklık Önceliği)	Alan derinliğini kontrol etmek üzere istenen açıklığı ayarlamanıza imkan verir. Arka zemini bulanık yapmak veya keskinleştirmek için kullanın.	Evet	Hayır	Evet
M (Manual (Manuel))	Resmi yaratıcı bir şekilde çekmek amacıyla obtüratör hızını ve açıklığı ayarlamanıza imkan verir.	Hayır	Evet	Evet
B (Ampul)	Havai fişekler ve gece sahneleri gibi yavaş obtüratör hızları gerektiren resimler çekmenize imkan verir.	Hayır	Hayır	Evet

P (Program) Modunun Kullanımı

Uygun pozlamalı resim çekmek için obtüratör hızı ve açıklık değeri otomatik olarak ayarlanır.

Pozlamayı ayarlamak için aşağıdaki işlemi uygulayınız.

1 Mod kadranını P kısmına ayarlayınız.

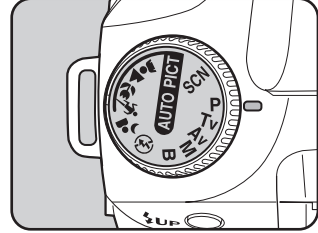

2 Av düğmesine basılırken e-kadranı çeviriniz ve pozlamayı ayarlayınız.

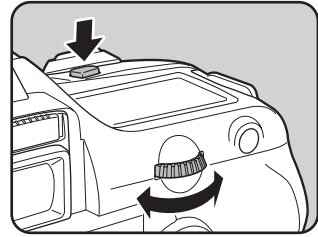

Vizörde ve LCD ekranda EV Telifisi görüntülenir.

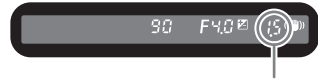

EV Telifisi (EV Compensation)

Pozlama ayarlanırken obtüratör hızı ve açıklık değeri de görüntülenir.



- EV Telifisini 1/2 EV ya da 1/3 EV basamakları ile ayarlayınız. [**C** Custom Setting] (Özel Ayar) menüsünde [Expsr Setting Steps] (Pozl Ayar Adımları) kısmında pozlama ayarı basamaklarını ayarlayınız. (s.148)
- Belirlenen kriterle uygun pozlama ayarlanamazsa hassasiyeti otomatik olarak düzeltebilirsiniz. Fn menüsünde [Sensitivity] (Hassasiyet) kısmını [AUTO] (Otomatik) olarak ayarlayınız. (s.121)
- Açıklık halkalı bir objektif kullandığınız zaman otomatik-kilit düğmesine basılı tutarken açıklığı **A** konumuna ayarlayınız.

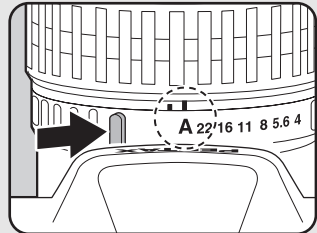

Tv (Shutter Priority (Obtüratör Önceliği)) Modunun Kullanımı

Obtüratör hızını daha hızlı olarak ayarlayınız ve hızlı hareket eden nesnelerin resimlerini duruyormuşçasına çekiniz veya obtüratörü yavaşlatınız ve nesnenin hareketini vurgulayan fotoğraflar çekiniz.

Obtüratör hızına bağlı olarak açıklık değeri uygun pozlamaya otomatik olarak ayarlanır.

☞ Açıklık ve Obtüratör Hızı Efekt (s.134)

1 Mod kadranını Tv olarak ayarlayınız.



2 E-kadranı çeviriniz ve obtüratör hızını ayarlayınız.

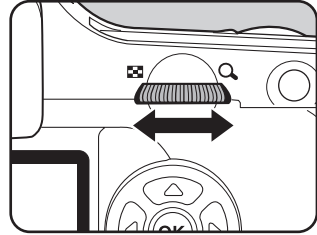

Obtüratör hızı ve açıklık değeri vizörde ve LCD panelde görüntülenir.

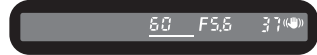



- **Av** düğmesine basarken e-kadranı çeviriniz ve EV Telifi değerini değiştiriniz. (s.147)
- Obtüratör hızını 1/2 EV ya da 1/3 EV basamaklarıyla ayarlayınız. [C Custom Setting] (Özel Ayar) menüsünde [Expsr Setting Steps] (Pozi Ayar Adımları) kısmını ayarlayınız. (s.148)
- Belirlenen kriterle uygun pozlama ayarlanamazsa hassasiyeti otomatik olarak düzeltebilirsiniz. Fn menüsünde [Sensitivity] (Hassasiyet) kısmını [AUTO] (Otomatik) olarak ayarlayınız. (s.121)
- Açıklık halkalı bir objektif kullandığınız zaman otomatik-kilit düğmesine basılı tutarken açıklığı **A** konumuna ayarlayınız.

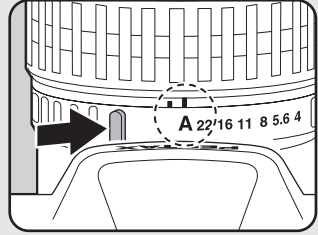

Pozlama Uyarısı

Eğer nesne çok parlak veya çok karanlık ise, vizörde ve LCD ekranda açıklık değeri yanıp sönecektir. Eğer nesne çok parlak ise, daha hızlı bir obtüratör hızı belirleyiniz. Eğer çok karanlıksa daha yavaş bir obtüratör hızı seçiniz. Açıklık değeri göstergesinin yanıp sönmeye başladığı zaman, uygun pozlama ile resmi çekebilirsiniz.

Eğer hem nesne hem de açıklık değeri yanıp sönyorsa, bu, ölçme mesafesinin dışında bulunduğu anlamına gelir ve obtüratör hızı ayarlanamaz. Eğer uygun pozlama elde edilemez.

Eğer nesne çok parlak ise bir ND (Nötr Yoğunluk) filtresi kullanınız. Eğer çok karanlık ise bir flaş kullanınız.



Av (Açıklık Önceliği) Modunun Kullanımı

Alan derinliğini kontrol etmek için açıklığı ayarlayınız. Açıklık büyük bir değere ayarlandığında alan derinliği daha derindir ve odaklanan nesnenin önü ve arkası berraktır. Açıklık küçük bir değere ayarlandığında alan derinliği daha sığdır ve odaklanan nesnenin önü ve arkası bulanıktır.

Açıklık değerine bağlı olarak obtüratör hızı uygun pozlamaya otomatik olarak ayarlanır.

☞ Açıklık ve Obtüratör Hızı Efekt (s.134)

- 1 **Mod kadranını Av olarak ayarlayınız.**



- 2 **E-kadranı çeviriniz ve açıklık değerini ayarlayınız.**

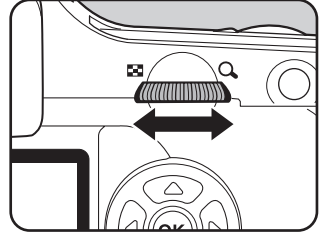

Obtüratör hızı ve açıklık değeri vizörde ve LCD panelde görüntülenir.





- **Av** düğmesine basarken e-kadranı çeviriniz ve EV Telifi değerini değiştiriniz. (s.147)
- Açıklık değerini 1/2 EV ya da 1/3 EV basamaklarıyla ayarlayınız. [**C** Custom Setting] (Özel Ayar) menüsünde [Expsr Setting Steps] (Pozl Ayar Adımları) kısmını ayarlayınız. (s.148)
- Belirlenen kriterle uygun pozlama ayarlanamazsa hassasiyeti otomatik olarak düzeltebilirsiniz. Fn menüsünde [Sensitivity] (Hassasiyet) kısmını [AUTO] (Otomatik) olarak ayarlayınız. (s.121)
- Açıklık halkalı bir objektif kullandığınız zaman otomatik-kilit düğmesine basılı tutarken açıklığı **A** konumuna ayarlayınız.

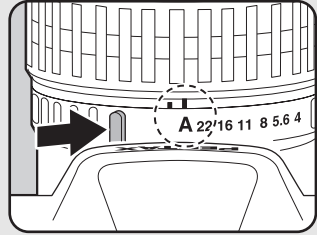

Pozlama Uyarısı

Eğer nesne çok parlak veya karanlık ise, obtüratör hızı vizörde ve LCD panelde yanıp sönecektir. Eğer nesne çok parlak ise, açıklığı daha küçük (daha büyük sayı)

olarak, çok karanlık ise açıklığı daha öteye (daha küçük sayı) ayarlayınız. Yanıp sönmeye sona erdiği zaman resmi çekebilirsiniz.

Eğer hem nesne hem de açıklık değeri yanıp söniyorsa, bu, ölçme mesafesinin dışında olduğu anlamına gelir ve açıklık ayarlanırsa bile uygun pozlama elde edilemez.

Eğer nesne çok parlak ise bir ND (Nötr Yoğunluk) filtresi kullanınız.

Eğer çok karanlık ise bir flaş kullanınız.



Obtüratör hızı ve açıklık değeri vizörde ve LCD ekranda görüntülenir. Obtüratör hızı ve açıklık için ayarlanan değer vizörde altı çizgili olarak belirir. Obtüratör hızı veya açıklık değeri ayarlanırken uygun pozlamadan (EV değeri) olan aradaki fark vizörün sağ alt kısmında belirir. [0.0] görüntülediğinde uygun pozlama ayarlanmıştır.



Uygun pozlamadan olan fark



- **M** (Manual (Manuel)) modunda, hassasiyet [AUTO] (Otomatik) olduğu zaman hassasiyet değeri ISO 200'e eşittir.
- Uygun pozlamadan olan fark ± 3.0 değerinin üzerindeyse vizör göstergesi yanıp söner.
- Obtüratör hızı değerini 1/2 EV ya da 1/3 EV basamaklarıyla ayarlayınız. [C Custom Setting] (Özel Ayar) menüsünde [Expsr Setting Steps] (Pozl Ayar Adımları) kısmını ayarlayınız. (s.148)
- Açıklık halkalı bir objektif kullandığınız zaman otomatik-kilit düğmesine basılı tutarken açıklığı **A** konumuna ayarlayınız.

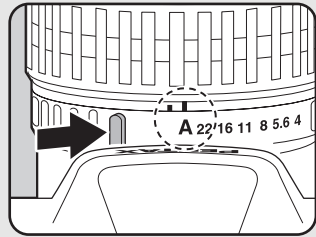

Pozlama Uyarısı

Obtüratör hızı ve açıklık değeri yanıp sönyorsa ölçme alanının dışında bulunduğu anlaşılmalıdır.

Eğer nesne çok parlak ise bir ND (Nötr Yoğunluk) filtresi kullanınız.

Eğer çok karanlık ise bir flaş kullanınız.



AE-L Düğmesi Hakkında

Açıklık ve obtüratör hızı, eğer **M** (Manual (Manuel)) modunda **AE-L** düğmesine basılırsa bu anda uygun pozlamaya otomatik olarak ayarlanır. [**C** Custom Setting] (Özel Ayar) menüsünde [AE-L btn on M expsr] (M pzlda AE-L dğm) kısmında aşağıdaki üç adet ayar metodundan birini seçebilirsiniz.

1	Program Line (Program Satırı)	Açıklık ve obtüratör hızı otomatik olarak ayarlanır.
2	Tv Shift (Tv Geçiş)	Açıklık kilitlenir ve obtüratör hızı otomatik olarak ayarlanır.
3	Av Shift (Av Geçiş)	Obtüratör kilitlenir ve açıklık otomatik olarak ayarlanır.

Objektif açıklığı **A** konumuna ayarlı olmadığı zaman obtüratör hızı objektif açıklığına göre uygun pozlamaya ayarlanır.

☞ [Using Aperture Ring] hakkında Notlar (s.188)

B (Ampul) Modunun Kullanılması

Bu mod gece ortamında ve havai fişek çekimi yapılması için gerekli olan uzun pozlamalar için kullanışlıdır.

Deklanşör düğmesine basılı tutulduğu müddetçe obtüratör açık kalır.

1 Mod kadrancını **B** olarak ayarlayınız.

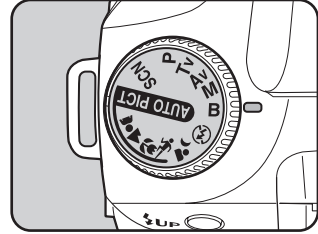

- Açıklık değerini ayarlamak için e-kadrancı çeviriniz.
- Açıklık değerini 1/2 EV ya da 1/3 EV basamaklarıyla ayarlayınız. [**C** Custom Setting] (Özel Ayar) menüsünde [Expsr Setting Steps] (Pozl Ayar Adımları) kısmını ayarlayınız. (s.148)
- **B** (Poz) modunu kullandığınız zaman, kameranın sarsılmasını önlemek için güçlü bir tripod ve kablo düğme CS-205 (opsiyonel) kullanınız. Kablo düğmeyi kablo düğme terminaline takınız (s.15).
- Uzaktan kumanda çekim modu kullanıldığı zaman ampul çekim mümkündür (s.64). Opsiyonel uzaktan kumandanın deklanşör düğmesine basılı tutulduğu müddetçe obtüratör açık kalır.
- Parazit azaltımı, düşük obtüratör hızının sebep olduğu paraziti (fotoğraf kabalığı ya da pürüzlülüğü) azaltan bir işlemdir. [**C** Custom Setting] (Özel Ayar) menüsünde [Noise Reduction] (Parazit Azaltımı) kısmını ayarlayınız. (s.106)
- **B** (Ampul) modunda iken, hassasiyet [AUTO] (Otomatik) olduğunda hassasiyet değeri ISO 200'e eşittir.

Pozlamanın Ayarlanması

Resminizi amaçlı olarak yüksek pozlamaya (parlaklık) ya da düşük-pozlamaya (karanlık) imkan verir. EV Telifisini -2 ila +2 (EV) arasında 1/2 EV ya da 1/3 EV basamakları şeklinde ayarlayabilirsiniz.

[C Custom Setting] (Özel Ayar) menüsünde [Expsr Setting Steps] (Pozl Ayar Adımları) kısmını ayarlayınız. (s.148)

- 1** Av düğmesine basıldığı anda e-kadran ile telifiyi ayarlayınız.

Av düğmesi

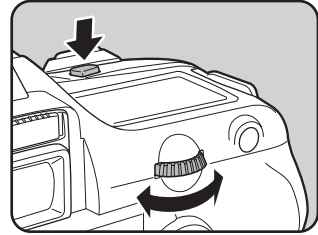

- 2** Vizörde telifi değerini onaylayınız.

Telifi esnasında görüntülenir. Eğer flaş telifisi ayarlanırsa, flaş çıktığı zaman yanıp söner.



Telifi değeri



Pozlama modu **M** (Manual (Manuel)) veya **B** (Bulb) moduna ayarlandığında pozlama telifisi mevcut değildir.



Kameranın kapatılması ya da başka bir pozlama modunun ayarlanması ile pozlama telifisi iptal edilemez.

Pozlama Ayar Adımlarının Değiştirilmesi

Pozlama Ayarı Adımlarını [**C** Custom Setting] (Özel Ayar) içindeki [Expsr Setting Steps] (Pozl. Ayar Adımları) kısmında 1/2 EV ya da 1/3 EV basamakları ile ayarlayınız.

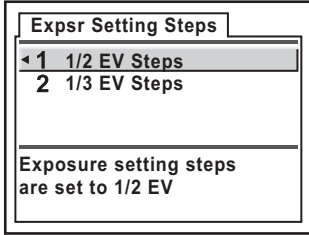

Çekimden Önce Pozlamamın Kaydedilmesi (AE Kilidi)

AE Kilidi, resmi çekmeden önce pozlamayı hafızaya alan bir fonksiyondur. Nesne çok küçük ya da arkadan aydınlatmalı olduğunda veya uygun bir pozlama ayarı elde edilmesinin zor olduğu durumlarda bunu kullanınız.

1 AE-L düğmesine basınız.

Kamera bu anda pozlamayı (parlaklık) hafızaya alır.
Kilidi çözmek için tekrar buna basınız.

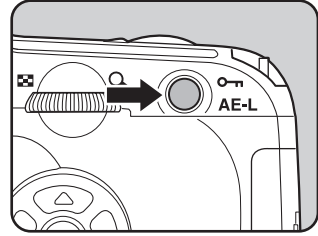

- AE kilidi etkin halde iken vizörde * görüntülenir. (s.20)
- **AE-L** düğmesi bırakıldıktan sonra pozlama, ölçme zamanlayıcısının iki katı kadar süre için hafızada kalır. **AE-L** düğmesine basılı tutulduğu müddetçe ya da deklanşör düğmesine yarıya kadar basılı tutulduğu müddetçe pozlama kilitli kalır.
- **AE-L** düğmesine basıldığında bir bip sesi duyulacaktır. Bip sesi kapatılabilir. (s.170)
- Pozlama modu **M** (Manual (Manuel)) ya da **B** (Ambul) modunda iken AE kilidi mevcut değildir.
- Maksimum açıklığın odaksal uzunluğa göre değiştiği bir zoom objektif kullanıldığında AE kilidi etkin olduğu durumda bile obtüratör hızı ve açıklık değerinin kombinasyonu zoom'lama konumuna bağlı olarak değişir. Ancak, pozlama değeri değişmez ve resim, AE kilidi ile ayarlanan parlaklık seviyesinde alınır.
- Eğer pozlama modu **M** (Manual (Manuel)) ise, **AE-L** düğmesine basıldığı zaman açıklık ve/veya obtüratör hızı otomatik olarak uygun pozlamayı oluşturmak üzere ayarlanır. (s.146)
- Odak kilitlendiği zaman pozlama sabitlenebilir. [**C** Custom Setting] (Özel Ayar) menüsünde [**AE-L with AF locked**] (AF kilitli AE-L) kısmını ayarlayınız. (s.131)

Pozlama ve Çekimin Değiştirilmesi (Auto Bracket (Otomatik Parantez))

Deklanşör düğmesine basıldığı zaman farklı pozlamalarla sürekli resimler çekebilirsiniz. İlk kare hiçbir telafi olmaksızın pozlanır, ikinci kare düşük pozlanır (negatif telafi) ve üçüncüsü de yüksek pozlanır (pozitif telafi).



Normal pozlama



Düşük pozlama



Yüksek pozlama

1 Çekim modunda Fn düğmesine basınız.

Fn menüsü belirir.

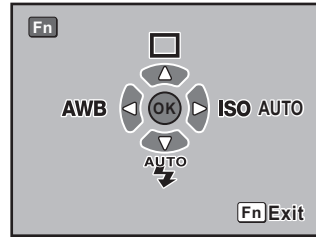

2 Dört-yollu düğmeye (D) basınız.

Geçiş Modu seçenekleri ekranı belirir.

3 Dört-yollu düğmeyi (D) kullanarak (Auto Bracket (Otomatik Parantez)) seçiniz.

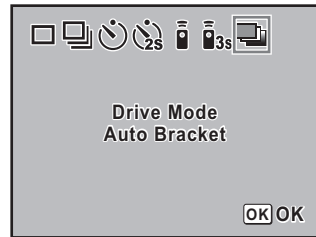

4 OK düğmesine basınız.

Kamera Fn menu ekranında döner.

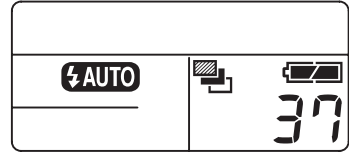

5 Fn düğmesine basınız.

Çekim hazırdır ve LCD ekranda  görüntülenir.

6 Deklanşöre yarıya kadar basınız.

Odaklama yapıldığı zaman vizörde odak göstergesi  belirir.

7 Deklanşöre tam olarak basınız.

Üç sürekli resim çekilecektir; birincisi telafisiz, ikincisi negatif telafili ve üçüncüsü pozitif telafili olmak üzere.



- [ Rec. Mode] (Kayıt Modu) kısmındaki [AF Mode], **AFS** (Tekli mod) olarak ayarlandığında, odak ilk kare konumunda kilitlenir ve sonrasındaki sürekli kareler için kullanılır.
- Otomatik parantezleme esnasında parmağınızı deklanşör düğmesinden çektiğinizde, otomatik parantezleme pozlama ayarı, ölçme zamanlayıcısının (fabrika ayarı 20 saniyedir) (s.137) iki katı kadar süre için etkili olarak kalır; bir sonraki resim bir sonraki telafi değeri ile çekilebilir. Bu durumda, otomatik odaklama her bir kare bazında çalışır. Ölçme zamanlayıcısının (fabrika ayarı 20 saniyedir) iki katı kadar süre geçtikten sonra, kamera ilk resmi çekmek üzere ayarlara döner.
- Yalnızca flaş çıkışını sürekli olarak değiştirmek için Otomatik Parantezi dahilî flaş ya da harici flaş (yalnızca otomatik P-TTL) ile birlikte kullanabilirsiniz. Ancak harici bir flaş kullanıldığında, üç sürekli kare çekmek üzere deklanşör düğmesine basılı tutulması, ikinci ve üçüncü karenin flaş tam olarak dolmadan çekilmesine neden olabilir. Flaşın dolduğundan emin olduktan sonra her zaman tek bir seferde bir kare çekimi yapınız.
- Pozlama modu **B** (Bulb) moduna ayarlandığında Otomatik Parantez mevcut değildir.

Otomatik Parantez Ayarı

Otomatik Parantezin çekim sırasını ve adımlarını değiştiriniz.

Parantezleme miktarı (Adım aralığı)	1/2 EV	$\pm 0.5, \pm 1.0, \pm 1.5, \pm 2.0$
	1/3 EV	$\pm 0.3, \pm 0.7, \pm 1.0, \pm 1.3, \pm 1.7, \pm 2.0$
Fotoğraf çekimi		0 → - → +, - → 0 → +, + → 0 → -

* [C Custom Setting] (Özel Ayar) menüsünde [Expsr Setting Steps] (Pozl Ayar Adımları) kısmında adım aralıklarını ayarlayınız. (s.148)

[Rec. Mode] (Kayıt Modu) menüsünde [Auto Bracket] (Otomatik Parantez) kısmını ayarlayınız. (s.104)

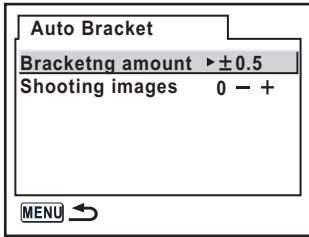

Yalnızca Yüksek Pozlanmış veya Düşük Pozlanmış Resimler Çekilmesi

Otomatik parantezleme modunu yalnızca, işlemi pozlama telafisi ile birleştirerek düşük pozlanmış veya yüksek pozlanmış çekimler için kullanabilirsiniz (s.147). Otomatik parantezleme her iki durumda, belirlenen pozlama telafi değeri bazında gerçekleştirilir.

Kompozisyonun, Pozlamanın ve Odağın Çekimden Önce Kontrol Edilmesi

Alan derinliğini, kompozisyonu, pozlamayı ve odağı bir resim çekmeden önce kontrol etmek için ön izleme fonksiyonunu kullanabilirsiniz. 2 adet ön izleme metodu vardır.

Digital Preview (Dijital Ön İzleme)	Kompozisyon, pozlama ve odağı LCD ekranda kontrol etmek için.
Optical Preview (Optik Ön İzleme)	Vizörle alan derinliğini kontrol etmek için.

[C Custom Setting] (Özel Ayar) menüsünde [Preview Method] (Ön İzleme Metodu) kısmında ön izleme metodunu seçiniz (s.107). Fabrika ayarı Dijital Ön İzleme şeklindedir.

Ön İzlemenin Görüntülenmesi

Dijital ön izleme veya optik ön izlemeyi görüntüleyiniz.

Dijital Ön İzlemenin Görüntülenmesi

1

Nesneye odaklanınız, sonrasında resmi vizörde oluşturunuz ve ana düğmeyi  kısmına hareket ettiriniz.

Ön izleme esnasında LCD ekranda  simgesi belirir ve burada kompozisyonu, pozlamayı ve odağı kontrol edebilirsiniz. Dijital Ön İzlemeyi bitirmek ve odaklamayı başlatmak için yarıya kadar deklanşör düğmesine basınız. Dijital Ön İzlemede görüntülenen fotoğraf kaydedilmez.

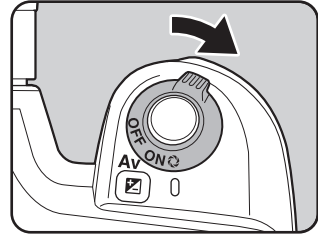

- Yüksek pozlanmış alan uyarısını veya histogramı Dijital Ön İzlemede görüntüleyebilirsiniz. [▶ Playback] (Oynatım) menüsünde [Preview Display] (s.178) ayarlayınız.
- Dijital Ön İzleme için maksimum ekran süresi 60 saniyedir.

Optik Ön İzlemenin Görüntülenmesi

- 1 Nesneyi AF çerçevesinin içine yerleştiriniz ve deklanşör düğmesine yarıya kadar basınız.

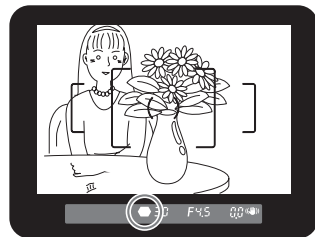

- 2 Vizörden baktığınız esnada ana düğmeyi  kısmına çeviriniz.

Ana düğme açık konumda iken vizörde alan derinliğini kontrol edebilirsiniz .

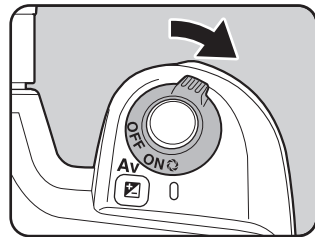

- Vizörde hiçbir çekim bilgisi görüntülenmez ve ana düğme, ön izleme  konumunda bulunuyorken deklanşöre basılamaz.
- Tüm pozlama modlarında alan derinliğini kontrol edebilirsiniz.

Ön İzleme Metodunun Seçilmesi

Ana düğme ön izleme konumuna  getirildiği zaman kullanılacak olan ön izleme metodunu seçiniz. Fabrika varsayılan ayarı Dijital Ön İzleme şeklindedir.

Digital Preview (Dijital Ön İzleme)	Bir resim çekmeden önce kompozisyon, pozlama ve odağı LCD ekranda kontrol etmek için.
Optical Preview (Optik Ön İzleme)	Vizörle alan derinliğini kontrol etmek için.

[C Custom Setting] (Özel Ayar) menüsünde [Preview Method] (Ön İzleme Metodu) kısmını ayarlayınız. (s.107)

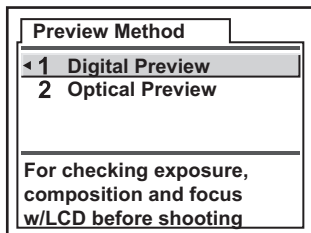

Flaş Çıkışının Telafi Edilmesi

Flaş çıkışını -2.0 ila +1.0 aralığında değiştirebilirsiniz. 1/2 EV ve 1/3 EV için Flaş Telafi değerleri aşağıdaki gibidir.

Adım Aralığı	Flaş Telafisi
1/2 EV	-2.0, -1.5, -1.0, -0.5, 0.0, +0.5, +1.0
1/3 EV	-2.0, -1.7, -1.3, -1.0, -0.7, -0.3, 0.0, +0.3, +0.7, +1.0

* [C Custom Setting] (Özel Ayar) menüsünde [Expsr Setting Steps] (Pozi Ayar Adımları) kısmında adım aralıklarını ayarlayınız. (s.148)

[Rec. Mode] (Kayıt Modu) menüsünde [Flash Exp. Comp.] (Flaş Pzl. Olş.) kısmını ayarlayınız. (s.104)

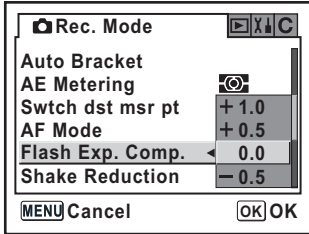

- Flaş Telafisi esnasında flaş çıktığı zaman vizörde  yanıp söner. (s.20)
- Artı (+) tarafına düzeltme yapıldığı zaman maksimum flaş çıkışı aşılsa hiçbir telafi etkili olmayacaktır.
- Eğer nesne çok yakın, açıklık düşük veya hassasiyet yüksek ise eksi (-) tarafına telafi edilmesi fotoğrafı etkileyemez.
- Bu flaş telafisi, P-TTL otomatik flaş modunu destekleyen harici flaş üniteleri için de etkilidir.

Flaş Dolarken Çekime İmkan Verilmesi

Flaş dolmakta iken çekim yapmayı mümkün hale getirebilirsiniz.

[C Custom Setting] (Özel Ayar) menüsünde [Release when Chrging] (Şarj anında Bslms) için [On] ayarlayınız (s.107). Fabrika ayarı olarak flaş dolmakta iken resim çekilemez.

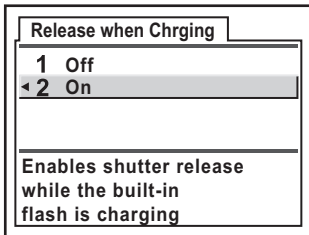

Her bir Pozlama Modunda Flaş Özellikleri

5

Fonksiyon Referansı

Tv (Shutter Priority (Obtüratör Önceliği)) Modunda Flaşın Kullanımı

- Hareketli bir nesneyi çekerken bulanıklık etkisini değiştirmek için flaşı kullanabilirsiniz.
- Flaşlı bir fotoğraf çekimi için istediğiniz obtüratör hızını 1/180 san. ya da daha yavaş ayarlayabilirsiniz.
- Açıklık değeri otomatik olarak çevre parlaklığına göre değişir.
- DA, D FA, FA J, FA, F ya da A haricindeki bir objektif kullanıldığında, obtüratör hızı 1/180 olarak sabitlenir.

Av (Aperture Priority (Açıklık Önceliği)) Modunda Flaşın Kullanımı

- Alan derinliğini değiştirmek ya da uzaktaki bir nesneyi çekmek istediğinizde flaşlı bir fotoğraf çekmek için istenen açıklığı ayarlayabilirsiniz.
- Obtüratör hızı, çevre parlaklığına göre otomatik olarak değişir.
- Obtüratör hızı 1/180 san.'den kamera sarsılmasını azaltan herhangi bir yavaş obtüratör hızına (s.42) otomatik olarak geçer. En düşük obtüratör hızı kullandığı objektifin odaksal uzunluğuna bağlıdır.
- DA, D FA, FA J, FA ya da F haricindeki bir objektif kullanıldığında, obtüratör hızı 1/180 olarak sabitlenir.

Yavaş-Senk. Modunun Kullanımı

Arka zeminde gün batımı ile portreler çekerken yavaş-senkron modunu kullanabilirsiniz. Hem portre hem de arka zemin en güzel şekilde yakalanır.



- Yavaş-senkron modu obtüratör hızını yavaşlatır. Kameranın sarsılmasını önlemek için Sarsıntı Azaltma fonksiyonunu kullanınız veya Sarsıntı Azaltma fonksiyonunu kapatınız ve bir tripod kullanınız. Eğer nesne hareket ederse resim de bulanık olacaktır.
- Yavaş-senkron modlu çekim harici bir flaşla da gerçekleştirilebilir.

● Tv (Shutter Priority (Obtüratör Önceliği)) Modunun Kullanılması

- 1 Mod kadranını **Tv** olarak ayarlayınız.
Tv (Shutter Priority (Obtüratör Önceliği)) modu ayarlanır.
- 2 İstenen obtüratör hızını ayarlamak için e-kadranı kullanınız.
Obtüratör hızı ayarlandığında açıklık değeri yanıp sönüyorsa arka zemin düzgün şekilde düzeltilmez. Obtüratör hızını, açıklık yanıp sönmeyecek şekilde ayarlayınız.
- 3 **⚡UP** düğmesine basınız.
Flaş açılır.
- 4 Resmi çekiniz.

● M (Manual (Manuel)) Modunun Kullanılması

- 1 Mod kadranını **M** olarak ayarlayınız.
M (Manual (Manuel)) modu ayarlanır.
- 2 Doğru pozlamayı elde etmek için obtüratör hızı (1/180 san. altında) ve açıklık değerini ayarlayınız.
- 3 **⚡UP** düğmesine basınız.
Flaş açılır.
M (Manual (Manuel)) modda, çekimden önce herhangi bir zamanda flaşı yükseltebilirsiniz.
- 4 Resmi çekiniz.

Dahili Flaş Kullanıldığı zaman Mesafe ve Açıklık

Flaşla çekim yapılırken kılavuz sayı, açıklık ve mesafe arasında belirli bir kriter gereklidir.

Eğer flaş yeterli değilse çekim koşullarını hesaplayınız ve ayarlayınız.

Dahili flaş kılavuz sayısı

Sensitivity (Hassasiyet)	Dahili flaş kılavuz sayısı
ISO 200	15.6
ISO 400	22
ISO 800	31
ISO 1600	44
ISO 3200	62

Açıklı Değerinden Çekim Mesafesinin Hesaplanması

Aşağıdaki denklem açıklık değerleri için flaşın mesafesini hesaplar.

Maksimum flaş mesafesi $L1 = \text{Kılavuz sayısı} \div \text{Seçilen açıklık}$

Minimum flaş mesafesi $L2 = \text{Maksimum flaş mesafesi} \div 5^*$

* Yukarıdaki formülde kullanılan 5 değeri yalnızca flaş tek başına kullanıldığında geçerli olan sabit bir değerdir.

Örnek

Hassasiyet [ISO 200] ve açıklık değeri F4 olduğu durumda

$L1 = 15.6 \div 4 = \text{yaklaşık } 3.9 \text{ (m)}$

$L2 = 3.9 \div 5 = \text{yaklaşık } 0.8 \text{ (m)}$

Böylece, flaş yaklaşık 0.8 m ile 3.9 m arasındaki bir mesafede kullanılabilir.

Mesafe 0.7 m'den daha az olduğunda flaş kullanılamaz. Flaş 0.7 m'den daha yakında kullanıldığı zaman, resmin kenarlarında kararın oluşur, ışık düzensiz biçimde yayılır ve resim yüksek-pozlanabilir.

Çekim Mesafesinden Açıklık Değerinin Hesaplanması

Aşağıdaki denklem çekim mesafeleri için açıklık değerini hesaplar.

Kullanılan açıklık değeri $F = \text{Kılavuz sayısı} \div \text{Çekim mesafesi}$

Hassasiyet [ISO 200] ve çekim mesafesi 5.2 m olduğunda açıklık değeri:

$F = 15.6 \div 5.2 = 3$

Eğer sonuçtaki sayı (yukarıdaki örnekte 3) bir objektif açıklığı olarak mevcut değilse, en yakın olan daha küçük sayı (yukarıdaki örnekte 2.8) genellikle kullanılır.

Dahili Flaşla DA, D FA, FA J, FA ve F Objektif Uyumluluğu

Örtüsüz **K100D Super** ile DA, D FA, FA J, FA ya da F objektif kullanıldığında, dahili flaş uyumluluğu aşağıda gösterildiği gibidir.

Evet : Mevcut

: Diğer faktörlere bağlı olarak mevcut

Hayır: Köşelerde oluşan kararmadan dolayı mevcut değil

Aşağıdakiler bir örtü olmaksızın elde edilmiştir.

Objektif İsmi	Uyumluluk
DA Balık-gözü 10-17 mm F3.5-4.5ED (IF)	Hayır
F Balık-gözü 17-28 mm F3.5-4.5	# Odak uzunluğu 20 mm'den daha az olduğunda köşelerde kararma oluşabilir.
DA12-24 mm F4ED AL	Hayır
DA16-45 mm F4ED AL	# Odak uzunluğu 28 mm'den daha az olduğunda veya odak uzunluğu 28 mm ve çekim mesafesi 1 m'den daha az olduğunda, köşelerde kararma oluşabilir.
DA★ 16-50 mm F2.8ED AL (IF) SDM	# Odaksal uzunluk 20 mm'den daha az ve çekim mesafesi 1.5 m'den daha az olduğunda köşelerde kararma oluşabilir.
FA J18-35 mm F4-5.6AL	Evet
DA18-55 mm F3.5-5.6AL	Evet
FA20-35 mm F4AL	Evet
FA24-90 mm F3.5-4.5AL (IF)	Evet
FA28-70 mm F4AL	Evet
FA★ 28-70 mm F2.8AL	# Odak uzunluğu 28 mm ve çekim mesafesi 1 m'den daha az olduğunda köşelerde kararma oluşabilir.
FA J28-80 mm F3.5-5.6	Evet
FA28-80 mm F3.5-5.6	Evet
FA28-90 mm F3.5-5.6	Evet
FA28-105 mm F4-5.6	Evet
FA28-105 mm F4-5.6 (IF)	Evet
FA28-105 mm F3.2-4.5AL (IF)	Evet
FA28-200 mm F3.8-5.6AL (IF)	Evet
FA35-80 mm F4-5.6	Evet
DA★ 50-135 mm F2.8ED (IF) SDM	Evet
DA50-200 mm F4-5.6ED	Evet
FA70-200 mm F4-5.6	Evet
FA J75-300 mm F4.5-5.8AL	Evet
FA★ 80-200 mm F2.8ED (IF)	Evet

Objektif İsmi	Uyumluluk
FA80-320 mm F4.5-5.6	Evet
FA80-200 mm F4.7-5.6	Evet
FA100-300 mm F4.7-5.8	Evet
FA★ 250-600 mm F5.6ED (IF)	Hayır
DA14 mm F2.8ED (IF)	Hayır
FA20 mm F2.8	Evet
FA★ 24 mm F2AL (IF)	Evet
FA28 mm F2.8AL	Evet
FA31 mm F1.8AL Sınırlı	Evet
FA35 mm F2AL	Evet
DA40 mm F2.8 Sınırlı	Evet
FA43 mm F1.9 Sınırlı	Evet
FA50 mm F1.4	Evet
FA50 mm F1.7	Evet
FA77 mm F1.8 Sınırlı	Evet
FA★ 85 mm F1.4 (IF)	Evet
FA135 mm F2.8 (IF)	Evet
FA★ 200 mm F2.8ED (IF)	Evet
FA★ 300 mm F2.8ED (IF)	Hayır
FA★ 300 mm F4.5ED (IF)	Evet
FA★ 400 mm F5.6ED (IF)	Evet
FA★ 600 mm F4ED (IF)	Hayır
D FA Makro 50 mm F2.8	Evet
D FA Makro 100 mm F2.8	Evet
FA Makro 50 mm F2.8	Evet
FA Makro 100 mm F2.8	Evet
FA Makro 100 mm F3.5	Evet
FA★ Macro 200 mm F4ED (IF)	Evet
FA Yumuşak 28 mm F2.8	# Dahili flaş her zaman tam olarak patlar.
FA Yumuşak 85 mm F2.8	# Dahili flaş her zaman tam olarak patlar.

Bir Harici Flaşın (Opsiyonel) Kullanımı

Opsiyonel harici flaşın AF540FGZ veya AF360FGZ kullanımı ile P-TTL otomatik flaş modu, yüksek-hız flaş senkron modu ve kablosuz mod gibi çeşitli flaş modlarının kullanımı mümkün olur. Detaylar için aşağıdaki çizelgeye bakınız. (Evet: Mevcut #: Sınırlanmış Hayır: Mevcut değil)

Flash (Flaş)	Dahili flaş	AF540FGZ AF360FGZ
Kamera Fonksiyonu		
Kırmızı-göz azaltmalı flaş	Evet	Evet
Otomatik flaş patlaması	Evet	Evet
Flaş dolduktan sonra, kamera otomatik olarak flaş senkron hızına geçer	Evet	Evet
P (Program) modu ve Tv (Shutter Priority (Obtüratör Önceliği)) modunda açıklık otomatik olarak ayarlanır.	Evet	Evet
Vizörde otomatik kontrol	Hayır	Hayır
P-TTL otomatik flaş (uygun hassasiyet: 200 - 3200)	Evet*1	Evet*1
Düşük-hız senkron	Evet	Evet
Flaş Pozlama Telafisi	Evet	Evet
AF aydınlatıcı	Evet	Evet
Arka perde senk. flaş*2	#*3	Evet
Kontrast-kontrol-senkron flaş modu	#*4	Evet
Slave flaş	Hayır	Evet
Çoklu flaş	Hayır	Hayır
Yüksek-hız flaş senkron	Hayır	Evet
Kablosuz flaş*5	Hayır	Evet

*1 DA, D FA, FA J, FA, F ya da A objektif kullanıldığı zaman.

*2 1/90 san. ya da daha düşük obtüratör hızı.

*3 Arka perde senk. flaş için AF540FGZ veya AF360FGZ ile birleştirilebilir.

*4 AF540FGZ veya AF360FGZ ile birleştirildiği zaman, flaş patlamasınının 1/3'ü dahili flaştan ve 2/3'ü harici flaştan elde edilir.

*5 İki ya da daha çok AF540FGZ veya AF360FGZ ünitesine ihtiyaç duyulur.

AF360FGZ için LCD Panel Ekranı Hakkında

AF360FGZ, FORMAT boyutunu [DIGITAL] olarak ayarlama işlevine sahip değildir ancak standart 35-mm formatı ve **K100D Super** arasındaki görüş açısı arasındaki fark, kullanılan objektifin (DA, D FA, FA J, FA veya F objektifler kullanıldığında) odaksal uzunluğu bazında otomatik olarak hesaplanır.

K100D Super pozlama ölçme zamanlayıcısı açık olduğu zaman, dönüştürme göstergesi belirir ve format boyutu göstergesi kaybolur (pozlama ölçme zamanlayıcısı kapatıldığı zaman 35 mm format ekrana dönlür).

Objektif odak uzunluğu	85mm	77mm	50mm	35mm	28mm	24mm	20mm	18mm
AF360FGZ LCD panel Pozlama ölçme zamanlayıcısı Kapalı	85mm	70mm	50mm	35mm	28mm	24mm	20mm	18mm
AF360FGZ LCD panel Pozlama ölçme zamanlayıcısı Açık	58mm	48mm	34mm	24mm	19mm	16mm	14mm	12mm

* Geniş açılı panelin kullanılması

P-TTL Otomatik Modu

Bu flaş modunu the AF540FGZ veya AF360FGZ flaş ünitesi ile kullanınız. Flaş modu [P-TTL auto] olarak ayarlandığında, 16-segment ölçme kullanılarak resim çekmeden hemen önce flaş ön-patlama yapar ve daha hassas kontrol imkanı sağlar. P-TTL otomatik, iki ya da daha çok AF540FGZ veya AF360FGZ ünitesi kullanıldığı zaman kablosuz flaş modunda mevcuttur.

- Hot shoe kapağını kaldırınız ve harici flaşı ekleyiniz (AF540FGZ veya AF360FGZ).
- Kamerayı ve harici flaşı açınız.
- Harici flaş modunu [P-TTL auto] olarak ayarlayınız.
- Harici flaşın tam olarak dolu olduğunu saptayınız ve sonrasında resmi çekiniz.



- P-TTL otomatik yalnızca AF540FGZ veya AF360FGZ flaş ünitesi ile mevcuttur.
- Flaş hazır olduğu zaman (tam dolu halde) vizörde yanacaktır.
- İşletim metodu ve etkili mesafe gibi detaylar için, lütfen harici flaş kılavuzuna bakınız.
- Flaş Modu ya da olduğunda nesne yeteri kadar parlak olmadığı zaman flaş patlamaz. Yani bu, gün ışığı-senk. çekim için uygun olmayabilir.
- Kameraya herhangi bir harici flaş ünitesi ekli olduğu zaman flaş çıkarma düğmesine asla basmayınız. Dahili flaş harici flaşa çarpacaktır. Her ikisini aynı zamanda kullanmak istiyorsanız, bağlantı metodu için bakınız s.164.

Yüksek-Hız Flaş Senkron Modunun Kullanımı

AF540FGZ veya AF360FGZ ile, 1/180 saniyeden fazla bir obtüratör hızı ile bir resim çekmek için flaş patlatılabilir. Yüksek-hız flaş senkron kameraya eklenmiş olan flaş ile ya da kablosuz olarak kullanılabilir.

Kameradaki AF540FGZ veya AF360FGZ'nin Takılması ve Kullanımı

- 1 Hot shoe kapağını kaldırınız ve harici flaşı ekleyiniz (AF540FGZ veya AF360FGZ).
- 2 Kamera mod kadranını çeviriniz ve pozlama modunu **Tv** ya da **M** olarak ayarlayınız.
- 3 Kamerayı ve harici flaşı açınız.
- 4 Harici flaş senkron modunu  (yüksek-hız flaş senkron) olarak ayarlayınız.
- 5 Harici flaşın tam olarak dolu olduğunu saptayınız ve sonrasında resmi çekiniz.



- Flaş hazır olduğu zaman (tam dolu halde) vizörde  yanacaktır.
- Yüksek-hız flaş senkron yalnızca obtüratör hızı 1/180 san.'den daha hızlı olduğunda mevcuttur.
- Pozlama modu **B** (Poz) olarak ayarlandığında yüksek-hız flaş senkron mevcuttur.

5

Kablosuz Modda Kullanım

İki harici flaşı (AF540FGZ veya AF360FGZ) kullanarak bir kablo yoluyla kamerayı ve flaşı bağlamadan flaşı kullanarak çekim yapabilirsiniz. Yüksek-hız senkron modu kablosuz modda da mevcuttur.



İki harici flaşın (AF540FGZ veya AF360FGZ) aynı kanala ayarladığınızdan emin olunuz. Detaylar için AF540FGZ veya AF360FGZ kullanım kılavuzuna bakınız.

● Kablosuz Modda Kullanım

- 1 Harici flaşı (AF540FGZ veya AF360FGZ) istenen yere yerleştiriniz.
- 2 Yukarıdaki harici flaşın güç düğmesini [WIRELESS] olarak ayarlayınız.
- 3 Yukarıdaki harici flaşın kablosuz modunu [S] (Slave) olarak ayarlayınız.
- 4 Kamerayı açınız ve sonrasında mod kadranını çeviriniz ve pozlama modunu **P**, **Tv**, **Av** ya da **M** moduna ayarlayınız.
- 5 Kameradaki harici flaşın güç düğmesini [WIRELESS] olarak ayarlayınız.
- 6 Kameradaki harici flaşın kablosuz modunu **M** (Ana) veya **C** (Kontrol) olarak ayarlayınız.



- Dahili flaş için kablosuz mod mevcut değildir.
- Harici flaşın kablosuz slave modunu [SLAVE1] olarak ayarlayınız.

Kablosuz Flaş Kontrolü (P-TTL Flaş Modu)

Kablosuz flaş için harici flaş üniteleri kullanıldığı zaman, flaş patlamadan önce iki harici flaş ünitesi (AF540FGZ veya AF360FGZ) arasında aşağıdaki bilgiler takas edilir.

Deklanşöre tam olarak basınız.

- 1 Kameradaki flaş ünitesi küçük bir kontrol flaşı (kameranin flaş modunu röleler) üretir.
 - 2 Harici kablosuz flaş ünitesi küçük bir kontrol flaşı (nesnenin onayını röleler) üretir.
 - 3 Kameradaki flaş ünitesi küçük bir kontrol flaşı (harici kablosuz flaş ünitesinin flaş çıkışını röleler) üretir.
- * HS ⚡ (Yüksek hızlı senk.) ayarlı olduğu zaman, flaş periyot süresini rölelemek için kameradaki flaş ünitesi bir kez daha küçük bir kontrol flaşı üretecektir.
- 4 Harici flaş ünitesi (üniteleri) ana flaş olarak patlar.



Harici flaşın kablosuz slave modunu [SLAVE1] olarak ayarlayınız.

Kırmızı-Göz Azaltma

Kırmızı-göz azaltma, dahili flaşla olduğu gibi harici flaşla da mevcuttur. Bu, bazı flaşlarda mevcut olmayabilir ya da kullanım şartlarında kısıtlamalar getirilmiş olabilir. s.160 kısmındaki çizelgeye bakınız.



- Yalnızca harici flaş kullanıldığında bile kırmızı-göz azaltma özelliği işlev görür. (s.57)
- Harici flaş, slave ünite olarak ya da kablosuz fonksiyonuna ayarlandığı zaman kırmızı-göz azaltma kullanılırsa, kırmızı-göz azaltma için ön-flaş harici flaşı tetikler. Bir slave ünite kullanıldığı zaman kırmızı-göz azaltmayı kullanmayınız.

Arka Perde Senk. Flaş

Dahili flaşı, arka perde flaş işlevine ayarlanmış bir harici flaşla (AF540FGZ veya AF360FGZ) birlikte kullandığınızda, dahili flaş da bu modu kullanacaktır. Çekimden önce her iki flaşın da tam olarak dolu olduğunu kontrol ediniz.

5

Dahili Flaşın Harici Flaşla Birlikte Kullanılması

Aşağıdaki şekilde gösterildiği gibi, hot shoe adaptörünü F_E (opsiyonel) kamera hot shoe kısmına ve bir off-camera shoe adaptörünü F (opsiyonel) harici flaşın altına ekleyiniz ve bunları uzatma kablosu F5P (opsiyonel) ile birbirine bağlayınız. Off camera shoe adaptörü F, tripodunuza sabitlenmek üzere bir tripod vidası ile birlikte sunulmaktadır.

Yalnızca P-TTL otomatik flaş, dahili flaşla kombinasyon halinde kullanılabilir.

Dahili flaşla birleştirildiğinde

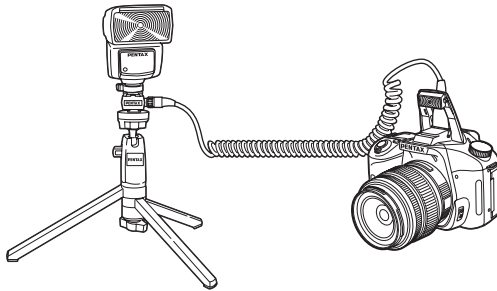

Çoklu Flaş Patlatımı

İki ya da daha fazla flaş (AF540FGZ veya AF360FGZ) birleştirebilir veya bir harici flaş dahili flaşla birlikte kullanabilirsiniz. AF540FGZ'yi bağlamak için flaştaki uzatma kablosu bağlantı terminalini kullanabilirsiniz. AF360FGZ ünitelerini aşağıdaki üniteye gösterildiği gibi bağlayabilirsiniz. Kamera Dışı Shoe Adaptöre F (opsiyonel) bir harici flaş ya da Hot Shoe Adaptörü F (opsiyonel) bağlayınız ve sonrasında Uzatma Kablosunu F5P (opsiyonel) kullanarak başka bir Kamera Dışı Shoe Adaptörü F harici flaşa bağlayınız. Detaylar için flaşın kılavuzuna bakınız.



- Bir Hat Shoe Tutacağı örneğinde olduğu gibi farklı temas noktası sayısına sahip olan aksesuarlarla birleştirmeyiniz. İşlev bozukluğu ortaya çıkabilir.
- Farklı üreticilerin flaşları ile birleştirilmesi ekipmanın bozulmasına neden olabilir. AF540FGZ veya AF360FGZ kullanılmasını tavsiye etmekteyiz.

İki ya da daha çok harici flaş birleştirildiğinde

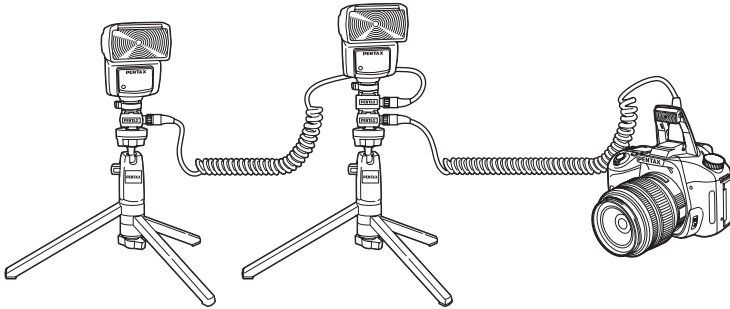

Çoklu harici flaşlar ya da dahili flaşla birlikte bir harici flaş kullanıldığında, flaş kontrolü için P-TTL kullanılır.

Kontrast-Kontrol-Senkron Flaş

İki veya daha çok harici flaşın (AF540FGZ veya AF360FGZ) birleştirilmesi veya bir harici flaşla dahili flaşın birlikte kullanılması, çok flaşlı fotoğraf çekimine imkan verir (kontrast-kontrol-senkron flaşlı fotoğraf çekimi). Bu, çoklu ünitelerden boşalan ışık miktarları arasındaki farka dayanır.



- Bir Hat Shoe Tutacağı örneğinde olduğu gibi farklı temas noktası sayısına sahip olan aksesuarlarla birleştirmeyiniz. İşlev bozukluğu ortaya çıkabilir.
- Farklı üreticilerin flaşları ile birleştirilmesi cihazın bozulmasına neden olabilir. PENTAX otomatik otomatik flaşlarının kullanılmasını tavsiye etmekteyiz.

- 1 Harici flaşı kameraya dolaylı olarak bağlayınız. (s.164)
- 2 Harici flaş için senkron modunu Kontrast-Kontrol-Senkron moduna ayarlayınız.
- 3 Mod kadranını çeviriniz ve pozlama modunu **P**, **Tv**, **Av** ya da **M** olarak ayarlayınız.
- 4 Hem harici flaşın hem de dahili flaşın tam olarak dolu olduklarını teyit ediniz ve sonrasında resmi çekiniz.

5



- İki veya daha çok harici flaş kullanıldığında ve Kontrast-Kontrol-Senkron modu harici ana flaş ünitesine ayarlandığında, flaş çıkış oranı 2'dir (ana ünite) : 1 (slave üniteler). Harici flaş dahili flaşla birlikte kullanıldığı zaman, flaş çıkış oranı 2'dir (harici flaş) : 1 (dahili flaş).
- Çoklu harici flaşlar ya da dahili flaşla birlikte bir harici flaş kullanıldığında, flaş kontrolü için P-TTL kullanılır.
- Kontrast-Kontrol-Senkron Modunda en hızlı flaş senkronizasyon hızı 1/180 saniyedir.

Oynatım Ekran Metodunun Değiştirilmesi

izleme esnasında ilk gösterilecek olan bilgileri ve yüksek pozlanmış alan uyarısının görüntülenip görüntülenmeyeceğini ayarlar.

INFO düğmesine bastığınızda kamera, ekran bilgilerini değiştirir.

1 [▶] Playback] (Oynatım) menüsünde [Plybk dsply mthd] (Oytm ekrn mtd) seçiniz.

2 Dört-yollu düğmeye (⬅️) basınız.

Oynatım ekran metodunun ayar ekranı belirir.

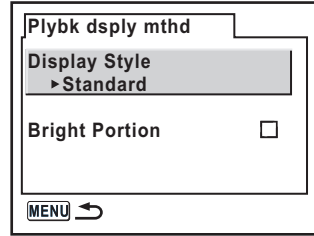

3 Dört-yollu düğmeyi (⬅️) kullanarak [Display Style] (Ekran Biçimi) seçiniz.

4 Gösterilecek bilgileri seçmek üzere dört-yollu düğmeyi (⬅️) kullanınız.

Standard	Çekilen fotoğraf ve göstergeler görüntülenir.
Histogram	Fotoğraflar ve histogram görüntülenir.
Detailed Info	Çekim bilgileri üst sol köşede küçük bir fotoğrafla birlikte belirir.
No info. Display	Yalnızca çekimi yapılan fotoğraflar görüntülenir.
Last memory	Önceki oturumdan kalan ayarlar görüntüler.

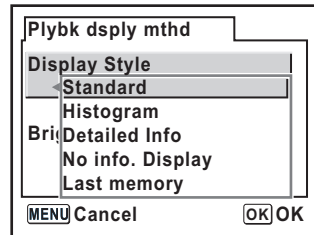

5 OK düğmesine basınız.

Seçilen bilgilerin ayarı saklanır.

6 [Bright Portion] (Parlak Kısım) seçmek üzere dört-yollu düğmeyi (↔) kullanınız.

7 Dört yollu düğmeyi (↔) kullanarak (On (Açık)) veya (Off (Kapalı)) seçiniz.

8 MENU düğmesine iki kere basınız.

Kamera bir resim çekmeye hazır durumdadır.



Çeşitli ekran bilgileri detayları için s.18 kısmına bakınız.

5

Slayt Gösterim Ekran Aralığının Ayarlanması

SD Hafıza Kartınızda kayıtlı olan tüm fotoğrafları sırasıyla oynatabilirsiniz. (s.73) Fotoğraf ekran aralığını [3 sec] (3 sn.), [5 sec] (5 sn.), [10 sec] (10 sn.) veya [30 sec] (30 sn.) olarak ayarlayınız. Fabrika ayarı [3 sec] (3 sn.) şeklindedir. [▶ Playback] (Oynatım) menüsünde [Slideshow] (Slayt Gösterimi) kısmını ayarlayınız (s.104).

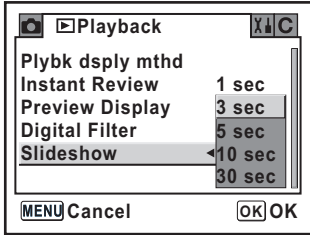

Ayardan sonra, slayt gösterimini başlatmak için **OK** düğmesine basınız.

SD Hafıza Kartının Formatlanması

Kartı kullanmadan önce yeni SD Hafıza Kartını kamera ile formatladığınızdan emin olunuz.

Formatlama, SD Hafıza Kartı içerisindeki tüm verileri silecektir.



- SD Hafıza Kartını formatladığınız esnada kart kapağını açmayınız. Kart kullanımının ötesinde hasar görebilir.
- Formatlama işlemi neticesinde korumalı veriler silinecektir. Dikkatli olunuz.

1

[**X**] **Set-up**] (**Ayar**) menüsünde [**Format**] (**Formatlama**) seçiniz (s.105).

2

Format ekranını görüntülemek üzere dört-yollu düğmeye (**▶**) basınız.

3

[**Format**] (**Formatlama**) seçmek için dört-yollu düğmeyi (**▶**) kullanınız.

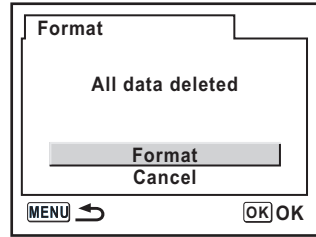
**4**

OK düğmesine basınız.

Biçimlendirme başlar. Biçimlendirme bittiğinde kamera fotoğraf çekimine hazır durumdadır.

5

Fonksiyon Referansı

Bip Sesinin Açılıp Kapatılması

Kamera işletim bip sesini açıp kapatabilirsiniz. Fabrika ayarı (On (Açık)) şeklindedir.

[X] Set-up] (Ayar) menüsünde [Beep] (Bip) kısmını ayarlayınız. (s.105)

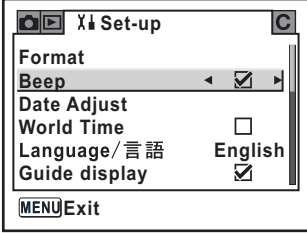

Tarih ve Saatin ve Ekran Stilinin Değiştirilmesi

Başlangıç tarih ve saati ayarlarını değiştirebilirsiniz. Ekran stilini de ayarlayabilirsiniz. [mm/dd/yy], [dd/mm/yy] ya da [yy/mm/dd] seçiniz. Saat ekran metodu için [12h] (12 saat) ya da [24h] (24 saat) seçiniz.

[X] Tarih ve Saat Ayarı (s.35)

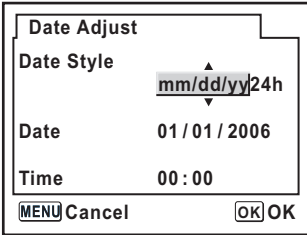

5

Dünya Saatinin Ayarlanması

"Başlangıç Ayarları" (s.33) kısmında seçilen tarih ve saat, bulunduğunuz yerin tarih ve saati olarak kullanılır.

[World Time] (Dünya Saati) ayarı, yurtdışına seyahat ettiğinizde yerel tarihi ve saati LCD ekranda görüntülemenize imkan verir.

1 [X] Set-up] (Ayar) menüsünde [World Time] (Dünya Saati) seçiniz. (s.105)

2 Dört-yollu düğmeye (D) basınız.

Dünya Saati ekranı görüntülenir.

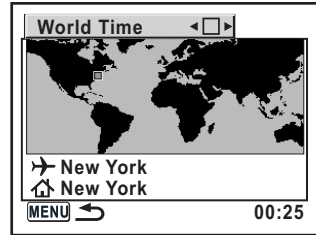

3 Dört yollu düğmeyi (D) kullanarak [X] (On (Açık)) veya [] (Off (Kapalı)) seçiniz.

<input checked="" type="checkbox"/>	→ (Gidilen Yer) olarak belirlenen şehrin saatini uygular
<input type="checkbox"/>	↑ (Bulunulan Yer) olarak belirlenen şehrin saatini uygular

4 Dört-yollu düğmeye (D) basınız.

Seçim çerçevesi → kısmına hareket eder. → işaretli şehir yanıp söner.

5 Dört-yollu düğmeye (D) basınız.

Gidilen Yer bölgesinin büyütülmesi için ekran belirir.

Büyütülecek bölgeyi değiştirmek için dört-yollu düğmeyi (D) kullanınız.

6 Dört-yollu düğmeye (D) basınız.

Çerçeve, şehir kısmına hareket eder.

7 Dört-yollu düğmeyi (↔) kullanarak Gidilen Yer şehrini seçiniz.

Seçilen şehirdeki saat, yer ve saat farkı görüntülenir.

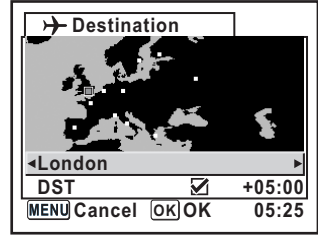

8 [DST] (Yaz/Kış) seçmek üzere dört-yollu düğmeyi (↔) kullanınız.

9 Dört yollu düğmeyi (↔) kullanarak (On (Açık)) veya (Off (Kapalı)) seçiniz.

Eğer Gidilen Yer şehrinde yaz saati uygulaması (DST (Yaz/Kış)) var ise (On (Açık)) seçiniz.

10 OK düğmesine basınız.

Dünya Saati ayarı kaydedilmiştir. Dünya Saati ayar işlemleri ile devam etmek için, Dünya Saati ekranına dönmek üzere **OK** düğmesine basınız.

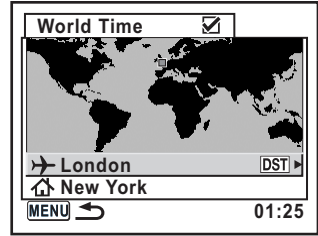

11 MENU düğmesine iki defa basınız.

Kamera fotoğraf çekmeye hazır durumdadır.



- Bir gidilen yer olarak belirlenebilecek şehirleri seçmek için "Dünya Saati Şehir Listesi" (s.173) kısmına bakınız.
- Şehir ve DST ayarlarını belirlemek amacıyla 4. adımda ↕ seçiniz.
- Eğer Dünya Saati Açık () ise kılavuz ekranda → belirir. (s.16)

Dünya Saati Şehir Listesi

Bölge	Şehir	Bölge	Şehir	
Kuzey Amerika	Honolulu	Afrika/Batı Asya	Nairobi	
	Ankoraj		Cidde	
	Vancouver		Tahran	
	San Francisco		Dubai	
	Los Angeles		Karaçi	
	Calgary		Kabil	
	Denver		Mali	
	Chicago		Delhi	
	Miami		Kolombo	
	Toronto		Katmandu	
	New York		Dakka	
Orta ve Güney Amerika	Halifaks	Doğu Asya	Yangon	
	Mexico City		Bangkok	
	Lima		Kuala Lumpur	
	Santiago		Vientiane	
	Karakas		Singapur	
	Buenos Aires		Phnom Penh	
	Sao Paulo		Ho chi Minh	
	Rio de Janeiro		Cakarta	
Avrupa	Madrid		Hong Kong	
	Londra		Pekin	
	Paris		Şangay	
	Amsterdam		Manila	
	Milan		Taipei	
	Roma		Seul	
	Berlin		Tokyo	
	Stockholm		Guam	
	Atina		Okyanusya	Perth
	Helsinki			Adelaide
Moskova	Sidney			
Afrika/Batı Asya	Dakar	Noumea		
	Cezayir	Wellington		
	Johannesburg	Auckland		
	İstanbul	Pago Pago		
	Kahire			
	Kudüs			

Ekran Dilinin Ayarlanması

Görüntülenen menülerin, hata mesajlarının, vs. dilini seçebilirsiniz.

[X] Set-up] (Ayar) menüsünde [Language/言語] kısmını ayarlayınız. (s.105)

On bir dil arasından seçim yapabilirsiniz: İngilizce, Fransızca, Almanca, İspanyolca, İtalyanca, İsveççe, Hollandaca, Rusça, Korece, Çince (Geleneksel/ Basitleştirilmiş) ve Japonca.

☞ Ekran Dilinin Ayarlanması (s.33)

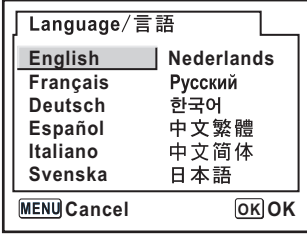

5

Kılavuz Ekranın Açılması ve Kapatılması

Ana düğme açık olduğunda ya da pozlama modu değiştirildiğinde kılavuzları LCD ekranda görüntülemek için ayarlayınız. (s.16)

<input checked="" type="checkbox"/>	Kılavuz ekran açık
<input type="checkbox"/>	Kılavuz ekran kapalı

[X] Set-up] (Ayar) menüsünde [Guide display] (Kılavuz ekran) kısmını ayarlayınız. (s.105)

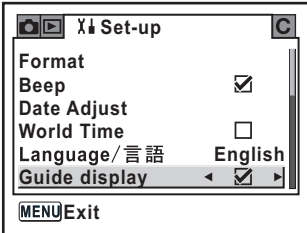

LCD Ekran Parlaklığının Ayarlanması

LCD ekranın parlaklığını ayarlayabilirsiniz. LCD ekranın görülmesi zor olduğu zaman ayarları belirleyiniz.

[Set-up] (Ayar) menüsünde [Brightness Level] (Parlaklık Seviyesi) kısmını ayarlayınız. (s.105)

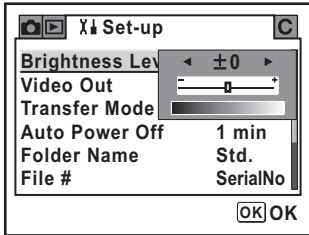

Video Çıkış Formatının Seçimi

Kamerayı bir TV gibi AV ekipmana bağladığınız zaman, fotoğrafların oynatımı için uygun video formatını (NTSC ya da PAL) seçiniz.

[Set-up] (Ayar) menüsünde [Video Out] (Video Çıkışı) kısmını ayarlayınız. (s.105)

Kameranın AV Cihazına Bağlanması (s.75)

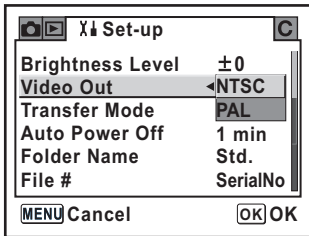

Bölgeye bağlı olarak video çıkış formatı değişir. Kuzey Amerika'da kullanılan video çıkış formatı NTSC'dir.

Otomatik Kapanma Ayarı

Belli bir süre sonunda kullanılmaması durumunda kameranın otomatik olarak kapanmasını ayarlayabilirsiniz. [1 min], [3 min], [5 min], [10 min], [30 min] ya da [Off] (Kapalı) arasından seçim yapınız. Fabrika ayarı [1 min] şeklindedir. [X] Set-up] (Ayar) menüsünde [Auto Power Off] (Otomatik Kapanma) kısmını ayarlayınız. (s.105)

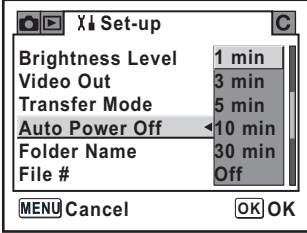

Slayt gösterimi, bir USB bağlantısı, uzaktan kumandalı çekim ya da menü veya Fn menüsü görüntülendiğinde Otomatik Kapanma çalışmayacaktır.

5

Klasör İsminin Seçilmesi

Fotoğrafların saklanması için klasör isimlerinin atanması metodunu seçebilirsiniz. Fabrika varsayılan ayarı [Std.] (Standart) şeklindedir.

Std.	Klasör ismi [xxxPENTX] şeklinde atanır. [xxx], 100 ila 999 arasında bir ardışık sayıdır. (Örnek) 101PENTX
Date (Tarih)	Resmin çekilmiş olduğu [month] ve [day] bilgilerinin iki basamağı, [xxx_MMDD] şeklinde klasör ismi olarak atanır. (Örnek) 101_0125 : 25 Ocak'ta çekilmiş olan resimleri içeren klasörler için

[X] Set-up] (Ayar) menüsünde [Folder Name] (Klasör Adı) kısmını ayarlayınız. (s.105)

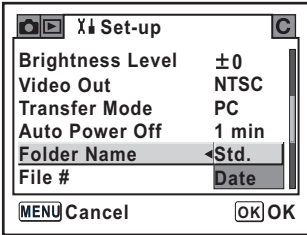

Dosya Numarasının Resetlenmesi

Yeni bir SD Hafıza Kartı takıldığında fotoğraflar için kullanılan Dosya Numarasını ayarlayabilirsiniz. Fabrika ayarı [SerialNo] şeklindedir.

SeriNo	En son çekilmiş olan fotoğraf için dosya numarası hafızada saklanır ve yeni bir SD Hafıza Kartı yerleştirildikten sonra bu dosya numarası sürekli olarak hafızada kalır.
Reset (Sıfırlama)	Her yeni SD Hafıza Kartı takıldığı zaman, dosya numarası en küçük numaradır. İçinde kayıtlı fotoğraflar bulunan bir SD Hafıza Kartı takıldığında, numaralama en son kaydedilmiş dosya numarasından itibaren devam eder.

[X] Set-up] (Ayar) menüsünde [File #] (Dosya #) kısmını ayarlayınız. (s.105)

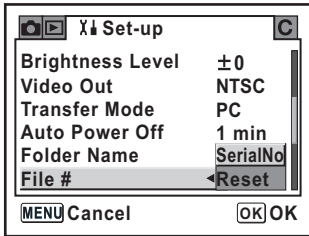

Ekran Hızlı İzleme ve Dijital Ön İzleme Ayarı

Hızlı İzleme ve Dijital Ön İzleme ile ilgili ayarları gerçekleştirebilirsiniz.

Hızlı İzlemenin Ekran Süresi Ayarı

[1 sec] (1 sn.), [3 sec] (3 sn.), [5 sec] (5 sn.) veya [Off] (Kapalı) arasından seçim yapınız. Fabrika ayarı [1 sec] (1 sn.) şeklindedir.

[Play] Playback] (Oynatım) menüsünde [Instant Review] (Hemen İzleme) kısmını ayarlayınız. (s.104)

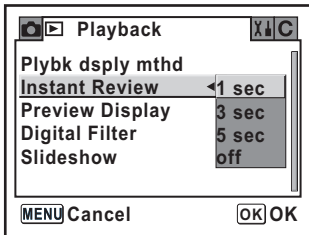

Histogram ve Parlak Bölümün Görüntülenmesi

Hızlı İzleme ve Dijital Ön İzleme esnasında histogramın ve parlak bölümün görüntülenmesini ayarlayınız.

[▶ Playback] (Oynatım) menüsünde [Preview Display] (Ön İzleme Ekranı) kısmını ayarlayınız. (s.104) Fabrika varsayılan ayarlarında, histogram ve yüksek pozlanmış alan uyarısı belirmez.

1 [▶ Playback] (Oynatım) menüsünde [Preview Display] (Ön İzleme Ekranı) kısmını seçiniz.

2 Dört-yollu düğmeye (⬅➡) basınız.

Ön İzleme Ekranı için ayar ekranı belirir.

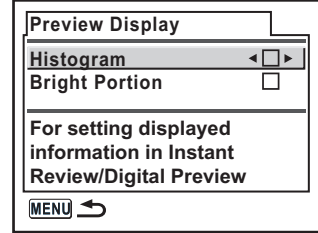

3 Dört-yollu düğmeyi (⬅➡) kullanarak, [Histogram] için (On (Açık)) veya (Off (Kapalı)) seçiniz.

<input checked="" type="checkbox"/>	Histogram; Hızlı İzleme ve Dijital Ön İzleme ekranlarında görüntülenir.
<input type="checkbox"/>	Histogram görüntülenmez.

4 [Bright Portion] (Parlak Kısım) seçmek üzere dört-yollu düğmeyi (⬅➡) kullanınız.

5 Dört yollu düğmeyi (⬅➡) kullanarak (On (Açık)) veya (Off (Kapalı)) seçiniz.

<input checked="" type="checkbox"/>	Yüksek pozlanmış alan uyarısı; Hızlı İzleme ve Dijital Ön İzleme ekranlarında görüntülenir.
<input type="checkbox"/>	Düşük pozlanmış alan uyarısı görüntülenmez.

6 MENU düğmesine iki kere basınız.

Kamera bir resim çekmeye hazır durumdadır.

Kayıt Modu/Oynatım/Ayar Menüsünün Resetlenmesi

[**Rec. Mode**] (Kayıt Modu) menüsü, [**Playback**] (Oynatım) menüsü ve [**Set-up**] (Ayar) menüsündeki ayarlar fabrika ayarlarına resetlenir. Ancak Tarih Ayarı, Dil Ayarı, Video Çıkışı ve Dünya Saati resetlenmez.

1 [**Set-up**] (Ayar) menüsünde [**Reset**] (Sıfırlama) seçiniz.

2 [**Reset**] (Sıfırlama) ekranını görüntülemek için dört-yollu düğmeye (**↻**) basınız.

3 [**Reset**] (Sıfırlama) seçmek için dört-yollu düğmeyi (**↻**) kullanınız.

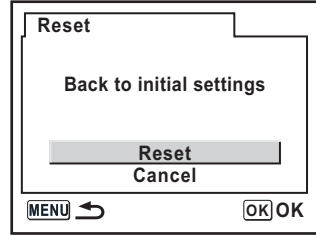

4 **OK** düğmesine basınız.

Kamera, fotoğraf çekimi ya da oynatımına hazır durumdadır.

Özel İşlev Menüsünün Resetlenmesi

[C Custom Setting] (Özel Ayar) menüsündeki ayarları fabrika varsayılan ayarlarına resetleyiniz.

[Rec. Mode] (Kayıt Modu) menüsü, [Playback] (Oynatım) menüsü ve [Set-up] (Ayar) menüsündeki ayarlar resetlenmez.

1 [C Custom Setting] (Özel Ayar) menüsünde [Reset] (Sıfırlama) seçiniz.

2 Dört-yollu düğmeye (D) basınız ve Özel İşlev Resetleme ekranını seçiniz.

3 [Reset] (Sıfırlama) seçmek için dört-yollu düğmeyi (D) kullanınız.

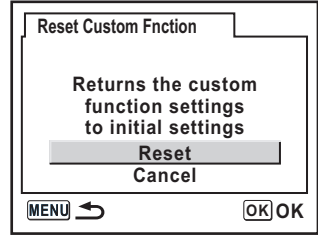

4 OK düğmesine basınız.

Kamera, fotoğraf çekimi ya da oynatımına hazır durumdadır.

6 Ek

Fabrika Ayarları	182
Çeşitli Objektif Kombinasyonlarıyla Mevcut olan Fonksiyonlar	186
[Using Aperture Ring] hakkında Notlar	188
CCD'nin Temizlenmesi	189
Opsiyonel Aksesuarlar	192
Hata Mesajları	194
Sorun Giderme	196
Temel Özellikler	199
Sözlük	202
İndeks	206
GARANTİ POLİÇESİ	210

Aşağıdaki tabloda fabrika ayarları listelenmiştir.
Tablo notları aşağıdaki şekildedir.

En Son Hafıza Ayarı

Evet : Kamera kapatıldığında mevcut ayar (en son hafıza) kaydedilir.







Hayır : Kamera kapatıldığında ayar fabrika ayarlarına geri döner.

Ayarı Sıfırlama

Evet : Ayar, resetleme fonksiyonu ile fabrika ayarına geri döner (s.179).

Hayır : Ayar, sıfırlama (reset) işleminden sonra bile kayıtlı kalır.

[Rec. Mode] (Kayıt Modu) Menüsü

Seçenek	Fabrika Ayarı	En Son Hafıza Ayarı	Ayarı Sıfırlama	Sayfa
Image tone (Görüntü tonu)	 (Parlak)	Evet	Evet	s.114
Recorded pixels (Kaydedilen piksel)	 (3008×2000)	Evet	Evet	s.115
Quality level (Kalite Seviyesi)	★★★ (En iyi)	Evet	Evet	s.116
Saturation (Doymunluk)	 (0)	Evet	Evet	s.117
Sharpness (Keskinlik)	 (0)	Evet	Evet	s.117
Contrast (Kontrast)	 (0)	Evet	Evet	s.117
Auto Bracket (Otomatik Parantez)	±0.5/0 – +	Evet	Evet	s.151
AE metering (AE ölçme)	 (Çoklu-segment)	Evet	Evet	s.136
Switch dst msr pt (Msf ölç nkt geçiş)	 (Auto (Otomatik))	Evet	Evet	s.128
AF mode (AF modu)	A.F.S (Tekli mod)	Evet	Evet	s.127
Flash Exp. Comp. (Flaş Pzl. Olş.)	0.0	Evet	Evet	s.154
Shake Reduction (Sarsıntı Azaltma)	35 (Focal Length (Odaksal Uzunluk))	Evet	Evet	s.49

[Playback] (Oynatım) Menüsü

Seçenek	Fabrika Ayarı	En Son Hafıza Ayarı	Ayarı Sıfırlama	Sayfa
Plybk dsply mthd (Oytm ekrn mtd)	Display Style (Ekran Biçimi)	Standard (Standart)	Evet	s.167
	Parlak Kısım (Bright Portion)	<input type="checkbox"/> (Off (Kapalı))	Evet	
Instant Review (Hemen İzleme)	1sn	Evet	Evet	s.177

Seenek		Fabrika Ayarı	En Son Hafıza Ayarı	Ayarı Sıfırlama	Sayfa
Preview Display (Ön İzleme Ekranı)	Histogram	<input type="checkbox"/> (Off (Kapalı))	Evet	Evet	s.178
	Parlak Kısım (Bright Portion)	<input type="checkbox"/> (Off (Kapalı))	Evet	Evet	
Digital Filter (Dijital Filtre)		B&W (Siyah&Beyaz)	Evet*	Evet	s.76
Slideshow (Slayt Gösterimi)		3san.	Evet	Evet	s.73

* İnce filtre için incelik ayarı, yumuşak filtre için yumuşaklık ayarı, parlaklık filtresi için parlaklık ayarı ve renk filtresi için renk ayarı saklanır.

[X] Set-up] (Ayar) Menüü

Seenek		Fabrika Ayarı	En Son Hafıza Ayarı	Ayarı Sıfırlama	Sayfa
Format (Formatlama)		—	—	—	s.169
Beep (Bip)		<input checked="" type="checkbox"/> (On (Aık))	Evet	Evet	s.170
Date Adjust (Tarih Ayarı)		Fabrika ayarına göre	Evet	Hayır	s.170
World Time (Dünya Saati)	World Time setting (Dünya Saati ayarı)	<input type="checkbox"/> (Off (Kapalı))	Evet	Evet	s.171
	Hometown (Bulunulan Yer) (City (Şehir))	Fabrika ayarına göre	Evet	Hayır	
	Hometown (Bulunulan Yer) (DST (Yaz/Kış))	Fabrika ayarına göre	Evet	Hayır	
	Destination (Gidilen Yer) (City (Şehir))	Bulunulan Yer ile aynı	Evet	Hayır	
	Destination (Gidilen Yer) (DST (Yaz/Kış))	Bulunulan Yer ile aynı	Evet	Hayır	
Language/言語		Fabrika ayarına göre	Evet	Hayır	s.174
Guide display (Kılavuz ekran)		<input checked="" type="checkbox"/> (On (Aık))	Evet	Evet	s.174
Brightness Level (Parlaklık Seviyesi)		0	Evet	Evet	s.175
Video Out (Video Çıkışı)		Fabrika ayarına göre	Evet	Hayır	s.175
Transfer Mode (Aktarım Modu)		PC	Evet	Evet	s.89
Auto Power Off (Otomatik Kapanma)		1dak	Evet	Evet	s.176
Folder Name (Klasör Adı)		Std.	Evet	Evet	s.176
File # (Dosya #)		SeriNo	Evet	Evet	s.177
Sensor Cleaning (Sensör Temizleme)		—	—	—	s.189
Reset (Sıfırlama)		—	—	—	s.179

[C Custom Setting] (Özel Ayar) Menüsü

Seçenek	Fabrika Ayarı	En Son Hafıza Ayarı	Ayarı Sıfırlama	Sayfa
Setting (Ayar)	<input type="checkbox"/> (Off (Kapalı))	Evet	Evet	s.106
Noise Reduction (Parazit Azaltımı)	On (Açık)	Evet	Evet	s.146
Expsr Setting Steps (Pozi Ayar Adımları)	1/2 EV Adımları	Evet	Evet	s.148
ISO Corction in AUTO (AUTO'da ISO Düzltm)	ISO 200-800	Evet	Evet	s.121
ISO Snstvty Wrn Dspl (ISO Hssyet Uyr Ekrn)	Off (Kapalı)	Evet	Evet	s.122
Link AF Point and AE (Link AF Noktası ve AE)	Off (Kapalı)	Evet	Evet	s.137
Meter Operating Time (Ölçme İşlem Süresi)	10 sec (10 sn.)	Evet	Evet	s.137
AE-L with AF locked (AF kilitle AE-L)	Off (Kapalı)	Evet	Evet	s.131
Recordable Image No. (Kaydedilebilir Fotoğraf Say.)	Kalan fotoğraf depolama kapasitesi	Evet	Evet	s.106
OK btn when shooting (Çekim anında OK dğm)	Confirm Sensitivity (Hassasiyet Onaylama)	Evet	Evet	s.126,s.129
AE-L btnn on M expsr (M pzlda AE-L dğm)	Program Line (Program Satır)	Evet	Evet	s.146
Superimpose AF Area (İlave AF Alanı)	On (Açık)	Evet	Evet	s.128
AF in remote control (Uzaktan kumandada AF)	Off (Kapalı)	Evet	Evet	s.107
FI with S lens used (S objektifi kullanılan FI)	Yok	Evet	Evet	s.107
Using aperture ring (Açıklık halkası kullanılması)	Yasaklı	Evet	Evet	s.188
Release when Chrging (Şarj anında Bsıms)	Off (Kapalı)	Evet	Evet	s.155
Preview Method (Ön İzleme Metodu)	Digital Preview (Dijital Ön İzleme)	Evet	Evet	s.153
Mag to Strt Zm Plybk (Zm Oynt Bşl Bytm)	1.2 times (1.2 zamanlı)	Evet	Evet	s.107
Man. WB Measurement (Man. BD Ölçümü)	Entire screen (Tam ekran)	Evet	Evet	s.119
Color space (Renk aralığı)	sRGB	Evet	Evet	s.123
Reset Custom Fncion (Özel Fnks Rstlm)*	—	—	—	s.180

* [C Custom Setting] (Özel Ayar) menüsündeki Sıfırlama ayarları.

Fn Menüsü

Seçenek	Fabrika Ayarı	En Son Hafıza Ayarı	Ayarı Sıfırlama	Sayfa
Drive mode (Geçiş modu)	<input type="checkbox"/> (Tek kare çekim)	Hayır ^{*1}	Evet	s.58, s.60, s.64, s.149
Flash mode (Flaş modu)	 (Auto (Otomatik))	Evet	Evet	s.54
White balance (Beyaz dengesi)	AWB (Auto (Otomatik))	Evet	Evet	s.118
ISO Hassasiyeti	Auto (Otomatik)	Evet	Evet	s.121
Sahne Modu	Night Scene (Gece)	Evet	Evet	s.50
DPOF Settings (DPOF Ayarları)	—	Evet	Hayır	s.85
Digital Filter (Dijital Filtre)	B&W (Siyah&Beyaz)	Evet ^{*2}	Evet	s.76
Slideshow (Slayt Gösterimi)	3 sec (3 sn.)	Evet	Evet	s.73

*1 Yalnızca sürekli çekim ayarları saklanır.

*2 İnce filtre için incelik ayarı, yumuşak filtre için yumuşaklık ayarı, parlaklık filtresi için parlaklık ayarı ve renk filtresi için renk ayarı saklanır.

Çeşitli Objektif Kombinasyonlarıyla Mevcut olan Fonksiyonlar

Bu kamera ile kullanılacak objektifler

Bu kamera ile yalnızca DA ve FA J objektifler ve açıklık halkasında bir **A** konumu olan D FA/FA/F/A objektifler kullanılabilir. Diğer objektifler ve açıklık halka ayarı **A** haricinde olan D FA/FA/F/A objektifler hakkında bilgi için “[Using Aperture Ring] hakkında Notlar” (s.188) kısmına bakınız.

Fonksiyon	Objektif[Mount type]	DA/D FA/FA J/FA objektif [KAF, KAF2]* ³	F objektif [KAF] ³	A objektif [KA]
Otomatik odak (Yalnızca objektif) (AF adaptör 1.7× ile)* ¹		Evet	Evet	— Evet* ⁵
Manual odak (Odak göstergesi ile)* ² (Mat alan ile)		Evet	Evet	Evet
On bir AF noktası		Evet	Evet	Hayır* ⁵
Elektrikli zoom		Hayır	—	—
Açıklık Öncelikli Otomatik Pozlama		Evet	Evet	Evet
Obtüratör Öncelikli Otomatik Pozlama		Evet	Evet	Evet
Manuel Pozlama		Evet	Evet	Evet
P-TTL Otomatik Flaş* ⁴		Evet	Evet	Evet
Çoklu (16-segment) ölçüm		Evet	Evet	Evet
Sarsıntı Azaltma fonksiyonu kullanıldığı zaman otomatik objektif odaksal uzunluğu elde edilir		Evet	Evet	Hayır

Evet : Açıklık halkası **A** konumuna ayarlandığında fonksiyonlar mevcuttur.
Hayır : Fonksiyonlar mevcut değildir.

*1 Maksimum f/2.8 ya da daha parlak bir açıklığa sahip objektifler. Yalnızca **A** konumunda mevcuttur.

*2 Maksimum f/5.6 ya da daha parlak açıklığa sahip objektifler.

*3 Bir F/FA yumuşak 85 mm f/2.8 objektif ya da FA yumuşak 28 mm f/2.8 objektif kullanmak için, [**C** Custom Setting] (Özel Ayar) menüsünde [Using aperture ring] (Açıklık halkası kullanılması) kısmını [Permitted] (Mümkün) olarak belirleyiniz (s.106). Ayarladığınız açıklıkla resim çekilebilir ancak manuel açıklık aralığı dahilinde olacaktır.

*4 Dahili flaş ve AF540FGZ veya AF360FGZ kullanıldığı zaman.

*5 AF noktası  (Merkez) olur.

Objektif isimleri ve yuva isimleri

FA ana objektifler (zoom'suz objektifler) ve DA, D FA, FA J ve F objektifler KAF yuvası kullanır. FA zoom'lu objektifler, elektrikli zoom özellikli objektifler KAF2 yuvası kullanır. Elektrikli zoom özelliksiz objektifler KAF yuvası kullanır. Detaylar için objektif kılavuzuna bakınız. Bu kamera bir elektrikli zoom işlevine sahip değildir.

Bu kamera ile kullanılmayan objektifler ve aksesuarlar

Açıklık halkası **A** (Auto (Otomatik)) haricinde ayarlandığında veya bir **A** (Auto (Otomatik)) konumuna sahip olmayan objektif veya otomatik uzama tüpü veya otomatik köruklere sahip aksesuarlar kullanıldığında, [**C** Custom Setting] (Özel Ayar) menüsünde [Using aperture ring] (Açıklık halkası kullanılması) kısmı [Permitted] (Mümkün) olarak ayarlı olmadığı müddetçe kamera çalışmaz (s.107). [**C** Custom Setting] (Özel Ayar) menüsünde [Using aperture ring] (Açıklık halkası kullanılması) kısmı [Permitted] (Mümkün) ayarlandığında geçerli olan sınırlamalar için "[Using Aperture Ring] hakkında Notlar" (s.188) kısmına bakınız. DA/FA J kullanıldığında ya da Açıklık **A** (Auto (Otomatik)) pozisyonu bu konuma ayarlandığında tüm kamera pozlama modları mevcuttur.

Objektif ve Dahili Flaş

Dahili flaş ayara tabi tutulamaz ve ön A objektifler ya da yumuşak odaklı objektifler kullanıldığında tam olarak patlar.

Dahili flaşın Otomatik Flaş olarak kullanılmayacağını not ediniz.

Açıklık Halkasının Kullanımı

[C Custom Setting] (Özel Ayar) menüsünde [Using aperture ring] (Açıklık halkası kullanılması) kısmı [Permitted] (Mümkün) olarak ayarlandığında (s.107), D FA, FA, F ya da A objektifin açıklık halkası **A** konumuna ayarlanmamış veya **A** konumsuz bir objektif eklenmiş olsa bile deklanşöre basılabilir. Ancak, aşağıdaki tabloda gösterildiği gibi özellikler sınırlandırılacaktır.



Açıklık, **A** haricinde bir değere ayarlandığı zaman, mod kadranı **P** ya da **Tv** kısmında olsa bile kamera **Av** (Açıklık Önceliği) modunda çalışmaya devam eder.

Kullanılan objektif	Pozlama modu	Sınırlama
D FA, FA, F, A, M (yalnızca objektif veya otomatik uzama tüpü K gibi otomatik diyafram aksesuarlarına sahip objektif)	Av (Açıklık Önceliği) modu	Açıklık halka konumuna bakılmaksızın açıklık açık olarak kalır. Obtüratör hızı, açık açıklığa bağlı olarak değişir ancak bir pozlama hatası oluşabilir. Vizörde açıklık göstergesi için [F--] belirir.
D FA, FA, F, A, M, S (uzama tüpü K gibi diyafram aksesuarları ile)	Av (Açıklık Önceliği) modu	Resimler belirli açıklık değeri ile çekilebilir ancak bir pozlama hatası oluşabilir. Vizörde açıklık göstergesi için [F--] belirir.
Refleks objektif gibi manuel diyafram objektifi (yalnızca objektif)	Av (Açıklık Önceliği) modu	
FA, F Yumuşak 85mm FA Yumuşak 28mm (yalnızca objektif)	Av (Açıklık Önceliği) modu	Resimler manuel açıklık aralığında belirlenen açıklık değeri ile çekilebilir. Vizörde açıklık göstergesi için [F--] belirir. Alan derinliği kontrol edildiği zaman (Optical Preview (Optik Ön İzleme)), AE Ölçme açılır. Pozlama kontrolü mümkündür.
Tüm objektifler	M (Manual (Manuel)) modu	Resimler ayarlanan açıklık değeri ve obtüratör hızı ile çekilebilir. Vizörde açıklık göstergesi için [F--] belirir. Alan derinliği kontrol edildiği zaman (Optik Ön İzleme), AE Ölçme açılır. Pozlama kontrolü mümkündür.

Eğer CCD kirlenirse ya da tozlanırsa beyaz arka zeminlerle ve diğer çekim koşullarında çekilen fotoğraflarda gölgeler belirebilir. Bu, CCD'nin temizlenmesi gerektiğini göstermektedir.

CCD'nin Sarsılması ile Tozun Kaldırılması

Toz Kaldırma fonksiyonu, üzerinde birikmiş olan tozu kaldırmak üzere CCD'yi sarsar.

- 1 **[X] Set-up] (Ayar) menüsünde [Dust Removal] (Toz Giderme) seçiniz ve dört-yollu düğmeye (D) basınız.**

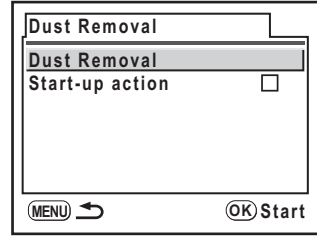

- 2 **OK düğmesine basınız.**

CCD çalışır ve Toz Kaldırma fonksiyonu etkin hale gelir. Kamera her açıldığında Toz Kaldırma fonksiyonunun çalışması için [Start-up action] (Başlangıç işlemi) seçiniz ve (On (Açık)) seçmek üzere dört-yollu düğmeyi (D) kullanınız.

Bir Üfleyici ile Toz Kaldırma

Bir üfleyici ile temizlemek üzere aynayı yukarı kaldırın ve obtüratörü açın. CCD hassas bir parça olduğundan dolayı, profesyonel temizleme işlemi için lütfen PENTAX servis merkezi ile irtibat kurunuz. Temizleme hizmetleri ücrete tabidir. CCD'nin temizlenmesi için Imagesensor Temizleme Kitini O-ICK1 (opsiyonel) kullanabilirsiniz.



- Sprey tipi üfleyici kullanmayınız.
- Pozlama modu **B** (Ampul) moduna ayarlı olduğu zaman CCD'yi temizlemeyiniz.
- Kamerada objektif bulunmadığı zaman CCD'de kir ve toz birikmesini önlemek amacıyla objektif yuvasının kapağını her zaman kapatınız.
- Pil seviyesi düşük olduğu zaman LCD ekranda [Not enough battery remaining to clean sensor] mesajı görüntülenir.
- Eğer AC adaptör kullanmıyorsanız geniş kapasitesi kalan pilleri kullanınız. Eğer temizleme esnasında pil kapasitesi düşerse bir uyarı bip sesi çıkacaktır. Lütfen temizliğe derhal son veriniz.
- Üfleyicinin ucunu objektif yuva alanının içine sokmayınız. Eğer güç biterse, bu durum neticesinde deklanşör ya da CCD sensör hasar görebilir.



- CCD temizlenirken AC adaptörü (opsiyonel) kullanılması tavsiye edilmektedir.
- CCD'nin temizlenmesi esnasında zamanlayıcı lambası yanıp söner ve LCD ekranda [Cln] belirir.
- Bu kamera bir CCD ötelemeli sarsıntı azaltma sistemi özelliğine sahiptir ve CCD'nin temizlenmesi esnasında bazı parazitler oluşabilir. Bu bir bozukluk değildir.

6

EK

1 Kamerayı kapatınız ve objektifi çıkarınız.

2 Kamerayı açınız.

3 [**X**] Set-up] (Ayar) menüsünde [Sensor Cleaning] (Sensör Temizleme) seçiniz.

4 Dört-yollu düğmeye (**Ⓢ**) basınız.

Sensör Temizleme ekranı belirir.

- 5** [Mirror Up] (Ayna Yukarı) seçmek için dört-yollu düğmeyi (▲) kullanınız.

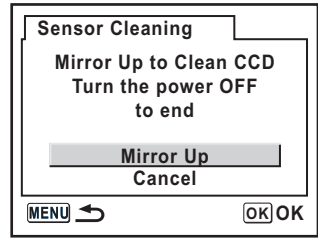

- 6** OK düğmesine basınız.

Ayna yukarı konumda kilitletir.

- 7** CCD'yi temizleyiniz.

CCD'deki kiri ve tozu çıkarmak için fırçasız bir üfleyici kullanınız. Fırçalı bir üfleyicinin kullanılması CCD'yi çizebilir. CCD'yi bir bezle silmeyiniz.

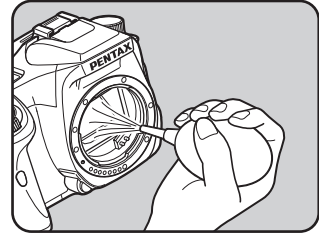

- 8** Kamerayı kapatınız.

- 9** Ayna orijinal konumuna döndükten sonra objektifi ekleyiniz.

Bu kamera için belli bazı aksesuarlar mevcuttur. Aksesuarlar hakkındaki detaylar için lütfen bir servis merkezi ile irtibat kurunuz.

Yıldız (*) ile işaretli ürünler, kamera ile birlikte temin edilenler ile aynıdır.

AC Adaptörü D-AC76

Bu AC adaptör elektrik prizinden kameranıza güç tedarik eder.

Kablo Düğme CS-205

Bu bir uzaktan deklanşör kablosudur. Kablo uzunluğu 0.5 m'dir.

Uzaktan Kumanda F

Kameranın önünden itibaren 5 m mesafesinde resimler çekmenize imkan verir.

Flaş Aksesuarları

Otomatik Flaş AF540FGZ

Otomatik Flaş AF360FGZ

AF540FGZ ve AF360FGZ, sırasıyla 54 ve 36 (ISO 100/m) maksimum kılavuz numarasına sahip P-TTL otomatik flaş ünitesidir. Bunların özellikleri arasında slave-sync flaş, kontrast-kontrollü-sync flaş, Otomatik flaş, yüksek-hızlı sync flaş, kablosuz flaş ve ön/arka perdeli-sync flaş bulunmaktadır.

Off-camera Shoe Klipsi CL-10

Bu, AF540FGZ veya AF360FGZ'nin bir kablosuz slave-flaş kullanımı için bir ayar klipsidir.

Hot Shoe Adaptörü Fg

Uzatma Kablosu F5P

Off-camera Shoe Adaptörü F

Harici flaş kameradan uzakta kullanmak için adaptörleri ve kabloları kullanınız.

Vizör için

Büyüteçli Vizör Adaptörü O-ME53

Bu vizör, 1,18 kata kadar büyütme gerçekleştirir ve odaklamayı daha kolay hale getirir.

Büyütücü Fb

Bu vizör aksesuarı vizörün merkez alanını büyütme içinidir.

Ref-dönüştürücü A

Vizör görüş açısını 90°'lik aralıklarla değiştiren bir aksesuardır. Vizör büyütülmesi 1× ve 2× arasında değiştirilebilir.

Diyopter düzeltme objektif adaptörü M

Bu aksesuar diyopteri ayarlar. Bunu vizöre kurunuz.

Eğer vizör görüntüsünün berrak şekilde görülmesi zor ise, -5 ila +3 m⁻¹ (metre başına) arasındaki M sekiz düzeltme objektif adaptöründen birini seçiniz.

ME Vizör Kapağı (*)

Vizör lastiği Fp (*)

Kamera Kabı

Kamera Kabı O-CC53

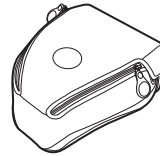

Askı O-ST53 (*)

Diğerleri

Flaş Kızağı Kapağı Fk (*)

USB Kablosu I-USB17 (*)





Video Kablosu I-VC28 (*)











Imagesensor Temizleme Kiti O-ICK1

Hata Mesajı	Açıklama
Memory card full (Hafıza kartı dolu)	SD Hafıza Kartı dolu durumda ve daha fazla fotoğraf kaydedilemiyor. Yeni bir SD Hafıza Kartı takınız veya istenmeyen fotoğrafları siliniz. (s.29, s.79) Kalite seviyesi veya kaydedilen pikseli değiştirerek yeni fotoğraflar kaydetmeniz mümkün olabilir. (s.115, s.116)
No image (Fotoğraf yok)	SD Hafıza Kartı'nda oynatım için fotoğraf yok.
Camera cannot display this image (Kamera, bu fotoğrafı görüntüleyemez)	Bu kamera tarafından desteklenmeyen formattaki bir fotoğrafı izlemeye çalışıyorsunuz. Başka marka bir kamerada ya da bilgisayarınızda izleme mümkündür.
No card in camera (Kamerada kart yok)	SD Hafıza Kartı kameraya takılı değil. (s.29)
Memory card error (Hafıza kartında hata)	SD Hafıza Kartında bir sorun var ve fotoğraf çekimi ve izlenmesi mümkün değil. Bir PC'de izleme mümkün olabilir ancak bu kamerada değil.
Card not formatted (Kart formatlı değil)	Takmış olduğunuz SD Hafıza Kartı formatlı değil ya da bilgisayar veya bir başka cihazda formatlanmış olup bu kamera ile uyumlu değil. Bu bu kamera ile formatladıktan sonra kartı kullanınız. (s.169)
Card locked (Kart kilitli)	Kilitli bir SD Hafıza Kartı kameraya takılmış durumda. SD Hafıza Kartının kilidini açınız. (s.30)
Card is locked (Kart kilitli durumda) Rotation information cannot be saved (Döndürme bilgisi kaydedilemez)	
This image is protected (Bu fotoğraf korumalı) Rotation information cannot be saved (Döndürme bilgisi kaydedilemez)	Seçilen döndürülmüş fotoğraf korumalıdır. Fotoğraftaki korumayı kaldırınız. (s.83)
Cannot use this card (Bu kart kullanılamaz)	Takılmış olan kart bu kamerada kullanılamaz. Başka bir kullanılabilir kart takınız.
Battery depleted (Pil bitti)	Piller bitmiş durumda. Kameraya yeni piller takınız. (s.25)
Not enough battery remaining to clean sensor (Sensörü temizlemek için kalan pil yeterli değil)	Eğer pil seti seviyesi yetersiz ise CCD temizleme esnasında belirir. Pil setini yenisi ile değiştiriniz veya bir AC adaptör (opsiyonel) kullanınız. (s.28)
Image folder could not be created (Fotoğraf klasörü oluşturulamadı)	Maksimum klasör sayısı (999) ve dosya sayısı (9999) kullanılmakta ve başka bir fotoğraf kaydedilemez. Yeni bir SD Hafıza Kartı takınız veya kartı formatlayınız. (s.169)
The image is not stored (Fotoğraf kayıtlı değil)	Bir SD Hafıza Kartı hatasından dolayı fotoğraf kaydedilemedi.
Settings not stored (Ayarlar kayıtlı değil)	SD Hafıza Kartı dolu olduğu için DPOF ayarları dosyası kaydedilemedi. İstenmeyen fotoğrafları siliniz ve DPOF ayarını tekrar yapınız. (s.79)

Hata Mesajı	Açıklama
RAW images cannot be set (RAW fotoğraflar ayarlanamıyor)	DPOF, RAW fotoğraflara uygulanamaz.
RAW images are not supported (RAW fotoğraflar desteklenmiyor)	Dijital filtre kullanıldığında RAW fotoğraflar işlem den geçirilemez.
No image to be filtered (Filtrelenecek fotoğraf yok)	Dijital filtreye [▶ Playback] (Oynatım) menüsünden başlandığı zaman, tüm kayıtlı RAW dosyaları ve fotoğraflar başka kameralarla çekilmiş ise bu mesaj belirir.
This image cannot be filtered (Bu fotoğraf filtrelenemiyor)	Dijital filtreye başka kameralarla çekilen fotoğraflar için Fn menüsünden başlanırsa belirir.
No DPOF files (DPOF dosyası yok)	DPOF ile ayarlı dosya yok. DPOF ayarlayınız ve baskı alınız. (s.85)
Printer error (Yazıcı hatası)	Yazıcıda bir hata var ve dosya yazdırılmıyor. Tüm hataları düzeltiniz ve yazdırmayı tekrar deneyiniz.
No paper in the printer (Yazıcıda kağıt yok)	Yazıcının kağıdı bitmiş durumda. Yazıcıya kağıt koyunuz ve baskı alınız.
No ink in the printer (Yazıcıda mürekkep yok)	Yazıcının kartuşu bitmiş durumda. Kartuşu değiştiriniz ve baskı alınız.
Paper stuck in the printer (Yazıcıdaki kağıt sıkıştı)	Kağıt, yazıcı içinde sıkışmış durumda. Kağıdı çıkarınız ve baskı alınız.
Data error (Veri hatası)	Baskı işlemi esnasında bir veri hatası oluştu.

Bir servis merkezi ile irtibat kurmadan önce aşağıdaki öğeleri kontrol etmenizi tavsiye etmekteyiz.

Sorun	Neden	Çözüm
Kamera açılmıyor	Piller takılı değil	Pillerin takılı olup olmadığını kontrol ediniz. Takılı değilse pilleri takınız.
	Piller düzgün şekilde takılmamış	Pillerin yönünü kontrol ediniz. ⊕ ⊖ sembollerine göre pilleri yeniden takınız. (s.25)
	Pil gücü az	Şarjlı bir pil seti ile değiştiriniz ya da AC adaptör kullanınız. (s.28)
Deklanşöre basılmıyor	Objektif açıklık halkası ayarı A konumundan başka bir konuma ayarlı durumda	Objektif açıklık halkasını A konumuna ayarlayınız (s.139) veya [C Custom Setting] (Özel Ayar) menüsü [Using aperture ring] (Açıklık halkası kullanılması) kısmında [Permitted] (Mümkün) seçiniz (s.188).
	Flaş şarj olmakta	Flaş şarj olana kadar bekleyiniz.
	SD Hafıza Kartında yer yok	İçerisinde yeterince boşluk olan bir SD Hafıza Kartı takınız veya istenmeyen fotoğrafları siliniz. (s.29, s.79)
	Kaydediliyor	Kayıt işlemi bitinceye kadar bekleyiniz.
Otomatik odak çalışmıyor	Nesnelerin odaklanması zor	Otomatik odak; düşük kontrast (gökyüzü, beyaz duvarlar), koyu renk, karmaşık dizayn içeren, hızlı hareket eden ve ağ benzeri bir motif ya da bir pencere arkasından çekilen nesnelere iyi odaklama yapamaz. Odağı aynı mesafede bulunan başka bir nesneye kilitleyiniz (deklanşör düğmesine yarıya kadar basınız), sonra nesneyi hedefleyiniz ve deklanşöre tam olarak basınız. Alternatif olarak, manuel odağı kullanınız. (s.132)
	Nesne odaklanma alanının içinde değil	Nesneyi vizörün ortasındaki odak çerçevesine konumlayınız. Eğer nesne, odaklama alanının dışında ise, kamerayı nesneye hedefleyiniz ve odağı kilitleyiniz. deklanşör düğmesine yarıya kadar basınız, sonrasında resmi oluşturunuz ve deklanşör düğmesine tam olarak basınız.
	Nesne çok yakında	Nesneden uzaklaşınız ve resmi çekiniz.
	Odak modu MF olarak ayarlı durumda	Odak modu kolunu AF olarak ayarlayınız. (s.124)
	[ Rec. Mode] (Kayıt Modu) kısmındaki [AF Mode] (AF Modu), AFC (Sürekli mod) olarak ayarlı durumda	[ Rec. Mode] (Kayıt Modu) kısmındaki [AF Mode] ayarını AFS (Tekli mod) olarak ayarlayınız. (s.127)
	Çekim modu  (Moving Object (Hareketli Nesne)) moduna ayarlı durumda	Çekim modunu  (Moving Object (Hareketli Nesne)) modundan farklı bir moda ayarlayınız. (s.50)

Sorun	Neden	Çözüm
AE kilit fonksiyonu çalışmıyor	M (Manual (Manuel)) modu veya B (Bulb (Ampul)) modu ayarlandığı zaman AE kilidi mevcu değildir.	AE kilidini M (Manual (Manuel)) modu ya da B (Bulb (Ampul)) modunun haricindeki bir moda ayarlayınız.
Flaş çalışmıyor	Flaş modu [Auto discharge] (Otomatik flaş patlaması) ya da [Auto flash+Redeye reduct] (Otomatik flaş+Kırmızı-göz azaltma) olarak ayarlandığında, eğer parlak ise flaş patlamayacaktır.	Flaş modunu [Manual discharge] (Manuel flaş patlaması) veya [Manl flash+Redeye reduct] (Manl flaş+Kırmızı-göz azaltma) olarak ayarlayınız. (s.54)
	Mode kadranı  (Flash OFF (Flaş KAPALI)) olarak ayarlı durumda	Mod kadranını  (Flash OFF (Flaş KAPALI)) haricinde başka bir konuma ayarlayınız. (s.50)
	SCN (Scene (Sahne)) modu,  (Night Scene (Gece)),  (Sunset (Gün batımı)),  (Candlelight (Mum Işığı)) veya  (Museum (Müze)) olarak ayarlıdır	SCN (Scene (Sahne)) modunu  (Night Scene (Gece)),  (Sunset (Gün batımı)),  (Candlelight (Mum Işığı)) veya  (Museum (Müze)) haricinde başka bir moda ayarlayınız. (s.50)
Elektrikli zoom sistemi çalışmıyor	Kamera, elektrikli zoom işlevine sahip değil.	Manuel zoom kullanınız. (s.53)
Bilgisayar ile USB bağlantısı düzgün çalışmıyor*	Aktarım modu [PictBridge] olarak ayarlı durumda	Aktarım modunu [PC] olarak ayarlayınız.
	USB verileri gönderilirken bir hata oluştu.	Aktarım modunu [PC-F] olarak değiştiriniz.
Yazıcı USB bağlantısı düzgün çalışmıyor	Aktarım modu [PC] ya da [PC-F] olarak ayarlı durumda	Aktarım modunu [PictBridge] olarak ayarlayınız. (s.89)

Sorun	Neden	Çözüm
Sarsıntı Azaltma çalışmıyor	Sarsıntı Azaltma kapalı	Sarsıntı Azaltma düğmesini açmak için.
	Sarsıntı Azaltma fonksiyonu düzgün olarak ayarlanmamış	Eğer odak uzunluğu bilgilerinin edinilemediği bir objektif kullanılırsa, [Shake Reduction] (Sarsıntı Azaltma) menüsünde [Focal Length] (Odaksal Uzunluk) seçiniz. (s.49)
	Pan işlemi veya gece sahneleri v.b.'nin çekimi esnasında obtüratör hızı yavaşlar. Sarsıntı Azaltma fonksiyonu, düzeltme mesafesini aşar	Sarsıntı Azaltma fonksiyonunu kapatınız ve bir tripod kullanınız.
	Nesne çok yakında	Nesneden uzaklaşınız veya Sarsıntı Azaltma fonksiyonunu kapatınız ve bir tripod kullanınız.

Bazı ender durumlarda, statik elektrikten dolayı kamera düzgün çalışmayabilir. Bu, pilleri çıkarıp tekrar yerine takarak çözümlenebilir. Ayna yukarı konumda iken, pilleri çıkarınız ve tekrar yerine takınız. Sonrasında, kamerayı açınız. Ayna geri çekilecektir. İşlem gerçekleştirildikten sonra eğer kamera düzgün çalışırsa herhangi bir tamirata ihtiyaç duyulmaz.



* Kameranın bir PC'ye bağlanması ile ilgili detaylar için "PENTAX PHOTO Browser 3/ PENTAX PHOTO Laboratory 3 Kullanım Kılavuzu"nda s.11'e bakınız.



Tip	TTL otomatik odak, geri çekilebilir P-TTL dahili flaşlı otomatik pozlama SLR dijital-kamera
Etkili Pikseller	6.10 megapiksel
Sensör	Toplam 6.31 megapiksel, birincil renk filtreli interline/interlace scan CCD
Kaydedilen piksel	6M (RAW: 3008×2008/JPEG: 3008×2000 piksel), 4M (2400×1600 piksel), 1.5M (1536×1024 piksel)
Hassasiyet	Otomatik, manuel (200/400/800/1600/3200: Standart Çıktı Hassasiyeti)
Dosya Formatı	RAW, JPEG (Exif2.21), DCF uyumlu, DPOF uyumlu, Print Image Matching III uyumlu
Kalite Seviyesi	RAW , ★★★ (En iyi), ★★ (Daha iyi) ve ★ (İyi)
Saklama Ortamı	SD Hafıza Kartı, SDHC Hafıza Kartı
Çekim Sayısı	

Ebat	Kalite Seviyesi	Kapasite			
		1 GB	512 MB	256 MB	128MB
6M 3008×2008	RAW	Yaklaşık 90	Yaklaşık 46	Yaklaşık 22	Yaklaşık 11
6M 3008×2000	★★★	Yaklaşık 330	Yaklaşık 167	Yaklaşık 78	Yaklaşık 34
	★★	Yaklaşık 607	Yaklaşık 311	Yaklaşık 149	Yaklaşık 70
	★	Yaklaşık 966	Yaklaşık 498	Yaklaşık 242	Yaklaşık 117
4M 2400×1600	★★★	Yaklaşık 459	Yaklaşık 234	Yaklaşık 111	Yaklaşık 51
	★★	Yaklaşık 807	Yaklaşık 415	Yaklaşık 201	Yaklaşık 96
	★	Yaklaşık 1397	Yaklaşık 674	Yaklaşık 330	Yaklaşık 161
1.5M 1536×1024	★★★	Yaklaşık 880	Yaklaşık 453	Yaklaşık 220	Yaklaşık 106
	★★	Yaklaşık 1397	Yaklaşık 722	Yaklaşık 354	Yaklaşık 173
	★	Yaklaşık 2151	Yaklaşık 1115	Yaklaşık 549	Yaklaşık 271

Sıkıştırma: ★★★ (En iyi) = 1/3, ★★ (Daha iyi) = 1/6, ★ (İyi) = 1/12

Beyaz dengesi	Auto (Otomatik), Daylight (Güneşli), Shade (Gölge), Cloudy (Bulutlu), Fluorescent Light (Floresan Işık) (D: Daylight, N: Neutral White, W: White), Tungsten Light (Tungsten Işık), Flash (Flaş), Manual (Manuel).
LCD Ekran	Yaklaşık 210.000 pikseli (arka ışığı ile), 2.5 inç düşük-ısı geniş görüş alanlı poli-silikon TFT renkli LCD
Oynatım (İzleme) İşlevi	Tek kare, dokuz-kare ekranı, zoom ekranı (12 kata kadar, kaydırma mümkün) döndürme, slayt gösterimi, histogram, parlak kısım.
Dijital Filtre	B&W (Siyah&Beyaz), Sepia, Color (Renkli), Soft (Yumuşak), Slim (İnce), Brightness (Parlaklık). (yalnızca çekimden sonra işleme tabi tutmak için)

	<p>P Program, Tv Obtüratör önceliği, Av Açıklık önceliği, M Manuel, B Ampul</p> <p>Resim modu  Auto Picture (Otomatik Resim),  Portrait (Portre),  Landscape (Manzara),  Macro (Makro),  Moving Object (Hareketli Nesne),  Night Scene Portrait (Gece Sahne Portre),  Flash OFF (Flaş KAPALI)</p> <p>Sahne modu  Night Scene (Gece),  Surf & Snow (Sörf & Kar),  Text (Metin),  Sunset (Gün batımı),  Kids (Çocuklar),  Pet (Evcil Hayvan),  Candlelight (Mum Işığı),  Museum (Müze).</p>
Obtüratör	Elektronik olarak dikey-çalıştırılmalı odaksal-düzlemli obtüratör, Hız aralığı (1) Otomatik 1/4000-30 san. (adımsız), (2) Manuel 1/4000-30 san. [1/2 EV adımlı ya da 1/3 EV adımlı] (3) Ampul, Elektromanyetik bırakma, Ana düğme OFF konumuna getirildiğinde Obtüratör kilidi.
Objektif Yuvası	Pentax KAF2 bayonet yuvası. (AF bağlayıcı, objektif temas noktaları, temas noktalı K-yuva)
Kullanılan objektif	Pentax KAF2 (elektrikli zoom uyumlu değil), KAF yuva objektifleri, KA yuva objektifleri.
Otomatik Odak Sistemi	TTL faz-eşleştirmeli otomatik odak sistemi (SAFOX VIII), AF operasyonel parlaklık aralığı: EV 0 ila 19 (f/1.4 objektifle ISO 100'de), Odak kilidi mevcut, Odak Modu: A.F.S (Tek)/ A.F.C (Sürekli)/ MF , Ayarlanabilir AF noktası
Vizör	Penta-ayna vizör, Doğal-Parlak-Mat II odaklama ekranı, Görüş alanı: %96, Büyütmeye 0.85x (∞'de 50 mm f/1.4 objektifle), Diyopter: -2.5m ⁻¹ ila +1.5m ⁻¹ . (metre başına)
Vizör Göstergesi	Odak bilgileri:  odaklama yapıldığında yanar veya odaklama yapılmadığı zaman yanıp söner,  yanıyor=Dahili flaş hazır,  yanıp sönüyor=Flaş kullanılmalı veya uyumsuz bir objektif kullanılmakta, Obtüratör hızı, Hassasiyet Onaylama, Açıklık değeri, e-kadran kullanımlı gösterge,  =AE kilidi, Kalan kapasite,  =Pozlama tafafisi, A.F.C =Sürekli mod, Resim modu simgesi, Sahne modu simgesi, MF =Manuel odak, ISO =ISO uyarısı, Sarsıntı Azaltma ekranı
LCD Panel Ekranı	 yanıyor=Dahili flaş hazır,  yanıp sönüyor=Flaş kullanılmalı ya da uyumsuz bir objektif kullanılmakta,  =Otomatik flaş patlaması,  =Otomatik flaş+Kırmızı-göz azaltma,  =Tek kare çekim,  =Sürekli çekim,  =Uzaktan kumanda ile çekim,  =Pil bitme uyarısı,  =Otomatik parantezleme pozlaması (pozlama ayar adımları 1/2 EV ya da 1/3 EV olarak ayarlanabilir),  =Merkez-ağırlıklı ölçme,  =Nokta ölçme,  =AF Nokta Seçimi,  =AF Noktasının Ortası, Obtüratör hızı, Açıklık değeri, Beyaz Dengesi, Kalan kapasite ve  =Pozlama tafafisi, PC (yağın depolama)/ Pb (PictBridge) USB kablosu bağlandığında belirir.
Ön İzleme İşlevi	Dijital Ön İzleme: Kompozisyon, pozlama ve odak onaylama Optik Ön İzleme: Alan derinliği onaylama (elektronik olarak kontrol edilir ve tüm pozlama modlarında kullanılabilir)
Zamanlayıcı	12 san./2 san. (ayna yukarı kilidi işlevi) gecikme zamanı ile elektronik olarak kontrol edilir. Deklanşör düğmesine basılarak başlatılır. İşlem onayı: Bip sesi ayarı mümkün. İşlemden sonra iptal edilebilir.
Ayna	Hızlı-dönüş aynası, ayna yukarı kilidi işlevi (2 sn. zamanlayıcı)
Otomatik Parantez	Üç çerçeve (düşük pozlanmış, uygun pozlama ve yüksek pozlanmış) sürekli bir biçimde pozlama parantezleme ile çekilir. (Pozlama ayar basamakları için 1/2 EV ve 1/3 EV arasında seçilebilir)

Pozlama Ölçümü/ Ölçme Aralığı	TTL çoklu (16)-segment ölçme, Ölçme ISO 200'de EV 1 ila EV 21.5 aralığında, 50 mm f/1.4 objektifle, Merkez-ağırlıklı ve Nokta ölçme modu ayarlanabilir.	
EV Telifisi (EV Compensation)	±2.0EV (Pozlama ayar adımları için 1/2 EV ve 1/3 EV arasında seçilebilir)	
AE Kilidi	Düğme tipi (zamanlayıcı tipi fabrika ayarı: deklanşöre yarıya kadar basılı tutulduğu müddetçe 20 san. ya da sürekli)	
Dahili flaş	Seri kontrollü P-TTL dahili flaş, GN 15.6 (ISO 200/m), Kapsama açıları: 18 mm objektif görüş açısı, Flaş senkronizasyon hızı aralığı 1/180 sn. ve daha yavaş, Gün ışığı-senk. flaş, Yavaş-senk flaş, ISO aralığı = P-TTL: 200 ila 3200.	
Harici Flaş senk.	Pentax'a özgü otomatik flaşlarla birleşen X-temas noktalı Hot shoe, ISO aralığı = P-TTL: 200-3200, Otomatik flaş, Kırmızı-göz azaltmalı flaş işlevi, Yüksek-hız-senk, PENTAX'a özgü flaşlı kablosuz-senk.	
Özel İşlev	18 işlev ayarlanabilir.	
Zaman Fonksiyonu	70 şehir için Dünya Saati ayarları (28 saat dilimi)	
Toz Giderme	SP kaplaması ve toz kaldırma amaçlı CCD işlemleri. Kamera açıldığında işlev göstermesi üzere ayarlanabilir.	
Güç	İki CR-V3, dört AA lityum, şarj edilebilir AA Ni-MH ya da AA alkalin piller.	
Pil Bitmesi	Pil bitmesi sembolü  yanar. ( yanıp sönmeye başlayınca deklanşör kilitletir ve hiçbir gösterge belirmez.)	
Giriş/Çıkış Yuvası	USB/Video terminali (USB 2.0 (yüksek hız uyumlu)), DC giriş terminali, Kablo düğme terminali.	
Video Çıkış Formatı	NTSC/PAL.	
PictBridge	Uyumlu yazıcı Baskı modu	PictBridge-uyumlu yazıcı Tek Fotoğraf, Tüm Fotoğraflar, DPOF AUTOPRINT
Boyutlar ve Ağırlık	129.5 mm (E) × 92.5 mm (B) × 70 mm (D) 570 g (yalnızca gövde), 645 g (iki CR-V3 ve bir SD Bellek Kartı ile), 665 g (dört AA alkalin pil ve bir SD Hafıza Kartı ile)	
Aksesuarlar	Hot shoe kapağı Fk, Vizör lastiği FN, ME vizör kapağı, Gövde yuva kapağı, USB Kablo I-USB17, Video kablosu I-VC28, Program (CD-ROM) S-SW55, Askı O-ST53, Dört adet AA alkalin pil, Kullanım Kılavuzu (bu kitapçık) ve PENTAX PHOTO Browser 3/PENTAX PHOTO Laboratory 3 kullanım kılavuzu	
Diller	İngilizce, Fransızca, Almanca, İspanyolca, İtalyanca, İsveççe, Hollandaca, Rusça, Korece, Çince (Geleneksel / Basitleştirilmiş) ve Japonca yer almaktadır.	

Uzaktan Kumanda F (Opsiyonel) Özellikleri

Uzaktan Kumanda	Kızılötesi uzaktan kumanda ünitesi, uzaktan kumanda deklanşör düğmesine basıldıktan yaklaşık üç saniye sonra çekim yapılır ya da düğmeye basılarak hemen çekim yapılır, kullanım mesafesi = kameranın önünden itibaren yaklaşık 5 m. dahilinde.
Güç	Bir lityum pil (CR1620)
Boyutlar	22 mm (E) × 53 mm (B) × 6.5 mm (D)
Ağırlık	7 g (pil dahil)

AdobeRGB

Ticari baskı işlemleri için Adobe Systems, Inc. tarafından önerilen renk aralığıdır. sRGB'den daha geniş bir renk üretim aralığıdır. Renk aralığının büyük kısmını kapsar, böylece fotoğraflar bir bilgisayarda düzenlendiği zaman yalnızca baskısı alındığında mevcut olan renkler kaybolmaz. Fotoğraf uyumlu-olmayan bir yazılımla açıldığı zaman renkler daha parlak görünür.

AE Ölçme (AE Metering)

Nesnenin parlaklığı, pozlamanın belirlenmesi için ölçülür. Bu kamerada, [Multi-segment Metering] (Çok segmentli Ölçme), [Center-weighted Metering] ve [Spot Metering] arasından seçim yapınız.

Alan Derinliği

Odak alanı. Açıklık, objektif odaksal uzunluğu ve nesneye olan uzaklığa bağlıdır. Örneğin, alan derinliğini artırmak için daha küçük bir açıklık seçiniz ve alan derinliğini azaltmak için daha büyük bir açıklık kullanınız.

Auto Bracket (Otomatik Parantez)

Çekim koşullarını otomatik olarak değiştirmek için. Deklanşör düğmesine basıldığı zaman üç fotoğraf çekilir. Birincisinde telafi yoktur, ikincisi düşük pozlamalıdır ve üçüncüsü yüksek pozlamalıdır.

Beyaz Dengesi (White Balance)

Çekim esnasında, nesnenin düzgün renklere sahip olması için ışık kaynağını karşılamak üzere renk ısı ayarlanır.

CCD (Charge Coupled Devices)

Fotoğrafi oluşturmak üzere objektif üzerinden gelen ışığı elektrik sinyallerine dönüştüren fotoğraf ögesidir.

Color space (Renk aralığı)

Kullanılmakta olan spektrumdan tanımlı bir renk aralığıdır. Dijital kameralarda, [sRGB], Exif tarafından standart olarak tanımlanmıştır. Bu kamerada, sRGB üzerindeki daha zengin renk ifadesinden dolayı [AdobeRGB] de kullanılmaktadır.

DCF (Kamera Dosya Sistemi için Dizayn Kılavuzu)

Japan Electronics and Information Technology Industries Association (JEITA) tarafından belirlenen bir standart dijital kamera dosya formatıdır.

Diyafram açıklığı

Açıklık, objektif üzerinden CCD'ye geçen ışık demetini (kalınlık) artırır ya da azaltır.

DPOF (Dijital Baskı Sipariş Formatı)

Baskısı yapılacak belirli fotoğraflar ve kopya sayıları ile ilgili olarak kayıtlı fotoğraflara sahip bir karta bilgilerin yazılması hakkındaki kurallardır. Fotoğrafların bir DPOF fotoğraf baskı mağazasına götürülmesi ile baskı işlemi kolayca gerçekleştirilebilir.

EV (Pozlama Değeri)

Pozlama değeri diyafram açıklık değeri ve obtüratör hızının bir kombinasyonu ile belirlenir.

EV Telafisi (EV Compensation)

Obtüratör hızı ve diyafram açıklık değerini değiştirerek fotoğraf parlaklığının ayarlanması işlemi.

Exif (Dijital kameralar için değiştirilebilir fotoğraf dosya formatı)

Japan Electronics and Information Technology Industries Association (JEITA) tarafından belirlenen bir standart dijital kamera dosya formatıdır.

Histogram

Bir fotoğraftaki en karanlık ve en parlak noktaları gösteren bir grafikdir. Yatay eksen parlaklığı ve dikey eksen piksel sayısını temsil eder. Bir fotoğrafın pozlama durumuna bakmak istediğinizde kullanışlıdır.

JPEG

Bir fotoğraf sıkıştırma metodudur. Kalite seviyesi ★★ (En iyi), ★★ (Daha iyi) ya da ★ (İyi) olarak ayarlandığında fotoğraf JPEG formatında kaydedilir. JPEG formatında kaydedilen fotoğraflar, PC'de görüntülemek ya da bir e-postaya eklemek için uygundur.

Kalite Seviyesi

Bu, fotoğraf sıkıştırma oranını gösterir. Sıkıştırma daha az olduğunda fotoğraf daha detaylı olur. Sıkıştırma oranı yükseldikçe fotoğraf daha kaba olarak belirir.

Kamera Sarsılması (Bulanıklık)

Obtüratör açık iken kamera hareket ettirildiği zaman tüm fotoğraf bulanık olarak belirir. Obtüratör hızı düşük olduğunda bu durum daha çok ortaya çıkar. Hassasiyeti yükselterek, flaşı kullanarak ve obtüratör hızını artırarak kamera sarsılmasını önleyebilirsiniz. Buna alternatif olarak, kamerayı dengede tutmak için bir tripod kullanınız. Kamera sarsıntılarının deklanşöre basıldığında ortaya çıkma ihtimali daha yüksek olduğu için, kameranın hareket etmesini önlemek üzere Sarsıntı Azaltma fonksiyonunu, zamanlayıcıyı, uzaktan kumanda ünitesini ve kablo düşmesini kullanınız.

Kaydedilen Piksel Sayısı (Recorded Pixels)

Piksel sayısı ile fotoğraf boyutunu gösterir. Bir resmi oluşturan piksel sayısı fazla oldukça fotoğraf boyutu da o oranda fazla olacaktır.

Köşelerde kararma

Bu, nesne bir örtü ya da filtre tarafından bloke edildiğinde ya da flaş bloke edildiğinde resimlerin köşeleri siyahlaştığında oluşur.

ND (Nötr Yoğunluk) Filtresi

Resmin kendisini etkilemeden parlaklığı ayarlayan pekçok doygunluk seviyesine sahip bir filtredir.

Noise Reduction (Parazit Azaltımı)

Düşük obtüratör hızının sebep olduğu paraziti azaltma işlemidir (fotoğraf kabalığı ya da pürüzlülüğü).

NTSC/PAL

Bunlar video çıkış formatlarıdır. NTSC genellikle Japonya, Kuzey Amerika ve Güney Kore'de kullanılır. PAL genellikle Avrupa'da ve Çin'de kullanılır.

Obtüratör Hızı

Obtüratörün açık olduğu ve ışığın CCD'ye çarptığı süre uzunluğudur. Obtüratör hızı değiştirilerek CCD'ye çarpan ışığın miktarı değiştirilebilir.

Odak noktası

Odağı belirleyen vizördeki konumdur. Bu kamerada [AUTO] (Otomatik), [Select] ve [Center] arasından seçim yapabilirsiniz.

Parlak Kısım (Bright Portion)

Fotoğraftaki yüksek pozlanmış kısım kontrastı kaybeder ve beyaz belirir.

RAW verileri

CCD'den gelen düzenlenmemiş fotoğraf verisidir. RAW verileri kamera tarafından dahili olarak işlenmeden önceki veridir. Çekim anındaki kamera değerleri, örneğin Beyaz Dengesi, Kontrast, Doygunluk, Ton, Renk Boşluğu, Hassasiyet ve Keskinlik çekimden sonra her bir kare için ayarlanabilir. Buna ilave olarak, RAW verileri 8 bitlik JPEG ve TIFF verisi bilgilerinden 16 kat daha çok bilgi içeren 12 bit verileridir. Zengin derecelendirme mümkündür. RAW verilerini bilgisayarınıza aktarınız ve farklı ayarlarla, örneğin JPEG ya da TIFF, fotoğraf verileri oluşturmak için tedarik edilmiş olan programı kullanınız.

Renk Isısı

Bu, nesneyi aydınlatan ışık kaynağının rengini sayısal olarak ifade eder. Kelvin (K) uniteleri kullanılarak kesin ısı ile gösterilir. Renk ısı yükseldikçe ışık rengi mavimsi bir renge bürünür ve renk ısı düştükçe daha kıvımsı bir renge sahip olur.

Sensitivity (Hassasiyet)

Işık derecesi. Yüksek bir hassasiyetle, kameranın sarsılması önlenerek karanlık yerlerde bile daha yüksek bir obtüratör hızıyla fotoğraf çekilebilir. Ancak, yüksek hassasiyetli fotoğraflar parazitten daha çok etkilenir.

sRGB (standart RGB)

IEC (International Electrotechnical Commission) tarafından belirlenmiş uluslararası renk aralığı standardıdır. Bu, PC monitörleri için renk aralığından tanımlanır ve Exif için standart renk aralığı olarak da kullanılır.

Semboller

[Rec. Mode] Menüsü	104
[Playback] Menüsü	104
[Set-up] Menüsü	105
[Custom Setting] Menüsü ...	106
Otomatik Resim	43, 50
Portre	50
Manzara	50
Makro	50
Hareketli Nesne	50
Gece Sahne Portre	50
Flaş KAPALI	50
Gece Sahne	51
Sörf & Kar	51
Metin	51
Gün Batımı	51
Çocuklar	51
Evcil Hayvan	51
Mum Işığı	51
düğmesi	99, 101
Müze	51
düğmesi	100
düğmesi	99
düğmesi	101
düğmesi	99
Ölçme	152, 153
İlave AF Alanı	128

A

AC Adaptör	28
Açıklık	135
Açıklık Halkasının Kullanımı ...	188
Açıklık Önceliği Modu Av	142
AdobeRGB	123
AE kilidi	148
AE Ölçme	136
AE-L düğmesi	99

AF Modu	127
AF Noktası	128
AF360FGZ	160
AF540FGZ	160
A.F.C (Sürekli mod)	127
A.F.S (Tekli mod)	127
Aktarım Modu	89
Alan Derinliği	135
Alkalin piller	26
Ampul Modu B	146
Ana düğme	98, 100
Arka Perde Senk. Flaş	164
AF (Otomatik odak)	124
AV Cihazı	75
Av (Açıklık Önceliği) modu ...	142
Ayna Kilidi	67

B

B (Ampul) Modu	146
Baskı Servisi	85
Beyaz Dengesi	118
Bip Sesi	170
Bir Zoom Objektifin Kullanımı	53
Bulutlu (Beyaz Dengesi)	118

C

CCD'nin Temizlenmesi	189
CR-V3	26
Çekim Bilgileri	17, 18
Çoklu Flaş	165
Çoklu-segment	136

D

Dahili Flaşın	54, 154
Deklanşör düğmesi ..	45, 98, 100
Dijital Ön İzleme	152
Dijital Filtre	76

Dil	33
Direkt Baskı	88
Diyoptri ayar	39
Doğal	114
Doğru pozlama	134
Dokuz-Kare Ekranı	71
Dosya #	177
Doygunluk	117
Döndürme	69
Dört-yollu düğme ()	99, 101
DPOF Otom. Baskı	95
DPOF Ayarları	85
Dünya Saati	171
E	
e-kadran	99
Ekli AF Alanı	21
Ekran Biçimi	167
Ekran Dili	174
En Son Hafıza	182
EV Telifisi	147
F	
Fabrika Ayarları	33, 182
Filter	76
Flaş	54, 154
Flaş (Beyaz Dengesi)	118
Flaş Kapalı	50
Flaş Telifisi	154
Floresan Işık (Beyaz Dengesi)	118
Fn düğmesi	99, 101
Fn Menu	108
Formatlama	169
Fotoğraf Tonu	114
G	
Gece (Ampul Modu)	146
Geçiş Modu	108
Gölge (Beyaz Dengesi)	118

Günişliği (Beyaz Dengesi)	118
Gün Işığı-Senkron Çekim	57

H

Hata Mesajları	194
Harici flaş	160
Hassasiyet	121
Havai Fişek	146
Histogram	19, 178
Hızlı İzleme	177

I

INFO düğmesi	99, 101
ISO Hassasiyet Uyarısı Ekranı	122
ISO Hassasiyeti	121
İzlenen	68

K

Kablo Düğme	146
Kablosuz Mod	162
Kalan fotoğraf saklama kapasitesi	27
Kalite Seviyesi	31, 116
Kart erişim lambası	15
Kaydedilen Piksel	31, 115
Keskinlik	117
Kılavuz ekran	16, 174
Kırmızı-göz azaltımı	57
Kırmızı-Göz Azaltma	164
Klasör İsmi	176
Kontrast	117
Kontrast-Kontrol-Senkron Flaş	166
Koruma	83
Köşelerde karararma	205

L

LCD Ekran	16
LCD Ekranının Parlaklığı	175
LCD panel	22

Lityum piller26

M

Manuel Beyaz Dengesi 119

Manuel odak **MF** 132

Mat Alan 133

MENU düğmesi99, 100

Menünün Kullanımı 102

Merkez-ağırlıklı 137

Mod kadranı99

Mod kadranındaki 110

Mod Paleti52

N

Ni-MH26

Ni-MH şarj edilebilir piller26

Nokta Ölçme 137

NTSC 175

O

Objektif37, 186

Objektif kilit açma

düğmesi 38, 98

Obtüratör hızı 134

Obtüratör Önceliği

Modu **Tv** 140

Odak Göstergesi 107, 132

Odak Kilidi 130

Odaklama 124

Odak modu düğmesi99

Odak Sabitleme 130

OK düğmesi99, 101

Opsiyonel Aksesuarlar 192

Optik Ön İzleme 152

Otomatik Hassasiyet

Düzeltilme 121

Otomatik Kapanma 176

Otomatik odak **AF** 124

Otomatik Parantez 149

Oynatım 18

Oynatım süresi27

Ö

Ölçme Kullanım Süresi 137

Ön İzleme Ekranı 178

Ön İzleme Metodu 153

Özel Fonksiyon 106

P

P (Program) Modu 139

PAL 175

Parazit Azaltımı 146

Parlak 114

Parlaklık (Dijital Filtre) 76

Parlak Bölüm 178

Parlak Kısım 167

PC-F 197

PictBridge 88

Piksel 115

Pilleri 25

 (Oynatım) düğmesi99, 101

Pozlama Modu 138

Pozlamamanın 134

Pozlama ölçme zamanlayıcısı . 150

Pozlama Uyarısı ... 141, 143, 145

Pozlamamanın Sabitlenmesi 131

Program Modu **P** 139

P-TTL (Flaş) 163

P-TTL (Otomatik) 161

R

RAW 116

Renk aralığı 123

Renk Isısı 119

Renkli (Dijital Filtre) 76

Uzaktan Kumanda 179, 180

S

Sarsıntı Azaltma 47

SCN (Sahne) 50

SD Hafıza Kartı 29

Seç&Sil 81

Sepia (Dijital Filtre)	76
Sil	79
Siyah&Beyaz (Dijital Filtre)	76
Slayt Gösterimi	73, 168
Slim (Dijital Filtre)	76
Soft (Dijital Filtre)	76
Strap	24
Sürekli Çekim	58
Sürekli mod AFC	127
Sürekli Otomatik Odak	131

T

Tam olarak basınız	45
Tarih	85
Tarih Ayarı	35
Tarih değişimi	170
Tek Bir Fotoğrafın Silinmesi ...	79
Tek Fotoğraf Baskısı	91
Tekli mod AFS	127
Toz Kaldırma	189
Tungsten Işık (Beyaz Dengesi)	118
Tüm Fotoğrafları Sil	80
Tüm Fotoğrafların Baskısı	93
TV	75
Tv (Obtüratör Önceliği) modu	140

U

USB kablo	88
Uzaktan Kumanda	64

V

Video Çıkış Formatı	175
Video kablosu	75
Viewfinder	39
Vizör	20

Y

Yarıya kadar basını	45
Yazıcı bağlantısı	90

Yüksek-Hız Flaş Senkron Modu	162
---------------------------------------	-----

Z

Zamanlayıcı	60
Zoom Ekranı	70

Yetkili, dürüst fotoğrafçılık dağıtım kanalları aracılığı ile satın alınan tüm PENTAX kameralar, satın alınma tarihinden itibaren on iki ay süre ile malzeme ya da işçilik hatalarına karşı garantilidir. Bu süre içerisinde, cihazın herhangi bir etkiye maruz kaldığına dair belirti olmaması, kum ya da sıvı yüzünden zarara uğramamış olması, yanlış kullanım, kurcalama, pil ya da kimyasal aşınmanın söz konusu olmaması, kullanım talimatlarının aksine çalıştırılmamış olması ya da herhangi yetkisi olmayan bir tamirci tarafından değiştirilmemiş olması koşulu ile ücret alınmaksızın arızalı parçalar değiştirilecek ve servis sağlanacaktır. Üretici ya da onun yetkili temsilcileri, bu kişiler tarafından yazılı onay olmaksızın yapılan hiçbir tamir ya da değişiklikten ve hatalı malzeme ya da işçilik veya başka hangi sebepten ötürü olursa olsun, gecikme, kullanım kaybı ya da diğer dolaylı ya da herhangi bir müteakip zarardan sorumlu değildir; ve, her türlü garanti ya da teminat kapsamında üretici ya da yetkili temsilcilerine ait açık ya da dolaylı sorumluluğun, burada da belirtildiği üzere, sadece parça değişimi ile kısıtlı olması üzerinde açıkça mutabık kalmıştır. Yetkili olmayan PENTAX servis tesisleri tarafından yapılan hiçbir tamir için geri ödeme yapılmaz.

12 Aylık Garanti Süresinde Uygulanacak Prosedür

12 aylık garanti süresi içerisinde arızalı olduğu kanıtlanan tüm PENTAX ürünleri, cihazın satın alındığı yere ya da üreticiye iade edilmelidir. Ülkenizde, üreticinin bir temsilcisi bulunmuyorsa, ön ödemeli posta ile cihazı üreticiye gönderiniz. Bu durumda, gerekli olan karmaşık gümrük prosedürleri nedeniyle, cihazın size geri gönderilmesi uzun bir süre alacaktır. Cihaz, garanti altında ise, gerekli tamirat yapılacak, parçalar ücretsiz olarak değiştirilecek ve servisin tamamlanmasını müteakip size iade edilecektir. Cihaz, garanti altında değilse, üreticinin ya da onun yetkili temsilcilerinin normal ücretleri uygulanacaktır. Gönderi ücretleri, cihazın sahibi tarafından karşılanacaktır. PENTAX ürününüzü, ülke dışından satın aldıysanız, garanti süresi içerisinde servise vermek istemeniz durumunda, üreticinin söz konusu ülkede bulunan temsilcileri tarafından normal işlem ve servis ücretleri uygulanabilir. Bu durum göz önünde bulundurulmaksızın, üreticiye iade edilen PENTAX ürünü, bu prosedür ve garanti poliçesi uyarınca, ücret alınmaksızın servise alınacaktır. Ancak, her türlü durumda, gönderi ücretleri ve gümrük masrafları, gönderen tarafından karşılanacaktır. Gerekliğinde satınalma tarihinizi kanıtlayabilmemiz için, lütfen cihazınızın satın alınmasına ilişkin fiş ya da faturanızı en az bir yıl süre ile saklayınız. Cihazınızı servise göndermeden önce, doğrudan üreticiye gönderdiğiniz durumlar dışında, üreticinin yetkili temsilcilerine ya da bu kişiler tarafından onaylı tamir merkezlerine gönderdiğinizden emin olunuz. Her zaman servis ücretini sorunuz ve yalnızca verilen servis ücretini kabul ettikten sonra servis merkezine servis işlemine başlamalarını söyleyiniz.

- Bu garanti poliçesi müşterinin yasal haklarını etkilemez.
- Bazı ülkelerde PENTAX yetkili dağıtıcılarında bulunan yerel garanti poliçeleri, işbu garanti poliçesinin yerini almaktadır. Dolayısıyla, satın aldığınız an size ürün ile birlikte verilen garanti kartını incelemeniz ya da daha fazla bilgi almak ve garanti poliçesinin bir nüshasını elde etmek için ülkenizdeki PENTAX yetkili dağıtıcısı ile görüşmeniz tavsiye edilmektedir.



CE İşareti, bir Avrupa Birliği Yönergesi uygunluk işaretidir.

Elden çıkarma hakkında kullanıcılar için bilgiler



1. Avrupa Birliği'nde

Eğer üründe bu işaret bulunmakta ise, kullanılmış elektrikli/elektronik ürünlerin genel ev atığı ile karıştırılmaması gerektiği anlaşılmalıdır. Bu ürünler için farklı bir toplama sistemi bulunmaktadır.

Kullanılmış elektrikli/elektronik cihaz ayrı olarak işleme tabi tutulmalı ve bu tip ürünlerin uygun muamele, yeniden kazanım ve yeniden dönüşümünü gerekli kılan mevzuatla uyum içinde olmalıdır. Üye ülkelerin uygulamasını takiben, AB ülkelerinde bulunan şahıslar kullanılmış elektrikli/elektronik cihazları belirlenmiş toplama tesislerine ücretsiz olarak teslim edebilir*. Bazı ülkelerde, yerel bayiniz de benzer bir ürünü satın almanız halinde eski ürününüzü ücretsiz olarak teslim alabilir.

*Daha fazla detay için lütfen yerel makamlarla irtibat kurunuz.

Bu ürünü düzgün şekilde elden çıkararak, atığın gerekli muamele, yeniden kazanım ve yeniden dönüşüm işlemlerine tabi tutulmasının sağlanmasına katkıda bulunacak ve böylece, uygun olmayan elden çıkarma yöntemlerinden kaynaklanan çevre ve insan sağlığı üzerindeki potansiyel negatif etkileri önlemiş olacaksınız.

2. AB dışındaki diğer ülkeler

Eğer bu ürünü elden çıkarmak istiyorsanız, lütfen yerel makamlarla irtibat kurunuz ve düzgün elden çıkarma metodu hakkında bilgi edininiz.

İsviçre için: Yeni bir ürün satın alınmış olmasa bile kullanılmış elektrikli/elektronik cihazı ücretsiz olarak bayiye teslim edebilirsiniz. Toplama tesisleri hakkında daha ayrıntılı bilgiler www.swico.ch ya da www.sens.ch websitelerinde mevcuttur.

Not

Not

Not

Not

Not

- PENTAX Corporation** 2-36-9, Maeno-cho, Itabashi-ku, Tokyo 174-8639, JAPAN
(<http://www.pentax.co.jp/english>)
- PENTAX Europe GmbH
(European Headquarters)** Julius-Vosseler-Strasse, 104, 22527 Hamburg, GERMANY
(HQ - <http://www.pentaxeuropa.com>)
(Germany - <http://www.pentax.de>)
Hotline: 0180 5 736829 / 0180 5 PENTAX
Austria Hotline: 0820 820 255 (<http://www.pentax.at>)
- PENTAX U.K. Limited** PENTAX House,
Heron Drive, Langley, Slough, Berks SL3 8PN, U.K.
(<http://www.pentax.co.uk>) Hotline: 0870 736 8299
- PENTAX France S.A.S.** 112 Quai de Bezons - BP 204, 95106 Argenteuil Cedex, FRANCE
(<http://www.pentax.fr>)
Hotline: 0826 103 163 (0,15€ la minute) Fax: 01 30 25 75 76
Email: http://www.pentax.fr/_fr/photo/contact.php?photo&contact
- PENTAX Italia S.r.l.** Via Dione Cassio, 15 20138 Milano, ITALY
(<http://www.pentaxitalia.it>)
Hotline: + 39-02-509958.1
- PENTAX (Schweiz) AG** Widenholzstrasse 1, 8304 Wallisellen,
Postfach 367, 8305 Dietlikon, SWITZERLAND
(<http://www.pentax.ch>)
- PENTAX Scandinavia AB** P.O. Box 650, 75127 Uppsala, SWEDEN
(<http://www.pentax.se>)
- PENTAX Imaging Company** (Headquarters)
**A Division of PENTAX
of America, Inc.** 600 12th Street, Suite 300 Golden, Colorado 80401, U.S.A.
(PENTAX Service Department)
12000 Zuni Street, Suite 100B
Westminster, Colorado 80234, U.S.A.
(<http://www.pentaximaging.com>)
- PENTAX Canada Inc.** 1770 Argentia Road Mississauga, Ontario L5N 3S7, CANADA
(<http://www.pentax.ca>)



Bükey Fotografçilik
Ticaret Ltd. Sti.
İstiklal Cad 471 K.3
Beyoğlu
80050 İSTANBUL

Özellikler ve harici boyutlar önceden haber verilmeksizin değisiklige tabi tutulabilir.