

SONY® kullanım kılavuzları
için tıklayınız.

4-576-983-11(1)

Fotoğraf Makinesi **α7R II**

Tanıtma ve Kullanma Kılavuzu

E-mount



"Yardım Kılavuzu" (Web kullanma kılavuzu)

Fotoğraf makinesinin sayısız özelliği ile ilgili daha fazla bilgi için, bkz. "Yardım Kılavuzu".

ILCE-7RM2

Türkçe

Fotoğraf makinesi hakkında daha fazla bilgi ("Yardım Kılavuzu")



"Yardım Kılavuzu" çevrimiçi bir kullanım kılavuzudur. "Yardım Kılavuzu"nu bilgisayarınızdan veya akıllı telefonunuzdan okuyabilirsiniz. Fotoğraf Makinenizin sayısız özelliği ile ilgili daha fazla bilgi için El Kitabına başvurun.



Kayıt Sahibi

Model ve seri numaraları cihazın alt bölümünde yer almaktadır. Seri numarasını boş bırakılan yerlere kaydedin. Bu ürünle ilgili Sony bayisine gittiğinizde bu numaraları da beraberinizde götürün.

Model No. WW325951 (ILCE-7RM2)

Seri No. _____

Model No. AC-UD10/AC-UUD11

Seri No. _____

UYARI

Yangın veya elektrik çarpması tehlikesini azaltmak için cihazı yağmur veya neme maruz bırakmayın.

ÖNEMLİ GÜVENLİK TALİMATLARI -YANGIN VE ELEKTRİK ÇARPMASI RİSKİNİ AZALTMAK İÇİN BU KILAVUZU SAKLAYIN, BU TALİMATLARA UYUN

Eğer fişin şekli prize uymuyorsa, gerekli donanıma sahip bir fiş adaptörü kullanın.



DİKKAT

Pil takımı

Eğer pil takımı hor kullanılırsa, patlayabilir, yangına ve hatta kimyasal yanıklara sebebiyet verebilir. Aşağıdaki hususlara dikkat edin.

- Cihazı parçalarına ayırmayın.
- Pil takımını ezmeyin ve çekiçle vurma düşürme veya üzerine basma gibi şok ve etkilere maruz bırakmayın.
- Pil takımına kısa devre yaptırmayın ve metal objelerin pil terminalleriyle temas etmesine izin vermeyin.
- Güneş ışığı ve güneşin altında park edilmiş araçlar gibi 60°C üzeri yüksek sıcaklıklara maruz bırakmayın.
- Pil takımını yakmayın ve ateşe atmayın.
- Hasarlı veya akıtan lityum iyon pilleri elinize almayın.
- Pil takımını orijinal Sony pil şarj cihazı veya pilleri şarj edebilen bir cihazla şarj ettiğinizden emin olun.
- Pil takımını çocukların erişebileceği yerlerden uzak tutun.
- Pil takımını kuru tutun.
- Pil takımını sadece Sony'nin önerdiği aynı tipte veya eşdeğer pillerle değiştirin.
- Pil takımını kullanım kılavuzunda belirtildiği şekilde atın.

AC Adaptörü

AC Adaptörünü kullanırken en yakındaki duvar çıkışı (duvar prizi) kullanın. Bu ürünü kullanırken herhangi bir arıza meydana gelmesi durumunda AC Adaptörünü duvar çıkışından (duvar prizi) hemen çıkartın.

Pil şarj cihazı

Şarj cihazını kullanırken en yakındaki duvar çıkışı (duvar prizi) kullanın. Aygıtları kullanırken herhangi bir arıza meydana gelmesi durumunda Şarj cihazını duvar çıkışından (duvar prizi) hemen çıkartın.

Cihaz ile birlikte verilmiş ise güç kablosu (ana kablo) sadece bu fotoğraf makinesi ile kullanılmak üzere tasarlanmıştır ve diğer elektrikli cihazlarla birlikte kullanılmamalıdır.

ABD ve Kanada'da yaşayan müşteriler için

LİTYUM-İYON PİLLERİN GERİ DÖNÜŞÜMÜ

Lityum-iyon piller geri dönüştürülebilir.



Kullanılmış şarj edilebilir pilleri size en yakın geri dönüşüm noktalarına teslim ederek çevrenin korunmasına katkıda bulunabilirsiniz.

Şarj edilebilir pillerin geri dönüşümüyle ilgili daha fazla bilgi için, 1-800-822-8837 numaralı ücretsiz hattı arayın veya şu adresi ziyaret edin: <http://www.call2recycle.org/>

Dikkat: Hasarlı veya akıtan Lityum-İyon pilleri elinize almayın.

Cihazla birlikte verilen aksesuarlar

Bu cihaz, FCC Mevzuatı Bölüm 15 ile uyumludur. Çalıştırılması aşağıdaki iki koşula tabidir:

- (1) Bu cihaz zararlı müdahalelere sebebiyet vermez ve (2) bu cihaz, istenmeyen işlemler de dahil olmak üzere, bildirilen her türlü müdahaleyi kabul etmektedir.

CAN ICES-3 B/NMB-3 B

Bu cihazın kontrolsüz alanda FCC/IC radyasyona maruz kalınma limitlerine ve FCC radyo frekansı (RF) Maruz Kalınma Yönetmelikleri ve IC radyo frekansı (RF) Maruz Kalınma kuralları RSS-102'ye uygun bulunmuştur. Bu cihaz belirli absorpsiyon oranına (SAR) uygunluğu test edilmeden onaylanmış çok düşük seviyede RF enerjisi yayar.

ABD'de yaşayan müşteriler için

Eğer ürünle ilgili bir sorunuz varsa aşağıdaki numarayı arayabilirsiniz:

Sony Müşteri Bilgi Merkezi
1-800-222-SONY (7669).

Aşağıdaki numara sadece FCC ile ilgili durumlar içindir.

Düzenleyici Bilgi

Uygunluk Beyanı

Ticari Unvan: SONY

Model No.: WW325951

Sorumlu Taraf: Sony Electronics Inc.

Adres: 16535 Via Esprillo, San

Diego, CA 92127 ABD.

Telefon Numarası.: 858-942-2230

Bu cihaz, FCC Mevzuatı Bölüm 15 ile uyumludur. Çalıştırılması aşağıdaki iki

koşula tabidir: (1) Bu cihaz zararlı

müdahalelere sebebiyet vermez ve (2) bu

cihaz, istenmeyen işlemler de dahil olmak

üzere, bildirilen her türlü müdahaleyi kabul

etmek zorundadır.

Bu cihaz başka bir anten veya verici ile birlikte kullanılmamalıdır.

DİKKAT

Bu kılavuzda açıkça onaylanmamış her türlü değişikliğin veya tadilatın, cihazı kullanma yetkinizi ortadan kaldıracabileceği önemle hatırlatılır.

Not:

Bu cihaz test edilmiş ve FCC kurallarının 15. Bölümü uyarınca B Sınıfı dijital cihazların limitlerine uygun bulunmuştur.

Bu limitler, yerleşim kurulumlarında zararlı girişime karşı makul bir koruma sağlamak amacıyla düzenlenmiştir. Bu cihaz, radyo frekansı enerjisi üretir, kullanır ve yayar; talimatlara uygun olarak kurulup kullanılmadığı takdirde radyo haberleşmelerinde zararlı parazitite neden olabilir. Ancak, belirli bir kurulumda girişim olmayacağına ilişkin hiçbir garanti yoktur. Bu cihazın, kapatılıp açıldığında anlaşılabilen üzere, radyo veya televizyon yayın alımında zararlı parazitite neden olması durumunda kullanıcı aşağıdaki önlemlerden birini veya daha fazlasını uygulayarak sorunu çözebilir:

- Alıcı antenin yönünü yeniden ayarlayın veya yerini değiştirin.
- Cihaz ve alıcı arasındaki mesafeyi artırın.
- Cihazı, alıcının bağlı olduğu devre çıkışından farklı bir çıkışa bağlayın.
- Yardım için bayinize veya deneyimli bir radyo/TV teknik servisine başvurun.

Dijital bir cihazın FCC Mevzuatının 15. Bölümünün B Alt Bölümünün belirlediği sınırlara uyması için bu cihazla birlikte verilen ara yüz kablosunun kullanılması gerekmektedir.

Kanada'da yaşayan müşteriler için

Bu cihaz Industry Canada lisanstan muaf RSS standardına/standartlarına uygundur. Çalıştırılması aşağıdaki iki koşula tabidir: (1) bu cihaz zararlı girişime sebebiyet vermez ve (2) bu cihaz, cihazın istenmeyen şekilde çalışmasına neden olabilecek girişimler de dahil olmak üzere, alınan her türlü girişimi kabul etmek zorundadır.

Avrupa'da yaşayan müşteriler için

AB Yönetmeliklerinin geçerli olduğu ülkelerde yaşayan müşteriler için bildiri

Üretici: Sony Corporation, 1-7-1 Konan Minato-ku Tokyo, 108-0075 Japan
Avrupa Birliği ürün uygunluğu için:
Sony Deutschland GmbH, Hedelfinger Strasse 61, 70327 Stuttgart, Almanya



İşbu belgeyle, Sony Corporation, bu fotoğraf makinesinin 1999/5/EC Yönetmeliğinin gereklerine ve diğer ilgili yükümlülüklerine uygunluğunu beyan eder. Daha fazla bilgi için, lütfen aşağıdaki internet sitesini ziyaret edin: <http://www.compliance.sony.de/>

Uyarı

Eğer statik elektrik veya elektromanyetizma veri transferinin yarısında kesilmesine neden olursa (hata), uygulamayı yeniden başlatın veya bağlantı kablosunu (USB, vs.) söküp tekrardan bağlayın.

Bu cihaz test edilip EMC Yönetmeliğindeki 3 metreden (9.8 fit) kısa bağlantı kablolarının kullanımı için

belirlenen sınırlamalara uyumlu bulunmuştur .

Belirli frekanslardaki elektromanyetik alanlar cihazın görüntü ve sesini etkileyebilir.

Atık pillerin ve elektrikli ve elektronik cihazların atılması (Avrupa Birliği'nde ve ayrı toplama sistemi bulunan diğer Avrupa ülkelerinde uygulanabilir)



Ürün, pil ya da paketi üzerindeki bu sembol ürünün veya pilin evsel bir atık olmadığını gösterir. Bazı pillerin üzerinde bu sembolün yanı sıra kimyasal bir sembol de yer alır. Eğer pil %0,0005 cıva veya %0,004 kurşun oranından fazla bu kimyasallardan içeriyorsa cıva (Hg) veya kurşun (Pb) sembolleri de eklenir. Bu ürünlerin ve pillerin doğru bir şekilde geri dönüştürülmesini sağlayarak çevre ve insan sağlığı üzerindeki olası olumsuz etkilerinin önüne geçilmiş olunur. Materyallerin geri dönüşümü doğal kaynakların korunmasına yardımcı olur.

Güvenlik, performans ya da veri bütünlüğünün korunması gibi bir sebepten bütünleşik bir pilin kullanılması gerekiyor bu pil yetkili bir servis tarafından değiştirilmelidir. Pilin ve elektrikli ve elektronik cihazın doğru bir şekilde atılması için kullanım süresinin sonunda elektrikli ve elektronik aletlerin geri dönüştürülmesinde yetkili bir noktaya teslim edildiğinden emin olun. Diğer bütün piller için cihazdaki pillerin nasıl doğru bir şekilde çıkartılacağını gösteren bölüme bakınız. Pilleri yetkili bir geri dönüşüm noktasına teslim edin. Pillerin geri dönüştürülmesi için yetkili bir toplama noktasına teslim edin.

Bu ürünün veya pilinin geri dönüşümüyle ilgili daha fazla bilgi için lütfen yerel danışma noktaları, ev atıkları hizmetleri ya da ürünü veya pili satın aldığımız noktayla iletişime geçin.

Singapur'da yaşayan müşteriler için

Complies with
IDA Standards
DB00353

Fotoğraf makinesini Japonya'da turistlere hizmet veren bir mağazadan satın alan müşteriler için

Not

Fotoğraf makinesi tarafından desteklenen bazı kalite onay işaretleri, fotoğraf makinesinin ekranı üzerinden doğrulanabilir. Seçin: MENU →  (Kurulum) → [Lisans Logosu]. Fotoğraf makinesi arızası gibi sorunlar nedeniyle görüntüleme sağlanamıyorsa, Sony bayisi veya yetkili Sony servisi ile iletişime geçin.

BAE'de yaşayan müşteriler için

TRA

KAYIT No:
ER0098751/12

BAYİ No:
DA0073692/11

Malezya'da yaşayan müşteriler için



İçindekiler

İşlevlerin tanıtımı	10
---------------------------	----

Kullanmadan Önce

Fotoğraf makinenizin kullanımı ile ilgili notlar	13
Birlikte gelen aksesuarların kontrolü	17
Parçalar	18
Ön taraf	18
Arka taraf	19
Üst taraf/Yan taraf	21
Alt taraf.....	23
Ekrandaki simgeler listesi	24

Özellikler listesi

Tuşlar/kadran tuşları ile kullanılacak işlevler	28
Quick Navi ekranının kullanımı	29
Fotoğraf makinesinin kullanımı	31
Kontrol tuşunun kullanımı	31
Ön/arka kadranın kullanımı.....	32
Fn (Fonksiyon) tuşu ile işlev seçme	33
Fn (Fonksiyon) tuşu kullanılarak kaydedilebilen işlevler	34
MENU tuşu kullanılarak seçilebilen işlevler	35
Fotoğraf Makinesi içindeki Kılavuzunun Kullanımı	48

Fotoğraf makinesinin hazırlanması

Pil takımının şarj edilmesi	49
Şarj süresi (Tam şarj)	52
Bilgisayara bağlayarak şarj etme	53
Kalan pil şarj seviyesinin kontrol edilmesi	53
Prizden güç beslemesi yapma	54
Pil takımının çıkartılması	55
Bellek kartı takılması (ayrıca satılır)	56
Hafıza kartının biçimlendirilmesi	57
Kullanılabilen hafıza kartları	57
Lensin takılması	59
Dil ve saatin ayarlanması	62
Tarih/saat ve bölgenin değiştirilmesi veya sıfırlanması	63
Fotoğraf makinesini sallamadan net görüntü çekme	64
Fotoğraf makinesi sallantı uyarısı göstergesi	64
SteadyShot özelliğinin kullanımı	64
Fotoğraf makinesinin düzgün bir şekilde tutulması	66
Vizör adaptörünün çıkartılması	67





Resim çekimi ve resimleri görüntüleme

Fotoğraf çekme.....	68
Video kaydı	70
Görüntüleri oynatma	71
Fotoğraf ve video arasında geçiş yapma	72
Oynatım özellikleri	73
Görüntülerin silinmesi	74

Çekim modunun seçilmesi

Çekim modunun seçilmesi.....	75
Çekim modları için kullanılabilecek işlevler.....	76

Çeşitli özellikler

Çeşitli işlevlerin kullanılması	77
 Görüntü Boyutu (fotoğraf)	77
 Dosya Formatı	78
 Kayıt Ayarı	79
Otomatik odak işlevleri	81
 Sessiz Çekim	82

Wi-Fi özelliklerinin kullanımı

Wi-Fi ve NFC tek dokunuş özelliklerinin kullanımı	84
Fotoğraf makinesinin kablosuz erişim noktasına bağlanması	85

Uygulamaların kullanımı

Fotoğraf makinesine uygulama ekleme (PlayMemories Fotoğraf Makinesi Uygulamaları)	86
Uygulama indirme	86
Uygulamaya başlatma	87

Bilgisayar kullanımı

RAW görüntüler geliştirme (Image Data Converter)	88
“Image Data Converter” yükleme	88
Görüntüler bilgisayara aktarma ve kullanma (PlayMemories Home)	89
PlayMemories Home yükleme	90
Bilgisayardan fotoğraf makinesini kontrol etme (Remote Camera Control)	91
Remote Camera Control Yazılımını Yükleme	91

Diğer

Fotoğraf sayısının ve videoların kayıt süresinin kontrol edilmesi	92
Teknik Özellikler	97

Wi-Fi ve NFC Tek dokunuş özellikleri hakkında daha fazla bilgi için ekli "Wi-Fi Bağlantısı/Tek dokunuş (NFC) Kılavuzu" belgesine ve Yardım Kılavuzuna göz atın.

Özelliklerin tanıtımı

Bu bölümde sıkça kullanılan çekim özellikler ve diğer ayırt edici özellikler anlatılmaktadır.

Daha detaylı bilgi için parantez içinde belirtilen sayfalara göz atın.

Sıkça kullanılan çekim özellikleri

Pozlandırma Telifisi (37)

Tüm görüntünün parlaklığını değiştirmek için pozlandırmayı ayarlayabilirsiniz. Çekim modu M olarak ayarlandığında dahi, ISO hassasiyeti [ISO AUTO] olarak seçilmişse pozlandırmayı düzenleyebilirsiniz.

ISO/Çoklu Kare Gürültü Azaltma (37)

Işık hassasiyetini ayarlayabilirsiniz.

ISO hassasiyeti ISO 50 ve ISO 102400 arasında ayarlanabilir.

Beyaz Dengesi (37)

Renk tonlarını ayarlayabilirsiniz.

Işık kaynağına uygun bir seçenek seçebilirsiniz veya renk sıcaklığı ile renk filtreleri kullanarak hassas ayarlama yapabilirsiniz.

Sürücü Modu (36)

Amacınıza uygun olarak tek kare çekim, arka arkaya çekim veya kademeli çekim gibi bir sürücü modu seçebilirsiniz.

Odak Modu (81)/Odak Alanı (81)/Odak Ayarları (37)

Odak için çeşitli ayarları yapabilirsiniz.

Nesnenize uygun olarak odaklama yöntemini veya odaklama alanını seçebilirsiniz.

Odak Büyütücü (38)/MF Yardım (39)

Manuel odaklama yaparken odağı daha kolay kontrol etmek için görüntüyü büyütün.

Bu fotoğraf makinesinin özellikleri

42 megapiksel fotoğraf çekme (77)

Çok yüksek çözünürlükle fotoğraf çekebilirsiniz.

Elektronik ön perde deklanşör (41)

Daha kısa gecikmeli çekim yapabilirsiniz.

5 eksenli gövde içi görüntü dengeleme (64)

Dikey kayma, yatay kayma, eğim, sapma ve sallanma nedeniyle oluşan bulanıklığı azaltın.

4K video kaydı (78)

4K çözünürlükle (3840×2160) yüksek ayrıntılı videolar çekebilirsiniz.

Hızlı ve doğru otomatik odaklama (81)

399 noktayı tespit eden kontrast AF ve evre algılamalı AF ile daha hızlı ve doğru otomatik odaklama sağlar.

Sessiz Çekim (82)

Görüntüleri deklanşör sesi olmaksızın çekebilirsiniz.

Fotoğraf makinesinin kullanımı veya kişiselleştirilmesi

Görüntü bilgileri (40)

Vizörden baktığımızda, vizör modu etkinleşir ve yüzünüzü vizörden uzaklaştırdığımızda görüntüleme modu tekrar ekran moduna geri döner (varsayılan ayarlar). Kontrol tuşundaki DISP tuşuna basarak ekran görüntüsünü değiştirebilirsiniz.

Quick Navi (29)

[Vizör için] ekrandayken, Fn tuşuna basarak ekranı hızlı bir şekilde Quick Navi ekranına değiştirebilirsiniz. Ön/arka kadranı ve kontrol tuşunu kullanarak öğeleri sezgisel bir şekilde ayarlayabilirsiniz.

Kişiselleştirme (43)

Fotoğraf makinesindeki Özel tuşlarına istediğiniz özelliği atayabilirsiniz. Ayrıca AEL tuşu gibi diğer tuşlara da özellikler atayabilirsiniz.

Fotoğraf makinenizin kullanımı ile ilgili notlar

Ekran dili

Menüyü kullanarak ekranda görüntülenen dili seçebilirsiniz (sayfa 46).

Fotoğraf çekme işlemi

Bu fotoğraf makinesinin nesneleri görüntülemek için 2 modu bulunur: ekran modu kullanan ekran ve vizörü kullanan vizör modu.

Fotoğraf makinesinde bulunan fonksiyonlar

- Bu kamera 1080 60p veya 50p-formatında videolarla uyumludur. Şu anda kadar olan standart iç içe geçmeli yöntemle kayıt yapan kayıt modlarının aksine, bu fotoğraf makinesi aşamalı yöntem kullanır. Böylelikle çözünürlük artar ve daha net, daha gerçekçi görüntüler ortaya çıkar.
- Bu fotoğraf makinesi 4K 30p/4K 25p/4K 24p kayıt ile uyumludur. Videolar daha yüksek çözünürlükle kaydedilebilir.

Yeni görüntü veritabanı oluşturma

Fotoğraf makinesini veya görüntü veritabanı olmayan bir hafıza kartı takıp çalıştırırsanız, fotoğraf makinesi otomatik olarak hafıza kartının kapasitesinin bir kısmını kullanarak görüntü veritabanı dosyası oluşturur. Bu süreç biraz uzun sürebilir ve bu işlem bitene kadar fotoğraf makinesini kullanamazsınız. Eğer veritabanı dosyasında bir arıza oluşursa, "PlayMemories Home™" özelliğini kullanarak tüm görüntüleri bilgisayarınıza aktarın ve ardından fotoğraf makinesini kullanarak hafıza kartınızı sıfırlayın.

Kayıt/oyunlatım hakkında notlar

- Hafıza kartın çalışmasını daha dengeli bir hale getirmek için hafıza kartını fotoğraf makinenizle ilk defa kullanmadan önce biçimlendirmeniz önerilir. Hafıza kartını biçimlendirdiğinizde, hafıza kartı içinde yer alan bütün dosyalar silinir ve geri alınamaz. Biçimlendirmeden önce, verileri bilgisayara veya başka bir cihaza kopyalayın.
- Uzun bir dönem boyunca görüntü kaydeder ve silerseniz, hafıza kartındaki dosyalar parçaları hale gelir ve video kaydı kesilebilir. Böyle bir durumda, verileri bilgisayar veya başka bir cihaza kopyalayın ve [Biçimlendir] işlemi gerçekleştirin.
- Kayda başlamadan önce fotoğraf makinenizin doğru çalıştığından emin olmak için öncesinde bir deneme çekimi yapın.
- Bu fotoğraf makinesi toz ve neme karşı dayanıklı olarak tasarlanmıştır ancak su ve sıçrama geçirmez değildir.

Hafıza kartı için yedekleme önerisi

Erişim lambası yanıp sönerken fotoğraf makinesini kapatırsanız, pil takımını veya hafıza kartını çıkartırsanız veya USB kablosunun bağlantısını keserseniz bellek kartındaki veriler hasar görebilir. Veri kaybını önlemek için verilerinizi her zaman başka bir ortama kopyalayın (yedekleyin).

Hasar gören içerik veya kayıt hatalarının tazmini sağlanmamaktadır

Sony, fotoğraf makinesi veya kayıt ortamındaki arızadan kaynaklanan kayıtlı görüntülerin veya sesli verilerin zarar görmesi veya hiç kaydedilememesinden dolayı sorumluluk kabul etmez.

APS-C boyutu ile uyumlu bir E-mount lens ile çekim yapma

Fotoğraf makinesinin üzerinde a 35 mm, tam kare CMOS görüntü sensörü bulunur. Fakat, görüntü boyutu otomatik olarak APS-C boyutu ayarına göre değişir ve APS-C boyutuna uyumlu bir E-mount lens kullanıldığında görüntü boyutu daha ufak olur (varsayılan ayarlar)

Ekran, elektronik vizör, lens ve görüntü sensörü ile ilgili notlar

- Ekran ve elektronik vizör yüksek hassasiyet teknolojisi kullanılarak üretilmiştir ve piksellerin %99.99'dan fazlası efektif kullanım için işlevseldir. Bununla birlikte, ekran ve elektronik vizör üzerinde sürekli olarak beliren ufak siyah noktalar ve/veya parlak noktalar (beyaz, kırmızı, mavi veya yeşil) bulunabilir. Bu noktalar üretim sürecinin normal sonuçlarıdır ve resimleri hiçbir şekilde etkilemez.
- Fotoğraf makinesini ekranın yanında tutmayın.
- Güçlü zoom lensi kullanırken parmaklarınızın ya da diğer nesnelerin lensin görüş açısını kapatmasına özen gösterin.
- Fotoğraf makinesini doğrudan güneş ışığı gibi güçlü bir ışık kaynağına maruz bırakmayın. İçindeki parçalar hasar görebilir.
- Lens takılı değilken lensten güneş ışığı veya güçlü bir ışık kaynağına bakmayın. Gözünüzde iyileştirilemez hasara veya lenste arızaya neden olabilir.

Fotoğraf makinesini güçlü radyo dalgalarının veya radyasyonun bulunduğu ortamlarda kullanmayın. Kayıt ve oynatım işlemleri düzgün yapılamayabilir.

- Soğuk bir ortamda kullanılırken resimler ekranda iz bırakabilir. Bu bir arıza değildir. Soğuk bir ortamda fotoğraf makinesini çalıştırdığınızda, ekran kısa bir süreliğine kararabilir. Fotoğraf makinesi ısındığında ekran normal çalışır.
- Kaydedilen görüntü, kaydetmeden önce görüntülediğiniz görüntüden farklı olabilir.

Lenlerin ve aksesuarların kullanımı hakkında notlar

Fotoğraf makinesinize uygun Sony lenslerini ve aksesuarlarını kullanmanız önerilir. Fotoğraf makinesinin diğer üreticilerin ürünleriyle kullanımı performansını etkileyebilir ve kazalara veya arızaya neden olabilir. Sony bu tür kazalardan veya arızadan dolayı sorumluluk kabul etmez.

Çoklu arayüz bağlantısı hakkında notlar

- Çoklu arayüz bağlantısına harici flaş gibi aksesuarlar takarken veya bunları çıkartırken, öncelikle cihazı kapatın. Aksesuarları takarken vidaları sonuna kadar sıkın ve fotoğraf makinesine tam oturduklarını kontrol edin.
- Yüksek gerilimli flaş senkron terminali veya ters polaritesi olan bir harici flaş kullanmayın. Bu, arızaya neden olabilir.

Vizörle çekim hakkında notlar

Fotoğraf makinesinde yüksek çözünürlük ve yüksek kontrasta sahip Organic Electro-Luminescence vizör bulunmaktadır. Bu vizör daha geniş bir görüntüleme açısı ve gözle arada daha fazla mesafe sağlar. Bu fotoğraf makinesi çeşitli öğeleri yaklaşık olarak dengeleyerek daha kolay görüntüleme yapılabilen bir vizöre sahip olmak üzere tasarlanmıştır.

- Vizörün kenarlarında görüntü hafifçe bozulabilir. Bu bir arıza değildir. Tüm ayrıntıları ile birlikte tam kompozisyonu görmek istediğiniz zaman, ekranı da kullanabilirsiniz.
- Vizörden bakarken fotoğraf makinesini çevirirseniz veya gözlerinizi etrafa hareket ettirirseniz, vizördeki görüntü bozulabilir veya görüntünün rengi değişebilir. Bu, lensin veya görüntüleme cihazının bir özelliği olup arıza olduğu anlamına gelmemektedir. Fotoğraf çekerken vizörün merkez alanına doğru bakmanızı öneririz.
- Vizörle çekim yaparken göz yorgunluğu, bitkinlik, mide bulantısı veya baş dönmesi yaşayabilirsiniz. Vizörle çekim yaparken düzenli aralıklarla ara vermenizi öneririz. Verilecek aranın uzunluğu kişiye göre değişebileceğinden, aranın ne kadar sürmesi gerektiğine sizin karar vermeniz gerekir. Kendinizi kötü hissetmeniz halinde, düzeline kadar vizörü kullanmaya ara verin ve gerekiyorsa doktorunuza danışın.

Uzun süreli kayıt veya 4K video kaydı ile ilgili notlar

- Fotoğraf makinesinin ve pilin sıcaklığına bağlı olarak video kaydı yapamayabilirsiniz veya fotoğraf makinesini korumak için güç otomatik olarak kesilebilir. Cihaz kapanmadan önce ekranda bir mesaj görüntülenir veya daha fazla video kaydı yapamazsınız. Böyle bir durumda, cihazı kapalı durumda bırakın ve fotoğraf makinesi ve pili soğuyana kadar bekleyin. Fotoğraf makinesi ve pili yeterince soğumadan cihazı çalıştırırsanız, fotoğraf makinesi tekrar kapanabilir veya video kaydı yapamayabilirsiniz.
- Yüksek ortam sıcaklıklarında fotoğraf makinesinin ısısı hızlı bir şekilde yükselir.
- Fotoğraf makinesinin ısısı yükseldiğinde görüntü kalitesi bozulabilir. Çekim yapmaya devam etmeden önce makinenin ısısı düşene kadar beklemeniz önerilir.
- Fotoğraf makinesinin yüzeyi ısınabilir. Bu bir arıza değildir.
- Özellikle 4K video kaydı sırasında, düşük sıcaklık koşullarında kayıt süresi kısaldır. Pil takımını ısıtın veya yeni bir pille değiştirin.

XAVC S ve AVCHD videoların bilgisayara aktarılmasıyla ilgili notlar

AVC S filmleri veya AVCHD filmleri bir bilgisayara aktarıırken, aşağıdaki web sayfasından "PlayMemories Home" yazılımını indirip kullanın: <http://www.sony.net/pm/>

Diğer cihazlar üzerinde video oynatma ile ilgili notlar

- Bu fotoğraf makinesi ile kaydedilen videolar diğer cihazlarda düzgün oynatılamayabilir. Ayrıca, farklı aygıtlarla kaydedilen videolar fotoğraf makinenizle düzgün oynatılamayabilir.
- Bu fotoğraf makinesiyle kaydedilen AVCHD videolardan oluşturulan diskler sadece AVCHD uyumlu cihazlarla oynatılabilir. DVD oynatıcılar veya kayıt cihazları AVCHD formatı ile uyumlu olmadığı için AVCHD videolardan oluşturulan diskleri oynatamaz. Ayrıca, DVD oynatıcılar veya kayıt cihazları AVCHD formatında kaydedilen HD diskleri çıkartamaz.
- 1080 60p/1080 50p formatında kaydedilen videolar sadece 1080 60p/1080 50p destekleyen cihazlarda oynatılabilir.
- XAVC S formatında kaydedilen videolar sadece XAVC S destekli cihazlarda oynatılabilir.

Telif Hakları hakkında uyarı

- Televizyon programları, videolar, video kasetleri ve diğer materyaller telif hakkı korumalı olabilir. Bu tarz materyallerin izinsiz kaydı telif hakkı yasalarına ters düşebilir.
- [Telif Hakkı Bilgisi] özelliğinin yasa dışı kullanımını engellemek için fotoğraf makinesini başkasına verdiğinizde [Fotoğrafçı Ayarla] ve [Telif Hakkı Ayarla] bölümlerini boş bırakın.
- [Telif Hakkı Bilgisi] seçeneğinin yetkisiz kullanımından doğan sorunlar veya hasarlar için Sony sorumluluk kabul etmez.

Bu kullanım kılavuzunda kullanılan resimler

Bu kılavuzda fotoğraf makinesi ile çekilen resimler örnekleri olarak kullanılan

fotoğraflar üzerinde oynanmış resimlerdir ve gerçekte bu makine ile çekilmiş resimler değildirler.

Bu kullanım kılavuzunda anlatılan teknik özellik verileri

Performans ve teknik özellikler hakkındaki veriler bu kılavuzda aksi belirtilmedikçe aşağıdaki koşullar altında tespit edilmiştir: ortalama ortam sıcaklığı olan 25 °C (77 °F)'de, şarj lambası sönene kadar tam olarak şarj edilmiş bir pil takımı kullanılarak.

Kablosuz ağ özelliklerini (Wi-Fi ve NFC, vs.) geçici olarak kapatma

Uçağa (v.b) bindiğinizde tüm kablosuz ağ özelliklerini geçici olarak devre dışı bırakabilirsiniz.

MENU tuşu →  (Kablosuz) → [Uçak Modu] → [Açık] şeklinde seçim yapın.

[Uçak Modu] [On] olarak seçtiğinizde, ekranda  (uçak) sembolü görüntülenir.

Kablosuz LAN hakkında notlar

Fotoğraf makinenizin çalınması veya kaybolması durumunda, Sony, illegal kullanım veya makinenin kayıtlı erişim noktasının kullanımından kaynaklanabilecek kayıp veya zararlarla ilgili sorumluluk kabul etmez.

Kablosuz LAN ürünleri kullanırken güvenlik notları

- Hackleme, zararlı üçüncü taraflara erişim veya diğer zararlılardan korunmak için her zaman güvenli bir kablosuz LAN kullanın.
- Kablosuz LAN kullanırken güvenlik ayarlarınızı yapmanız önemlidir.
- Hiçbir güvenlik önlemi alınmadığı için veya önlenemez koşullardan dolayı kablosuz LAN kullanılırken bir güvenlik sorunu ortaya çıkarsa kayıplardan veya hasarlardan dolayı Sony sorumluluk kabul etmez.

Cihazla birlikte gelen aksesuarların kontrolü

Parantez içindeki sayılar kaç adet olduğunu göstermektedir.

- Fotoğraf makinesi (1)
- AC Adaptörü (1)
AC Adaptörünün şekli ülke/bölgeye göre farklılık gösterebilir.
- Pil şarj cihazı BC-VW1 (1)
- Güç kablosu (ana kablo) (1)* (ABD ve Kanada'da verilmez)



- * Fotoğraf makinenizle beraber birden fazla güç kablosu verilebilir. Ülkenizdeki/bölgenizdeki kullanıma uygun olan kabloyu kullanın.
- Şarj edilebilir pil takımı NP- FW50 (2)



- Mikro USB kablosu (1)

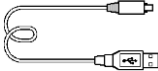

- Omuz askısı (1)

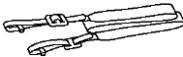

Omuz askısını fotoğraf makinenize nasıl takacağımıza dair bilgi için, bakınız sayfa 22.

- Gövde kapağı (1) (Fotoğraf makinesinin üzerine takılıdır)



- Kablo koruyucu (1)



Omuz askısını fotoğraf makinenize nasıl takacağımıza dair bilgi için, bakınız sayfa 22.

- Aksesuar yuvası kapağı (1) (Fotoğraf makinesinin üzerine takılıdır)
- Mercek Kapağı (1) (Fotoğraf makinesinin üzerine takılıdır)
- Kullanım Kılavuzu (1) (bu kılavuz)
- Wi-Fi Bağlantısı/Tek dokunuş (NFC) Kılavuzu (1)
Bu kılavuzda, Wi-Fi bağlantısı gerektiren özellikler anlatılmaktadır.

Parçalar

Parçaların kullanımı hakkında daha detaylı bilgi için parantez içinde belirtilen sayfalara göz atın.

Ön taraf

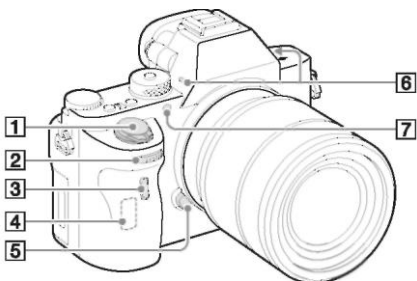

Lens çıkartıldığında

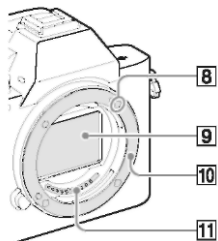

- 1 Güç tuşu/Deklanşör tuşu
- 2 Ön kadran
- 3 Uzaktan kumanda sensörü
- 4 Wi-Fi anteni (yerleşik)
- 5 Lens çıkartma tuşu
- 6 Dahili mikrofon*1

- 7 AF aydınlatıcı (37)/Zaman-ayarlı çekim lambası
- 8 Bağlantı dizini
- 9 Görüntü sensörü*2
- 10 Bağlantı
- 11 Bağlantılar*2

*1 Video çekimi sırasında bu bölümü kapatmayın. Aksi takdirde ses kirliliği ortaya çıkabilir veya sesler kısık duyulur.

*2 Bu bölümlere dokunmayın.

Arka taraf

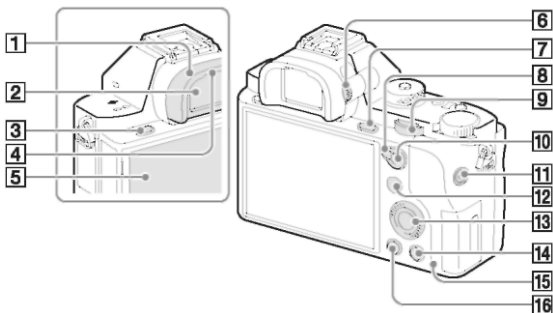

1 Vizör adaptörü (67)

2 Vizör

3 MENU tuşu (35)

4 Göz sensörü

5 Ekran (24)

- Monitörü kolayca görüntüleyebileceğiniz bir açıya ayarlayıp istediğiniz açıdan çekim yapabilirsiniz.

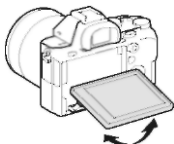

6 Diyopter ayarı tuşu

- Vizördeki görüntü netleşinceye kadar diyopter ayar kadranını çevirin.

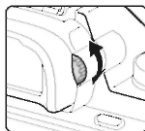

7 Çekim için: C3 (Özel 3) tuşu (28)

Görüntülemek için:  (Büyütme) tuşu (73)

8 AF/MF/AEL değiştirme kolu

9 Arka kadran

10 Çekim için: AF/MF (Otomatik odaklama/manuel odaklama) tuşu/ AEL tuşu (28)
Görüntülemek için: 
(Görüntü dizini) tuşu (73)

11 MOVIE tuşu (70)

12 Çekim için: Fn tuşu (33)
Görüntülemek için  (Akıllı Telefona Gönder) tuşu

- Bu tuşa basarak [Akıllı Telefona Gönder] ekranını görüntüleyebilirsiniz.

13 Kontrol tuşu (31)

14 Çekim için: C4 (Özel 4) tuşu (28)

Görüntülemek için:  (Silme) tuşu (74)

15 Erişim lambası

16  (Oynatma) tuşu (71)

Üst taraf/Yan görünüş

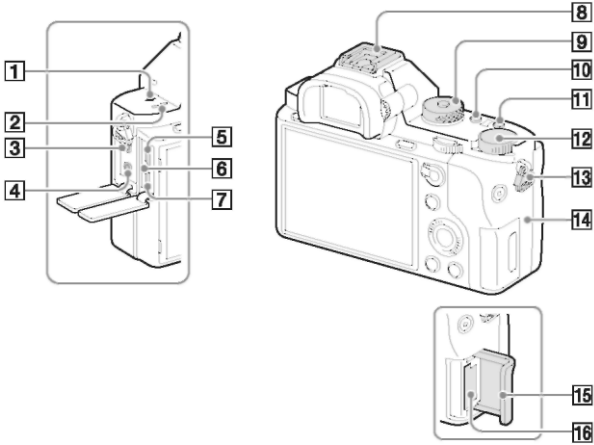

1 Görüntü sensörü konum işareti

2 Hoparlör

3 (Mikrofon) jakı

- Harici bir mikrofon bağlandığında, mikrofon otomatik olarak çalışır. Harici mikrofon fişten beslemeli bir modelse mikrofon fotoğraf makinesinin gücünü kullanır.

4 (Kulaklık) jakı

5 Çoklu/Mikro USB Terminali*

- Micro USB uyumlu cihazları destekler.

6 Şarj lambası (51)

7 HDMI mikro jak

8 Çoklu arayüz bağlantısı*

- Bazı aksesuarlar Çoklu arayüz bağlantısına tam olarak yerleşmeyip dışarı doğru çıkıntı yapabilir. Ancak, aksesuar bağlantının ön ucuna ulaştığında, bağlantı yapılmış demektir.

9 Mod tuşu (75)

10 C2 (Özel 2) tuşu (28)

11 C1 (Özel 1) tuşu (28)

12 Pozlandırma dolgusu kadranı (28)

13 Omuz askısı kancası

- Omuz askısının uçlarını fotoğraf makinesine takın.

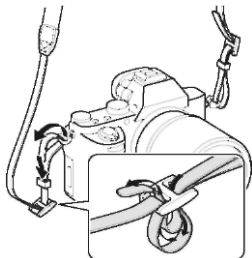
**14** **N** (N işareti)

- Bu işaret fotoğraf makinesinin ve NFC-özellikli Akıllı Telefonun bağlantı için temas noktasını gösterir.

N N işaretinin Akıllı Telefonun üzerindeki yeriyle ilgili detaylı bilgi için, Akıllı Telefonun kullanım kılavuzuna göz atın.

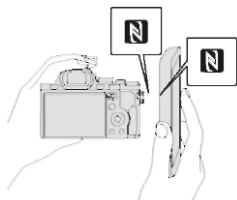

- NFC (Yakın Plan İletişimi) uluslararası bir kısa mesafe kablosuz iletişim teknolojisidir.

15 Hafıza kartı kapağı**16** Hafıza kartı yuvası

- * Çoklu arayüz bağlantısı ve Çoklu/Mikro USB Terminali ile uyumlu aksesuarlar hakkında daha fazla bilgi için Sony web sitesini ziyaret edin, size en yakın Sony bayisine veya yetkili Sony servisine başvurun.

Ayrıca aksesuar yuvası ile uyumlu aksesuarları da kullanabilirsiniz. Başka üreticilerin aksesuarları ile çalışabilme garantisi edilmez.

ni Multi
Interface Shoe

Accessory Shoe

Kablo koruyucunun takılması

HDMI kablo takılıken çekim yaparken HDMI kablunun çıkmasını önlemek için kablo koruyucuyu kullanın. Jak koruyucuların her ikisini de açın ve HDMI kablosunu fotoğraf makinesine takın. Kablo koruyucuyu resimde gösterildiği gibi kablo koruyucunun kenarı (mikrofon) jakın solundaki yarığa oturacak şekilde takın. Kablo koruyucuyu bağlantı vidası ile sıkın. Ardından HDMI kablosunu sabitleme kadranı ile sıkın.

Kenarı yarığa oturtun

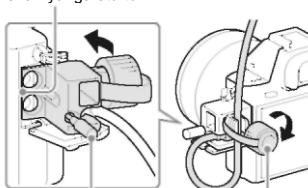

Bağlantı vidası

Sabitleme
kadranı

Alt görünüş

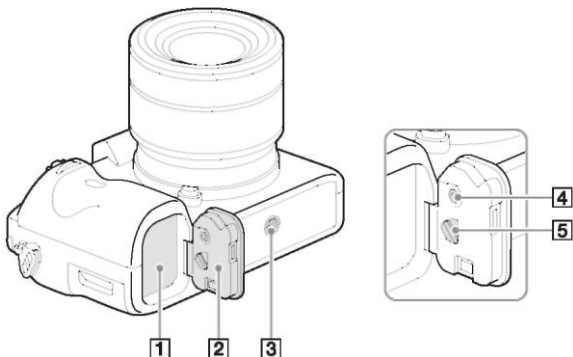

1 Pil takma yuvası (49)

2 Pil kapağı (49)

3 Tripod soket deliği

- 5,5 mm'den (7/32 inç) daha kısa vidası olan bir tripod kullanın. Aksi takdirde, fotoğraf makinenizi düzgün bir şekilde bağlayamazsınız ve fotoğraf makineniz hasar görebilir.

4 Pil kapağı kilitleme tuşu

5 Pil kapağı açma kolu

- Dikey tutma yeri (ayrıca satılır) takılacağı zaman, pil kapağını çıkartın.

Bağlantı levhası kapağı

AC-PW20 AC Adaptörü (ayrıca satılır) kullanırken bunu kullanın. Bağlantı plakasını pil yuvasının içine yerleştirin ve ardından kabloyu aşağıda gösterildiği gibi içinden geçirin.

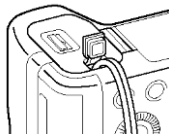

- Kapağı kapatırken kablunun sıkışmamasına dikkat edin.

Ekran üzerindeki simgeler listesi

Ekranın durumu varsayılan ayarlarda [Bütün Bilgileri Göster.] şeklinde ayarlanmıştır. [DISP tuşu] ayarını değiştirirseniz ve ardından kontrol tuşu üzerindeki DISP tuşuna basarsanız, ekran durumu “Vizör” moduna geçiş yapar. Ayrıca DISP. tuşuna basarak histogramı görüntüleyebilirsiniz. Aşağıda gösterilen parçalar ve konumları yalnızca kılavuz amaçlıdır ve gerçek görüntüyle farklılık gösterebilir.

Ekran modu

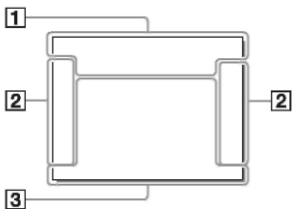

Oynatım için

Temel bilgi ekranı



Vizör modu

Otomatik Mod ve Sahne Seçimi modu

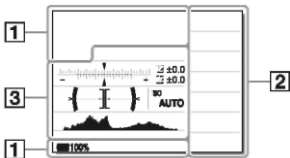

Histogram ekranı

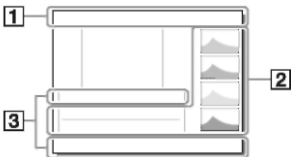



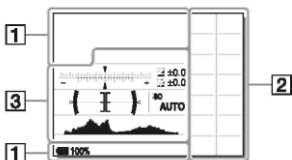

P/A/S/M/Sweep Panorama modu



Ekran	Anlamı
	Akıllı Zoom/Net Görüntü Zoom/Dijital Zoom
	Görüntüleme Modu (72)
100-0003	Klasör – dosya numarası
	Koru (44)
XAVC S 4K XAVC S HD AVCHD MP4	Videoların kayıt modu
DPOF	DPOF ayarı
	Otomatik Nesne Kareleme
	Çift Video Kayıt (36)
-PC-	PC Uzaktan Kumanda
	Sessiz Çekim (82)
	Parlak Görüntüleme
	Yazma Telif Hakkı Bilgisi (46)

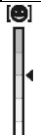

2

Ekran	Anlamı
	Sürücü modu (36)
	Flaş modu (36)/Kırmızı göz azaltma (37)
	Flaş dolgusu (37)
	Odaklama modu (37)
	AF alanı
	Yüz Algılama / Gülümseme Deklanşörü (38)
	Ölçüleme modu (37)
35mm	Lens odak mesafesi
	Beyaz Dengesi (Otomatik, Önyarlı, Sualtı Otomatik, Özel, Renk sıcaklığı, Renk filtresi) (37)
	D-Range Optimizer/Otomatik HDR (37)

Ekran	Anlamı
 +3 +3 +3	Yaratıcı Stil (77)/ Kontrast, Doğunluk, Keskinlik
	Resim Efekti (38)
	Gülümseme algılaması hassaslığı göstergesi
	Görüntü Profili (81)
	Telif Hakkı Bilgisi

3

Ekran	Anlamı
	AF Kilidi kılavuzu
	Kademe göstergesi
	Pozlandırma dolgusu (37)/Manuel Ölçüm
	Video kaydı bekleme modu
	Videonun kayıt süresi (dk:s)
	Gözle
	Deklanşör Hızı
	Diyafram değeri

Ekran	Anlamı
	ISO hassasiyeti (37)
	
	AE kilidi/FEL kilidi
	Deklanşör hızı göstergesi
	Diyafram göstergesi
	Histogram
	Dijital seviye ayarı
	Ses seviyesi (40)
	D-Range Optimizer/ Otomatik
	HDR/Otomatik HDR
	görüntü uyarısı
	Resim Efekti hatası
	Kayıt tarihi
	Dosya numarası/ Görüntüleme modunda resim sayısı
	REC Kontrol
	Nokta ölçüm alanı (35)
	Zaman kodu (saat:dakika:saniye: kare) (45)
	Kullanıcı biti (45)

Tuşlar/kadran tuşları ile kullanılabilen özellikler

Aşağıdaki tuşlar/kadran tuşları ile çok sayıda fonksiyonu ayarlayabilir veya kullanabilirsiniz. Tuşların/kadran tuşlarının yeri için bkz. "Parçalar" (sayfa 18).

Mod tuşu (75)	Çekim modunu değiştirir.
MENU tuşu (35)	Menü öğelerinin ayarlanması için menü ekranını açar.
MOVIE tuşu (70)	Video kaydeder.
AF/MF tuşu/AEL tuşu/ [AF] tuşu	Geçici olarak otomatik odaklamayla manuel odaklamayı değiştirir./ Tüm ekranın pozlandırmasını sabitler./Birden fazla resmi ekranda aynı anda görüntüler.
[ZOOM] tuşu (73)	Resimler görüntülenirken görüntünün ölçeğini artırır.
Fn tuşu (33)/[Fn] tuşu	Fn tuşu kullanılarak ayarlanan özellikler için ayarlama ekranını görüntüler. [Vizör] ekranındayken, Quick Navi ekranına geçiş yapar./Oynatım modunda, [Fn] tuşuna basarsanız "Akıllı telefona gönder" ekranına geçiş yapar.
Pozlandırma dolgusu tuşu	Pozlandırma ayarı için aralığı ayarlar.
[PLAY] tuşu (71)	Resimlerin görüntüler.
[W] tuşu (74)	Görüntüleri siler
Kişiselleştirilmiş tuş	Sıkça kullanılan özelliği tuşa atar. Aşağıdaki özellik varsayılan ayarlarda tüm tuşlara atanmıştır. C1 (Özel 1) tuşu: Beyaz Dengesi C2 (Özel 2) tuşu: Odaklama Ayarları C3 (Özel 3) tuşu: Odaklama Modu C4 (Özel 4) tuşu: Ayarlanmamış

Quick Navi ekranının kullanımı

Quick Navi ekranını kullanarak, ekran modu [Vizör için] olarak seçildiğinde ayarları doğrudan kayıt bilgisi ekranından değiştirebilirsiniz (Quick Navi).

1 **MENU tuşu** → **⚙️(Özel Ayarlar)** → **[DISP Tuşu]** → **[Ekran]** → **[Vizör için]** → **[Gir]**

2 Ekran modunu [Vizör] olarak değiştirmek için kontrol tuşundaki DISP tuşuna basın.

3 Quick Navi ekranına geçmek için Fn tuşuna basın.

Otomatik Mod ve Sahne Seçimi modunda



P/A/S/M/Sweep Panorama modunda





• Gösterilen parçalar ve konumları yalnızca kılavuz amaçlıdır ve gerçek görüntüyle farklılık gösterebilir.

4 Kontrol tuşundaki **▲/▼/◀/▶** tuşlarını kullanarak istenen öğeyi seçin.

5 Ön kontrol tuşuyla öğeyi ayarlayın.

- Bazı ayar değerlerine arka ayar tuşu çevrilerek ince ayar yapılabilir.
- Kontrol tuşunun ortasına basıldığında seçilen öğeyi ayarlama ekranı açılır (sayfa 31)
- Fn tuşuna tekrar basıldığında Quick Navi ekranı kapanır ve ekran eski haline döner.

Quick Navi ekranında kullanılabilen özellikler

Sürücü Modu	Flaş Modu	Flaş Telifisi
Odaklama Modu	Odaklama Alanı	Pozlandırma Telifisi.
ISO	Ölçüm Modu	Beyaz Dengesi
DRO/Otomatik HDR	Yaratıcı Stil	Resim Efektleri
Resim Profili	Gülümseme/Yüz Algılama	 Boyutu
 Görüntü Oranı	 Kalite	SteadyShot
Otomatik Mod	Pozlandırma modları	Vurgu Seviyesi

Notlar



- Quick Navi ekranında griyle gösterilen öğeler kullanılamaz.
- [Yaratıcı Stil] (sayfa 77) veya [Görüntü Profili] (sayfa 81) kullanırken, kurulum işlemlerinden bazıları sadece belli bir ekrandan yapılabilir.

Fotoğraf makinesinin kullanılması

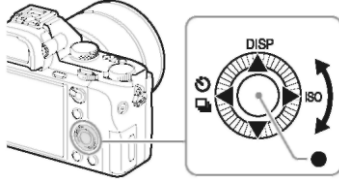
Kontrol tuşunun kullanılması



- Seçim karesini hareket ettirmek için, kontrol tuşunu döndürebilir veya kontrol tuşunun yukarı/aşağı/sol/sağ tarafına basabilirsiniz. Seçili öğeyi ayarlamak için, kontrol tuşunun ortasındaki ● tuşuna basın. Bu kılavuzda, kontrol tuşunun yukarı/aşağı/sol/sağ tarafına basılması ▲/▼/◀/▶ ile gösterilmiştir.
- Aşağıdaki özellikler, kontrol tuşu üzerindeki ▲/◀/▶ tuşuna atanmıştır.

▲	DISP	Ekran görünümünü değiştirir.
▶	ISO	ISO hassasiyeti
◀	 / 	Sürücü Modu <ul style="list-style-type: none">• Sürekli Çekim/Kademe• Zaman ayarlı çekim

- Çekim modunda, ▼/◀/▶/● tuşlara ve kontrol tuşu çevirme konumuna dilediğiniz bir özellik atayabilirsiniz.
- Kontrol tuşunu döndürdüğünüzde veya oynatım modunda ◀/▶ kontrol tuşuna bastığınızda, bir önceki veya bir sonraki resmi görüntüleyebilirsiniz.

Ön kontrol tuşu/arka kontrol tuşu kullanılması

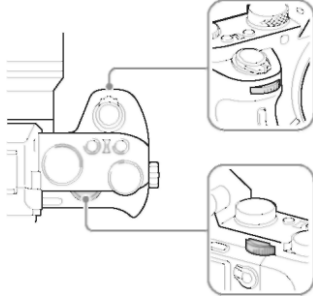

Tüm çekim modları için gerekli olan ayarları hemen etkin olacak şekilde değiştirmek için ön kontrol tuşları veya arka kontrol tuşlarını döndürebilirsiniz.

Fn (Fonksiyon) tuşu ile özellik seçme

Bu tuş Quick Navi ekranı özellikleri hariç çekim için sıkça kullanılan özellikleri ayarlayıp onaylamaya yarar.

1 Ekran modunu [Vizör] modundan farklı bir moda ayarlamak için kontrol tuşundaki DISP tuşuna basın.

2 Fn tuşuna basın.

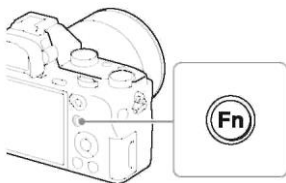

3 Kontrol tuşundaki ▲/▼/◀/▶ tuşlarını kullanarak istenen öğeyi seçin.

Kaydedilebilir işlevlerin listesi ve nasıl kaydedilecekleri hakkında bilgi için bkz. sayfa 34.

4 Ön kontrol tuşunu döndürerek istediğiniz ayarı seçin, ardından kontrol tuşu üzerinden ● tuşuna basın.

- Bazı ayar değerlerine arka kadran çevrilerle ince ayar yapılabilir.

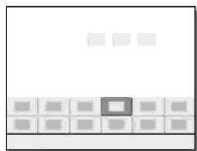

İlgili ekranda bireysel ayarları ayarlamak için

3. adımda, bir ayar öğesi seçin ve ayar öğesi için atanan ekrana geçiş yapmak için, kontrol tuşu üzerindeki ● tuşuna basın. Kullanım kılavuzuna göre öğeleri belirleyen.



İşlem kılavuzu

Fn (Fonksiyon) tuşu kullanılarak kaydedilen özellikler

Fn (Fonksiyon) tuşuna bastığınızda görüntülenecek özellikleri seçebilirsiniz.

MENU tuşu →  **(Özel Ayarlar)** → **[İşlev Menüsü Ayarı]** → **Özelliği istediğiniz konuma atayın.**

Fn tuşu ile seçilebilen özellikler aşağıda belirtilmiştir:

Sürücü Modu	Kademe sırasında zaman ayarlı çekim	Flaş Modu
Flaş Telifisi	Odaklama Modu	Odaklama Alanı
Pozlandırma Telifisi.	ISO	ISO AUTO Min. SS
Ölçüm Modu	Beyaz Dengesi	DRO/Otomatik HDR
Yaratıcı Stil	Çekim Modu	Resim Efektleri
Resim Profili	Merkez AF Kilidi	Gülümseme/Yüz Algılama
 Soft Skin Efektleri	 Otomatik Nesne Kareleme	 Görüntü Boyutu
 Görüntü Oranı	 Kalite	SteadyShot
SteadyShot Ayarı	SteadyS. Odak Mes.	Ses Kayıt Seviyesi
Zebra	Izgara Çizgisi	 İmleç Görüntüleme
Ses Seviyesi Ekranı	Vurgu Seviyesi	Vurgu Rengi
 Sessiz Çekim	Ayarlanmamış	

MENU tuşu kullanılarak seçilebilen özellikler

Fotoğraf makinesinin temel ayarlarını bir arada yapabilir veya çekim, oynatım ve diğer işlemler için ayrı ayrı yapabilirsiniz.

Menü ekranını görüntülemek için MENU tuşuna basın.

2 Kontrol tuşu üzerindeki ▲/▼/◀/▶ kullanarak veya kontrol tuşunu çevirerek dilediğiniz ayar öğesini seçin ve ardından kontrol tuşunun ortasındaki ● tuşuna basın.

- Ekranın üst kısmından bir simge seçin ve başka bir MENU öğesine geçmek için kontrol tuşu üzerindeki ◀/▶ basın.







3 Ayar değerini seçin ardından onaylamak için ●tuşuna basın.



Döşeme Menüü görüntülemek için





MENU tuşuna bastığınızda, her zaman menünün ilk ekranının gösterilip gösterilmeyeceğini seçmenize olanak tanır.



MENU tuşu →  (Kurulum) → [Tile Menüü] → [Açık]

(Fotoğraf Makinesi Ayarları)

 Görüntü Boyutu	Resimlerin boyutunu seçer. (L: 42M/M: 18M/S: 11M (3:2) L: 36M/M: 15M/S: 8.9M (16:9) L: 18M/M: 11M/S: 4.5M (APS-C boyutu, 3:2) L: 15M/M: 8.9M/S: 3.8M (APS-C boyutu, 16:9))
 Görüntü Oranı	Resimlerin görüntü oranını seçer. (3:2/16:9)
 Kalite	Fotoğrafların görüntü kalitesini ayarlar. (RAW/RAW & JPEG/Extra fine/Fine/Standard)
Panorama: Boyut	Panoramik resimlerin boyutunu seçer. (Standart/Geniş)
Panorama: Yön	Panoramik resimlerin çekilme yönünü seçer. (Sağ/Sol/Yukarı/Aşağı)
 Dosya Formatı	Video dosyası formatını seçer. (XAVC S 4K/XAVC S HD/AVCHD/MP4)
 Kayıt Ayarı	Kaydedilen resim çerçevesinin kalitesini ve boyutunu seçer. (XAVC S 4K: 30p 100M/25p 100M/30p 60M/25p 60M/24p 100M/24p 60M XAVC S HD: 60p 50M/50p 50M/30p 50M/25p 50M/24p 50M/120p 50M/100p 50M AVCHD: 60i 24M(FX)/50i 24M(FX)/60i 17M(FH)/50i 17M(FH)/60p 28M(PS)/50p 28M(PS)/24p 24M(FX)/25p 24M(FX)/24p 17M(FH)/25p 17M(FH) MP4: 1920×1080 60p 28M/1920×1080 50p 28M/1920×1080 30p 16M/1920×1080 25p 16M/1280×720 30p 6M/1280×720 25p 6M)
Çift Video KAYIT	Aynı anda XAVC-S video ve MP4 video veya AVCHD video ve MP4 video kaydedecek şekilde ayarlayın. (Açık/Kapalı)
Sürücü Modu	Sürekli çekim gibi sürücü modlarından birini seçmeye yarar. (Tek Çekim/Sürekli Çekim/Zaman ayarlı/Zaman ayarlı(Sürekli)/Sürekli Kademe/Tek Kademe/WB Kademe/DRO Kademe)
Kademe Ayarları	Kademe modunda zaman ayarlı çekimi, pozlama kademesi için çekim sırasını ve beyaz dengesi kademesini ayarlar. (Kademe sırasında zaman ayarlı çekim/Kademe sırası)
Flaş Modu	Flaş ayarlarını değiştirir. (Flaş Kapalı/Otomatik Flaş/Dolgu Flaş/Yavaş Senkron/Arka Senkron/ Kablosuz)



Flaş Telifisi	Flaş ışığının yoğunluğunu ayarlar. (-3.0EV ila +3.0EV)
Kırmızı Göz Giderme	Flaşlı çekimde ortaya çıkan kırmızı gözü azaltır. (Açık/Kapalı)
Odaklama Modu	Odaklama modunu seçer. (Tek çekim AF/Otomatik AF/Sürekli AF/DMF/Manuel Odaklama)
Odaklama Alanı	Odaklama alanını seçer. (Geniş/Alan/Merkez/Esnek Nokta/Genişletilmiş Esnek Nokta/ AF kilidi)
Odaklama Ayarları	Ön veya arka kontrol tuşunu veya kontrol tuşunu kullanarak odaklama yapmanıza olanak sağlar.
 AF Aydınlatici	Odaklamaya yardımcı olmak için karanlık sahnelerin üzerine ışık veren AF aydınlaticiyı ayarlar. (Otomatik/Kapalı)
 AF sürücü hızı	Video modunda otomatik odaklamayı kullanırken odaklama hızını değiştirir. (Hızlı/Normal/Yavaş)
 AF Takip Hassasiyeti	Video modunda AF takip hassasiyetini ayarlar. (Yüksek/Normal)
Pozlandırma Telifisi.	Bütün resmin parlaklığını ayarlar. (-5.0EV - +5.0EV)
Pozlandırma adımı	Deklanşör hızı, diyafram açıklığı ve pozlandırma için arttırma adımının boyutunu ayarlar. (0.5EV/0.3EV)
ISO	ISO hassasiyetini ayarlar. (Çoklu Kare NR/ISO AUTO/ISO 50 den ISO 102400'a)
ISO AUTO Min. SS	ISO hassasiyetinin [ISO AUTO] modunda değişmeye başlayacağı en düşük enstantane hızını ayarlar. (Daha Hızlı/Hızlı/Standart/Yavaş/Daha Yavaş/1/8000 - 30")
Ölçüm Modu	Parlaklığı ölçmek için kullanılacak ölçüm yöntemini seçer. (Çoklu/Merkez/Nokta)
Beyaz Dengesi	Resimlerin renk tonunu ayarlar. (Otomatik/Gün Işığı/Gölge/Bulutlu/Parlak/Flüoresan: Sıcak Beyaz/Flüoresan: Soğuk Beyaz/Flüoresan: Gündüz Beyaz/Flüoresan: Gün ışığı/Flaş/Otomatik Sualtı/Renk Sıcaklığı/Filtre/Özel 1-3/Özel Kurulum)
DRO/Otomatik HDR	Parlaklık ve kontrast telifisini otomatik olarak yapar. (Kapalı/D-Range Opt./Otomatik HDR)

Yaratıcı Stil	Tercih edilen görüntü işlemlerini seçer. Aynı zamanda kontrastı, doygunluğu ve keskinliği de ayarlayabilirsiniz. (Standart/Canlı/Doğal/Net/Derin/Işık/Portre/ Manzara/Gün Batımı/Gece Manzarası/Sonbahar yaprakları/Siyah ve Beyaz/Sepya/Stil Kutu 1-6)
Resim Efektleri	Seçilen efektte özel bir desenle birlikte fotoğraf çeker. (Off/Toy Camera/Pop Color/Posterization/Retro Photo/Soft High-key/Partial Color/High Contrast Mono./Soft Focus/HDR Painting/Rich-tone Mono./Miniature/Watercolor/ Illustration)
Resim Profili	Video kaydı yaparken renk ve tonlama gibi ayarları değiştirir (Kapalı/PP1 - PP7)
Yakınlaştırma	Net Görüntü Yakınlaştırma ve Dijital Yakınlaştırma özellikleri için yakınlaştırma ölçeğini ayarlar.
Odak Büyütücü	Odağı kontrol edebilmek için çekimden önce resmi büyütür.
 Uzun Pozlama Gürültü Azaltma	Deklanşör hızının 1 saniye veya daha uzun olduğu çekimler için gürültü azaltma işlemini ayarlar. (Açık/Kapalı)
 Yüksek ISO Gürültü Azaltma	Yüksek hassasiyette çekimlerde kirlilik azaltma işlemini ayarlar. (Normal/Düşük/Kapalı)
Merkez AF Kilidi	Çekim ekranının ortasındaki tuşa basarken, nesneyi takip etmek ve odaklanmaya devam etmek için gerekli özelliği ayarlar. (Kapalı/Açık)
Gülümseme/Yüz Algılama	Yüzleri algılayarak çeşitli ayarların otomatik olarak yapılabilmesini sağlar. Gülümseme tespit edildiğinde deklanşöre otomatik olarak basılmasını sağlar. (Kapalı/Açık (Kayıtlı Yüzler)/Açık/Gülme Deklanşörü)
 Soft Skin Efektleri	Soft Skin Efektini ve seviyesini ayarlar. (Açık: Yüksek/Açık: Orta/Açık: Düşük/Kapalı)
 Otomatik Nesne Kareleme	Yüzleri çekerken, yakın çekim yapılırken veya AF fonksiyonu kilitleme özelliği ile izlenen nesnelere fotoğrafırken sahneyi analiz eder ve görüntüleri otomatik olarak kırparak daha iyi kompozisyona sahip bir kopyasını kaydeder. (Kapalı/Otomatik)
Otomatik Mod	İster Akıllı Otomatik modunda ya da Süper Otomatik modunda çekim yapabilirsiniz. (Akıllı Otomatik/Süper Otomatik)









Sahne Seçimi	Çeşitli çekim koşullarına uyum sağlaması için önceden yapılmış ayarları seçer. (Portre/Spor Olayı/Makro/Manzara/Günbatımı/Gece Portresi/Elde Gece Çekim/Gece Portresi/Bulanıklık Önleme)
Video	Nesneye veya efekte uyan pozlandırma modunu seçmeye yarar. (Otomatik Program/Diyafram Önceliği/Deklanşör Önceliği/Manuel Pozlama)
SteadyShot	Fotoğraf veya video çekimi için SteadyShot özelliğini ayarlar. Fotoğraf makinesi ile elde çekim yapılırken, makinenin sallanmasından kaynaklanan bulanıklığı önler. (Açık/Kapalı)
SteadyShot Ayarları	SteadyShot ayarlarını yapar. (SteadyShot AYarı/SteadyS. Odak Mesafesi)
 Renk Boşluğu	Yeniden düzenlenebilir renklerin aralığını değiştirir. (sRGB/AdobeRGB)
 Otomatik Yavaş Deklanşör	Video modunda ortam parlaklığına göre deklanşör hızını otomatik olarak belirleyen özelliği ayarlar. (Açık/Kapalı)
Ses Kaydı	Video çekimi sırasında sesli kayıt alınıp alınmayacağını seçer. (Açık/Kapalı)
Ses Kayıt Seviyesi	Video çekimi sırasında kayıt sesi seviyesini ayarlar. (0 - 31)
Ses Çıkış Zamanlaması	Video çekimi sırasında ses çıkış zamanlamasını ayarlar. (Canlı/Dudak Senkronu)
Rüzgar Sesi Azaltma.	Video kaydı sırasında rüzgarın sesini azaltır. (Açık/Kapalı)
Hafızadan çağırma	[Bellek] içinde önceden kaydedilen ayarları çağırır. (1/2/M1-M4)
Bellek	Tercih edilen modları veya fotoğraf makinesi ayarlarını kaydeder. (1/2/M1-M4)







⚙️ (Özelleştirilmiş Ayarlar)

Zebra	Parlaklığı ayarlamak için çizgileri görüntüler. (Kapalı/70'den 100/100+)
 MF Yardım	Manuel odaklama yaparken büyütülmüş bir resim görüntüler. (Açık/Kapalı)
Odak Büyütme Süre	Resmin büyütülmüş olarak ne kadar süreyle görüntüleneceğini ayarlar. (2 Saniye/5 Saniye/Sınırsız)

Izgara Çizgisi	Yapısal bir çizgiye göre hizalandırma yapılabilmesi için izgara hattını ayarlar. (Üçler Kuralı Izgara/Kare Izgara/Diyagonal + Kare Izgara/Kapalı)
 İmleç Görüntüleme	Video kaydederken imleci ekranda gösterip göstermeme ayarını yapar. (Açık/Kapalı)
 İmleç Ayarları	Video kaydederken imleci ekranda gösterir. (Merkez/Açılı/Güvenli Bölge/Kılavuz Çerçeve)
Ses Seviyesi Ekranı	Ses Seviyesi Görünümünü ayarlar. (Açık/Kapalı)
Otomatik Ön İzleme	Çekim sonrasında çekilen resmin otomatik olarak izlenmesini ayarlar. (10 san/5 san/2 san/Kapalı)
DISP Tuşu	Kontrol tuşundaki DISP tuşuna basılmasıyla, ekranda veya vizörde görüntülenecek olan veri tipleri ayarlanır. (Ekran/Vizör)
Vurgu Seviyesi	Manuel odaklama yaparken odak aralığının ana hattını farklı bir renkle belirtir. (Yüksek/Orta/Düşük/Kapalı)
Vurgu Rengi	Pik özelliği için kullanılan rengi ayarlar. (Kırmızı/Sarı/Beyaz)
Pozlandırma Ayarı Kılavuz	Çekim ekranında pozlandırma ayarları değiştirildiğinde, görüntülenen kılavuzu ayarlar. (Kapalı/Açık)
Canlı İzleme Ekranı	Ekran görüntüsünde pozlandırma dolgusu gibi ayarların yansıtılıp yansıtılmayacağını belirler. (Ayar Efektı AÇIK/Ayar Efektı KAPALI)
Sürekli AF Alanını Görüntüle	[Sürekli AF] modunda odak alanının gösterilip gösterilmeyeceğini ayarlar. (Açık/Kapalı)
Evre Algılama Bölge	AF alanı evre algılamasını ayarlar. (Açık/Kapalı)
 Ön AF	Deklanşör tuşu yarım olarak basılmadan önce otomatik odaklama gerçekleştirilip gerçekleştirilmeyeceğini belirler. (Açık/Kapalı)
Yakınlaştırma Ayarı	Yakınlaştırma yapılırken, Net Görüntü Yakınlaştırma ya da Dijital Yakınlaştırma kullanımını ayarlar. (Sadece optik zoom/Açık: ClearImage Zoom/Açık: Dijital Zoom)

 Eye-Start AF	LA-EA2/LA-EA4 Bağlantı Adaptörü takılıyken, vizörden baktığımızda otomatik odaklama kullanılıp kullanılmayacağını ayarlar. (ayrıca satılır) (Açık/Kapalı)
FINDER/MONITOR	Vizör ve ekran arasında geçiş yapma yöntemini ayarlar. (Otomatik/Vizör (Manuel)/Ekran (Manuel))
Lenssiz Açılma	Lens takılı değilken deklanşörün açılıp açılmayacağını ayarlar. (Etkin/Devre Dışı)
Kartlı veya Kartsız Açılma	Hafıza kartı takılmadığında deklanşörün serbest bırakılıp bırakılmayacağını ayarlar. (Etkin/Devre Dışı)
AF-S için Öncelik Ayarı	[Odak Modu] hareketsiz nesneyle [Tek Çekim AF], [DMF] veya [Otomatik AF] olarak ayarlandığında deklanşörün zamanlamasını ayarlar. (AF/Açık/Dengelenmiş Kontrast)
AF-C için Öncelik Ayarı	[Odak Modu] hareketli nesneyle [Sürekli AF] veya [Otomatik AF] olarak ayarlandığında deklanşörün zamanlamasını ayarlar. (AF/Açık/Dengelenmiş Kontrast)
 Deklanşörle AF	Deklanşör tuşu yarım olarak basılıyken AF gerçekleştirilip gerçekleştirilmeyeceğini belirler. Odağı ve pozlandırmayı ayrı ayrı ayarlamak istediğinizde kullanışlı bir özelliktir. (Açık/Kapalı)
 Deklanşörle AEL	Deklanşör tuşuna yarıya kadar basıldığında pozlandırmanın ayarlanıp ayarlanmayacağını belirler. Odağı ve pozlandırmayı ayrı ayrı ayarlamak istediğinizde kullanışlı bir özelliktir. (Otomatik/Açık/Kapalı)
 Sessiz Çekim	Görüntüleri deklanşör sesi olmaksızın çeker. (Açık/Kapalı)
Elektronik Ön Perde Deklanşör	Elektronik ön perde deklanşör özelliğinin kullanılıp kullanılmayacağını belirler. (Açık/Kapalı)
Süper Otomatik Görüntü Çıkartma	[Süper Otomatik] modundayken arka arkaya çekilen bütün resimlerin kaydedilip edilmeyeceğini ayarlar. (Otomatik/Kapalı)
Pozlandırma Telifisi Ayarı	Flaş telifisine pozlandırma telifisi değerinin yansıtılıp yansıtılmayacağını ayarlar. (Ortam ve flaş/Sadece ortam)

EV Dolgusu Sıfırlama	Fotoğraf makinesini kapattığımızda, pozlandırma tuşunu kullanmadan pozlandırma değerinin korunup korunmayacağını veya pozlandırma değerinin 0 olarak sıfırlanıp sıfırlanmayacağını belirler. (Koru/Sıfırla)
Yüz Kaydı	Odaklamada öncelik verilecek kişiyi kaydeder veya değiştirir. (Yeni Kayıt/Sıra Değiştirme/Sil/Hepsini Sil)
APS-C/Super 35mm	Fotoğraflar için APS-C eşdeğeri boyutta ve videolar için Super 35 mm eşdeğeri boyutta kayıt yapılıp yapılmayacağını ayarlar. (Açık/Otomatik/Kapalı)
AF Mikro Ayarlama	LA-EA2/LA-EA4 Bağlantı Adaptörü takılı olduğunda odak konumuna ince ayar yapmanıza olanak tanır. (ayrıca satılır) (AF Ayarlama/miktar/Sil)
Lens Telafisi	Takılı lensten dolayı meydana gelen ekrandaki bozulmaları düzeltir. (Gölgeleme Dolgusu/Renk Bozulma Dolgusu/Bozulma Dolgusu)
 AF Sistemi	LA-EA1/LA-EA3 Bağlantı Adaptörü (ayrıca satılır) takıldığında otomatik odak yöntemini ayarlar. (Evre Algılamalı AF/Kontrast AF)
Video Işık Modu	HVL-LBPC LED ışığı (ayrıca satılır) için aydınlatma ayarını yapar. (Güç Bağlantısı/Kayıt Bağlantısı/Kayıt Bağlantısı ve Bekleme/Otomatik)
Fonksiyon Menüsü Ayarı	Fn (Fonksiyon) tuşuna basıldığında görüntülenecek fonksiyonları özelleştirir. (Sürücü Modu/Kademe sırasında zaman ayarlı çekim/Flaş Modu/Flaş Dolgusu/Odak Modu/Odak Alanı/Pozlandırma Dolgusu/ISO/ISO AUTO Min. SS/Ölçüm Modu/Beyaz Dengesi /DRO/Otomatik HDR/Yaratıcı Stil/Çekim Modu/Resim Efektleri/Resim Profili/Merkez AF Kilidi/Gülümseme/Yüz Tanıma/  Soft Skin Efektleri/  Otomatik Nesne Kareleme/  Görüntü Boyutu/  Görüntü Oranı/  Kalite/SteadyShot/SteadyShot Ayarı/SteadyS. Odak Mesafesi/Ses Kayıt Düzeği/Zebra/Izgara Çizgisi/  İmleç Görüntüleme/Ses Düzeyi Ekranı/Peaking Düzeyi/Peaking Rengi/  Sessiz Çekim/Ayarlanmadı)

Özel Tuş Ayarları	Çeşitli tuşlara işlev atamak tuşlara basarak işlemleri hızlandırmanızı sağlar. (Kontrol Tuşu/Özel Tuş 1/Özel Tuş 2/Özel Tuş 3/Özel Tuş 4/Orta Tuş/Sol Tuş/Sağ Tuş/Alt Tuş/AEL Tuşu/AF/MF Tuşu/Odak Kilit Tuşu*) * Lensin üzerindeki odak kilidi tuşuna özellik atayabilirsiniz.
Tuş Ayarı	Pozlandırma modu M olarak ayarlandığında ön ve arka kontrol tuşlarının özelliklerini belirler. Tuşlar deklanşör hızını ve diyaframı ayarlamak için kullanılabilir. ( SS  F/no. /  F/no.  SS)
Ev Dolgusu Sıfırlama	Pozlandırmaya ön veya arka kontrol tuşuyla dolgu verir. (Kapalı/  Ön kadran/  Arka kadran)
Zoom Halkasını Döndürme	Zoom özelliğini zoom lensinin dönüş yönüne göre ayarlar. Bu özellik yalnızca bu özellikle uyumlu olan bir elektrikli zoom lens kullanıldığında geçerlidir. (Sol(W)/Sağ(T) veya Sağ(W)/Sol(T))
MOVIE tuşu	MOVIE tuşunu etkinleştirir veya devre dışı bırakır. (Her Zaman/Sadece video Modu)
Kadran/Tuş Kilidi	Fonksiyon tuşuna basılı tutarak ön kontrol tuşunun, arka kontrol tuşunun veya kontrol tuşunun devre dışı bırakılıp bırakılmayacağını belirler. (Kilitle/Kilidi aç)

(Kablosuz)

Akıllı telefona gönder	Resimleri akıllı telefonun ekranına gönderir. (Cihazı seçin/Akıllı telefonu seçin)
Bilgisayara Gönder	Görüntüleri ağa bağlanıp bilgisayara göndererek yedekler.
TV'de görüntüle	Görüntüleri ağ özellikli bir televizyonda izleyebilirsiniz.
One-touch(NFC)	Tek dokunuş özelliğine bir uygulama atar (NFC). NFC-özellikli bir akıllı telefonu, fotoğraf makinenize dokundurarak çekim sırasında uygulamayı açabilirsiniz.
Uçak Modu	Cihazı kablosuz iletişime geçmeyecek şekilde ayarlayabilirsiniz. (Açık/Kapalı)
WPS Push	Wi-Fi Protected Setup™ (WPS) tuşuna basarak erişim noktasını fotoğraf makinesine kolayca kaydedebilirsiniz.
Erişim Noktası Ayarları	Erişim noktanızı manuel olarak kaydedebilirsiniz.

Cihaz Adını Düzenle	Wi-Fi Direct altında cihaz adını değiştirebilirsiniz.
MAC Adresini Görüntüle	Fotoğraf makinesinin MAC adresini görüntüler.
SSID/PW Sıfırla	Akıllı telefon bağlantısının SSID ve şifresini değiştirir.
Ağ Ayarlarını Sıfırla	Tüm ağ ayarlarını sıfırla.

(Uygulama)

İstedığınız fonksiyonları fotoğraf makinenize eklemek için İnternet üzerinden “PlayMemories Fotoğraf Makinesi Uygulamaları™” indirme sitesine bağlanabilirsiniz.

- Bu fotoğraf makinesi, akıllı telefonunuz üzerinden fotoğraf makinenizi kontrol etmenize olanak tanıyan [Smart Remote Embedded] uygulaması yüklü olarak gelir. MENU tuşu →  (Kurulum) → [Ayarları Sıfırla] → [Başlat] öğesi seçilse dahi, önceden yüklü olan [Smart Remote Embedded] uygulaması silinmez.

(Oynatım)

Sil	Fotoğrafları siler. (Çoklu Görüntü./Klasördekilerin hepsi/Bu tarihtekilerin hepsi)
Görünüm Modu	Belirtilen tarih veya fotoğraf ve video klasöründeki görüntüleri oynatır. (Tarih Görünümü/Klasör Görünümü (Fotoğraf)/Klasör Görünümü (MP4)/AVCHD Görünümü/XAVC S HD Görünümü/XAVC S 4K Görünümü)
Görüntü Dizini	Birden fazla resmi aynı anda görüntüler. (9 Resim/25 Resim)
Ekran Döndürme	Kaydedilen görüntünün oynatım yönünü ayarlar. (Otomatik/Manuel/Kapalı)
Slayt Gösterisi	Slayt gösterisini görüntüler. (Tekrar/Aralık)
Döndür	Görüntüyü döndürür.
 Görüntüyü Büyüt	Oynatılan görüntüleri büyütür.
Koru	Fotoğrafları korur. (Çoklu Görüntü/Bu Klasördekilerin hepsi/Bu tarihtekilerin hepsi/Bu Klasördekilerin hepsini iptal et/Bu tarihtekilerin hepsini iptal et)
Tarih Ekleme	Fotoğrafların üzerine tarih yazdırma bilgisi ekler. (Çoklu fotoğraf/Hepsi İptal/Bastırma Ayarı)

(Kurulum)

Ekran Parlaklığı	Ekran parlaklığını ayarlar. (Manuel/Güneşli Hava)
Vizör Parlaklığı	Elektronik vizörün parlaklığını ayarlar. (Otomatik/Manuel)
Vizör Renk Sıcaklığı	Vizörün renk sıcaklığını ayarlar.
Ses Ayarları	Video oynatımı için sesi ayarlar.
Ses sinyalleri	Otomatik odaklama veya zaman ayarlı çekim işlemleri sırasında sesli ikaz verilip verilmeyeceğini ayarlar. (Açık/Kapalı)
Yükleme Ayarları	Eye-Fi kartı kullanıldığında makinenin yükleme özelliğini ayarlar. (Açık/Kapalı)
Tile Menüsü	MENU tuşuna her bastığınızda tile menüsünün görüntülenip görüntülenmeyeceğini ayarlar. (Açık/Kapalı)
Mod Kadranı Kılavuzu	Mod kadranı kılavuzunu açar veya kapatır (çekim modlarının açıklaması). (Açık/Kapalı)
Silmeyi onay	Silme onayı ekranında Sil veya İptal seçeneğinin önceden seçilip seçilmeyeceğini ayarlar. (Önce “Sil” /Önce “İptal”)
Ekran Kalitesi	Ekran kalitesini ayarlar. (Yüksek/Standart)
Güç Tasarrufu Başlangıç Zamanı	Otomatik güç tasarrufu moduna geçiş yapmak için zaman aralıklarını ayarlar. (30 Dk/5 Dk/2 Dk/1 Dk/10 Sn)
NTSC/PAL Seçici*1	Cihazın TV formatını değiştirerek, farklı video formatında çekim yapılabilir.
Temizleme Modu	Görüntü sensörünü temizlemek için temizlik modunu başlatır.
Demo Modu	Videoların demo gösterimini açık veya kapalı konumuna getirir. (Açık/Kapalı)
TC/UB Ayarları	Zaman kodunu (TC) ve kullanıcı ayarını (UB) ayarlar. (TC/UB Ekran Ayarı/TC Preset/UB Preset/TC Format/TC Run/TC Make/UB Time Rec)
Uzaktan Kumanda	Kızılötesi uzaktan kumandanın kullanılıp kullanılmayacağını ayarlar. (Açık/Kapalı)

HDMI Ayarları	HDMI ayarlarını ayarlar. (HDMI Çözünürlük/24p/60p Çıkış/HDMI Bilgi Ekranı/ TC Çıkışı/Kayıt Kontrol/HDMI KONTROLÜ)
4K Çıkış Seçimi	Fotoğraf makinesi 4K destekleyen harici bir kayıt cihazına/oyuncuya bağlıyken HDMI ile 4K videoların nasıl kaydedilip çıkış verileceğini ayarlar. (Hafıza Kartı+HDMI/Sadece HDMI (30p)/Sadece HDMI (25p)/ Sadece HDMI (24p))
USB Bağlantısı	USB bağlantı yöntemini ayarlar. (Otomatik/Yığın Bellek/MTP/PC Uzaktan Kumanda)
USB LUN Ayarı	USB bağlantısının özelliklerini sınırlayarak uyumluluğu artırır. Normal koşullarda [Çoklu] olarak seçin ve sadece fotoğraf makinesi ile bilgisayar veya AV bileşeni arasında bağlantı kurulamadığı zaman [Tek] olarak seçin. (Çoklu/Tek)
USB Güç Kaynağı	Fotoğraf makinesi mikro USB kablosu kullanılarak bir bilgisayara veya USB aygıtına bağlandığında USB bağlantısı üzerinden güç beslemesi yapılıp yapılmayacağını ayarlar. (Açık/Kapalı)
Dil	Dili seçer.
Tarih/Zaman Ayarı	Tarih, saat ve yaz saati uygulamasını ayarlar.
Bölge Ayarı	Makinenin kullanılacağı yeri ayarlar.
Telif Hakkı Bilgisi	Fotoğraflar için telif hakkı bilgisini ayarlar. (Yazma Telif Hakkı Bilgisi/Fotoğrafçı Ayarla/Telif Hakkı Ayarla/Telif Hakkı Bilgilerini Görüntüle)
Biçim	Hafıza kartını biçimlendirir.
Dosya Numarası	Resimlere ve videolara dosya numarası atama yöntemini ayarlar. (Seri/Sıfırla)
Kayıt Klasörünün Seçimi	Resimlerin ve videoların (MP4) saklanacağı klasörü değiştirir.
Yeni Klasör	Fotoğrafları ve filmleri (MP4) kaydetmek için yeni bir klasör oluşturur.
Klasör Adı	Resimler için klasör formatını ayarlar. (Standart Format/Tarih Formatı)
Görüntü Veritabanı Onarma	Videoların görüntü veritabanı dosyasını onararak kayıt ve oynatmaya olanak sağlar.
Medya Bilgisi Görüntüle	Video kaydı yapılabilecek süreyi ve çekilebilecek fotoğraf sayısını gösterir.

Sürüm	Makinenin yazılım sürümünü görüntüler.
Lisans Logosu*2	Fotoğraf makinesinde onaylar görüntülenebilir.
Ayarları Sıfırla	Ayarları varsayılan ayarlara geri döndürür. Ayarların hepsini varsayılan ayarlara geri döndürmek için [Sıfırla] seçeneğini seçin. (Sıfırla/Fotoğraf Makinesi Ayarlarını Sıfırlama)

*1 Bu öğeye geçerseniz, sırasıyla PAL veya NTSC sistemi ile uyumlu ayarda hafıza kartını sıfırlamanız gerekecektir. PAL sistemli televizyon üzerindeki NTSC sistemi ile kaydedilen filmlerin oynatımı mümkün olmayabilir.

*2 Sadece denizaşırı modellerde.

Fotoğraf Makinesi Kılavuzunun Kullanımı

Fotoğraf Makinesi Kılavuzunu istediğiniz bir tuşa atamak için [Özel Tuş Ayarları] seçeneğini kullanabilirsiniz.

Fotoğraf Makinesi Kılavuzu seçili menü işlevleri veya ayarların açıklamalarını gösterir.

MENU tuşu → ⚙️ (Özel Ayarlar) → [Özel Tuş Ayarları] → İşleve atanmasını istediğiniz tuşu seçin. → [Dahili Fotoğraf Makinesi Kılavuzu]

MENÜ tuşuna basıp açıklamasını okumak istediğiniz MENÜ öğesini kontrol tuşu ile seçin ve ardından [Fotoğraf Makinesi Kılavuzu]'nun atanacağı tuşa basın.

Pil takımının şarj edilmesi

Fotoğraf makinesini ilk defa kullanacağınız zaman, NP-FW50 pil takımını (birlikte verilir) şarj etmeyi unutmayın.

InfoLITHIUM™ pil takımını tamamen bitmeden de şarj edilebilir.
Pil takımını tamamen şarj olmadan da kullanılabilir.

Şarj edilmiş pil takımının gücü, kullanmadığınız zamanlarda bile yavaş yavaş azalır. Çekim fırsatlarını kaçırmamak için, çekim yapmadan önce pil takımını tekrar şarj etmeniz önerilir.

Pil şarj cihazıyla pil takımını şarj etme

1 Pil takımını şarj cihazına takın.

- Klik sesi duyulana kadar pil takımını itirin.

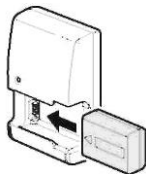

2 Şarj cihazını prize takın (duvar prizi).

- Şarj etmeye başladığında CHARGE lambası turuncu renkte yanar.
- Şarj işlemi tamamlandığında CHARGE lambası söner.
- CHARGE lambası yanar ve hemen sönerse pil takımını tamamen dolu demektir.
- ABD ve Kanada dışındaki ülkeler/bölgeler için güç kablosunu pil şarj cihazına bağlayın ve pil şarj cihazını prize (duvar prizi) takın.



AC adaptörle pil takımını şarj etme

1 ON/OFF (Güç) tuşunu OFF konumuna getirin.

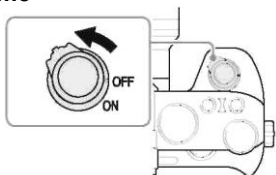

2 Kapağı açmak için kolu kaydırın.

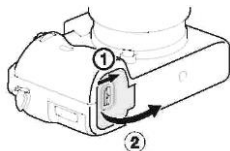

3 Kilit tuşuna bastırmak için pilin ucunu kullanarak pil takımını yerine oturtun.

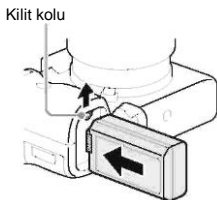

4 Kapağı kapatın.

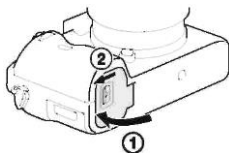

5 Mikro USB kablosunu (birlikte verilir) kullanarak fotoğraf makinesini AC Adaptörüne (birlikte verilir) ve AC Adaptörünü prize (duvar prizi) bağlayın.

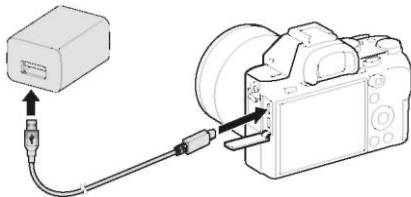

Şarj lambası turuncu renkte yanar ve şarj etmeye başlanır.

- Pili şarj ederken fotoğraf makinesini kapatın.
- Şarj lambası yanar ve hemen sönerse pil takımı tamamen dolu demektir.
- Şarj lambasının yanıp sönmesi ve şarjın tamamlanmaması halinde, pil takımını çıkartıp tekrar takın.
- ABD ve Kanada dışındaki ülkeler/bölgeler için güç kablosunu AC adaptörüne bağlayın ve AC adaptörü prize (duvar prizi) takın.

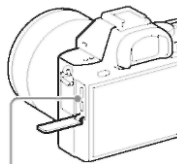

Şarj lambası
Yanıyor: Şarj etme
Kapalı: Şarj tamamlandı
Yanıp sönmüyor:

Fotoğraf makinesi çalışabilmesi için uygun olan sıcaklık aralığında olmadığı için şarj hatası meydana geldi veya şarj işlemi geçici olarak duraklatıldı

Notlar

- AC Adaptörü prize bağlıyken fotoğraf makinesinin üzerindeki şarj lambası yanıp sönmeye başlarsa, sıcaklığın önerilen sıcaklık sınırının dışında kalması sebebiyle şarj işleminin geçici olarak durdurulduğu anlamına gelir. Sıcaklık uygun seviyeye gelince, şarj işlemi devam eder. Pil takımının 10°C ile 30°C arası ortam sıcaklığında şarj edilmesini öneririz.
- AC adaptörünü (birlikte verilen) veya pil şarj cihazını (birlikte verilen) en yakındaki prize (duvar prizi) takın. AC Adaptörün veya pil şarj cihazının kullanımı sırasında arıza meydana gelirse, hemen soketi prizden çıkartarak güç kaynağının bağlantısını kesin.
- Fotoğraf makinesini ilk defa kullanılırken veya uzun süredir kullanılmamış bir pil takımı kullanıldığında, pil ilk kez şarj olurken şarj lambası/ŞARJ lambası hızlıca yanıp sönebilir. Böyle bir durum meydana gelirse, pil takımını fotoğraf makinesinden çıkartın ve tekrar takın.
- Pil tamamen şarj olmuşsa veya tama yakın şarj olmuşsa pili kullanmadan sürekli olarak şarj etmeyin. Aksi takdirde pilin performansında azalma meydana gelir.
- Şarj işlemi sonlandığında, AC adaptörünü prizden çıkartın.
- Sadece orijinal Sony marka pil takımı, mikro USB kablosu (birlikte verilir) ve AC Adaptörü (birlikte verilir) kullanın.

Şarj süresi (Tam şarj)

AC adaptörü (birlikte verilir) kullanarak şarj etme süresi yaklaşık 150 dakikadır ve pil şarj cihazını (birlikte verilir) kullanarak yaklaşık 250 dakikadır.

Notlar

- Yukarıda belirtilen şarj süresi tamamen boş bir pil takımını 25°C sıcaklıkta şarj ederken geçerlidir. Kullanım koşullarına ve ortamına bağlı olarak şarj işlemi daha uzun sürebilir.

Bilgisayara bağlayarak şarj etme

Fotoğraf makinesini mikro USB kablosu kullanıp bilgisayara bağlayarak da pil takımını şarj edebilirsiniz. Fotoğraf makinesini bilgisayara fotoğraf makinesi kapalıyken bağlayın.



Notlar

- Fotoğraf makinesi güç kaynağına bağlı olmayan bir dizüstü bilgisayara bağlanırsa, dizüstü bilgisayarın pil seviyesi azalır. Çok uzun bir süre boyunca şarj etmeyin.
- Bilgisayar ve fotoğraf makinesi arasında USB bağlantısı kurulduğunda bilgisayarı açıp/kapatmayın veya yeniden başlatmayın veya bilgisayarı uyku modundayken açmayın. Fotoğraf makinesi arızaya sebebiyet verebilir. Bilgisayarı açıp/kapatmadan veya yeniden başlatmadan önce veya bilgisayarı uyku modundayken açmadan önce, fotoğraf makinesinin bağlantısını kesin.
- Toplama veya üzerinde modifikasyon yapılmış bilgisayarlarla yapılan şarj işlemlerinde garanti verilmez.

Kalan pil şarj seviyesinin kontrol edilmesi

Ekranda kalan pil gücü göstergesi belirir.

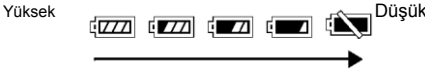

Notlar

- Belli koşullar altında gösterilen pil seviyesi göstergesi doğru olmayabilir.

Prizden güç beslemesi yapma

AC Adaptörünü (birlikte verilir) kullanarak fotoğraf makinesini prizden güç beslemesi yapılırken kullanabilirsiniz.

1 Pil takımını fotoğraf makinesine yerleştirin (sayfa 50).

2 Micro USB kablo (birlikte verilen) ve AC Adaptörünü (birlikte verilen) kullanarak fotoğraf makinesini prize bağlayın.

Notlar

- Pilin hiç gücü kalmadıysa fotoğraf makinesi çalışmaz. Fotoğraf makinesine şarjı yeterince dolu bir pil takımını takın.
- Prizden güç beslemesi yapılırken fotoğraf makinesini kullanırsanız, () simgesinin ekranda gözüktüğünden emin olun.
- Prizden güç beslemesi yapılırken pil takımını çıkartmayın. Pil takımını çıkartırsanız fotoğraf makinesi kapanacaktır.
- Erişim lambasının (sayfa 20) ışığı yanarken pil takımını çıkartmayın. Hafıza kartı üzerindeki veriler zarar görebilir.
- Cihaz çalışır durumda olduğu sürece, AC Adaptörüne bağlı olsa bile pil takımı şarj olmayacaktır.
- AC Adaptörü kullanıyor olsanız bile belirli koşullar altında pil takımından yedek güç beslemesi yapılabilir.
- Güç USB bağlantısı üzerinden sağlanırken micro USB kabloyu çıkartmayın. Micro USB kabloyu çıkartmadan önce, fotoğraf makinesini çıkartın.
- USB bağlantısıyla güç beslemesi yapılırken, fotoğraf makinesinin sıcaklığı yükselir ve sürekli kayıt süresi kısalmır.
- Mobil şarj cihazını güç kaynağı olarak kullanırken, kullanımdan önce şarjının tamamen dolu olduğunu kontrol edin. Ayrıca, kullanım sırasında mobil şarj cihazının kalan gücüne dikkat edin.

Pil takımını çıkartmak için

Fotoğraf makinesini kapatın. Erişim lambasının (sayfa 20) söndüğünü kontrol ettikten sonra kilit kolunu kaydırın ve pil takımını çıkartın.
Pil takımının düşmemesine dikkat edin.

Kilit kolu

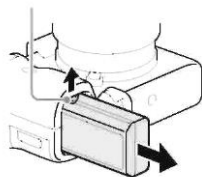

Hafıza kartı takılması (ayrıca satılır)

1 Açmak için hafıza kartı kapağını kaydırın.



2 Hafıza kartını takın.

- Çentikli köşesi resimde gösterildiği yöne bakacak şekilde hafıza kartını klik sesi duyulana kadar yuvasına sokun.

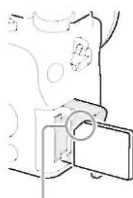

Çentikli köşesinin doğru yöne baktığından emin olun.

3 Kapağı kapatın.

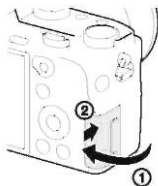

Hafıza kartını çıkartmak için

Erişim lambasının (sayfa 20) yanmadığından emin olun, daha sonra hafıza kartını bir kerede içeri doğru itin.

Hafıza kartının biçimlendirilmesi



Bir hafıza kartını fotoğraf makinenizle birlikte ilk defa kullanırken, hafıza kartının daha dengeli bir performans göstermesi için hafıza kartını fotoğraf makinenizi kullanarak biçimlendirmeniz (sıfırlamanız) önerilir.

- Biçimlendirme hafıza kartındaki tüm verileri kalıcı olarak siler ve veriler geri döndürülemez. Önemli bilgileri bilgisayar veya benzeri bir cihaza kaydedin.
- Biçimlendirme için MENU tuşu →  (Kurulum) → [Biçimlendir] şeklinde seçim yapın.

Kullanabileceğiniz hafıza kartları



Bu fotoğraf makinesi ile birlikte aşağıdaki hafıza kartlarını kullanabilirsiniz. Bununla birlikte tüm hafıza kartı türlerinin kullanılabilirliği garanti edilmez.

Hafıza kartı	Fotoğraflar için	Videolar için		
		MP4	AVCHD	XAVC S
Memory Stick PRO Duo	✓	✓ (Sadece Mark2)	✓ (Sadece Mark2)	—
Memory Stick PRO-HG Duo™	✓	✓	✓	—
Memory Stick Micro™ (M2)	✓	✓ (Sadece Mark2)	✓ (Sadece Mark2)	—
SD hafıza kartı	✓	✓ *1	✓ *1	—
SDHC hafıza kartı	✓	✓ *1	✓ *1	✓ *1
SDXC hafıza kartı	✓	✓ *1	✓ *1	✓ *1
microSD hafıza kartı	✓	✓ *1	✓ *1	—
microSDHC hafıza kartı	✓	✓ *1	✓ *1	—
microSDXC hafıza kartı	✓	✓ *1	✓ *1	✓ *2

*1 SD Hız Sınıfı 4:  veya daha hızlı veya UHS Hız Sınıfı 1:  veya daha hızlı

*2 Aşağıdaki koşulları karşılayan tüm hafıza kartları:

- 64 GB veya üzeri kapasite

- SD Hız Sınıfı 10:  veya UHS Hız Sınıfı 1:  veya daha hızlı 100 Mbps veya üzeri kayıt yaparken, UHS Hız Sınıfı 3:  gereklidir.

- Kaydedilebilir fotoğraf sayısı ve video kayıt süresi hakkında daha fazla bilgi için bkz. sayfa 92 ve 94. Tercih ettiğiniz kapasitede hafıza kartlarını seçmek için tablolara göz atın.

Notlar

- Tüm hafıza kartlarının düzgün çalışması garanti edilmez. Sony dışındaki üreticilerin hafıza kartları için üretici firmalara başvurun.
- Memory Stick Micro medya ve microSD hafıza kartlarını bu fotoğraf makinesi ile birlikte kullandığınızda, uygun bir adaptör kullanmaya özen gösterin.
- SDXC hafıza kartı üzerine kaydedilen görüntüler exFAT* ile uyumlu olmayan bilgisayarlara ve AV aygıtlarına aktarılamaz ve bu cihazlarda görüntülenemez. Fotoğraf makinesi bağlamadan önce cihazın exFAT uyumlu olduğunu kontrol edin. Fotoğraf makinesini uyumsuz bir cihaza bağlarsanız, hafıza kartını biçimlendirmeniz istenebilir. Asla böyle bir uyarıyı takip ederek hafıza kartınızı biçimlendirmeyin, aksi takdirde kartın üzerindeki verileri kaybedersiniz.
* exFAT, SDXC hafıza kartlarında kullanılan bir dosya sistemidir.

Lensin takılması

Lens takmadan veya çıkartmadan önce fotoğraf makinenizin güç tuşunu OFF konumuna getirin.

1 Gövde kapağını fotoğraf makinesinden ve arka lens kapağını da lensin arkasından ayırın.

- Lensi değiştirirken, toz ve kirin fotoğraf makinesinin içine girmesine engel olmak için lensi tozlu olmayan bir ortamda hızlı bir şekilde değiştirin.
- Çekim yaparken, lens kapağını lensin önünden çıkartın.

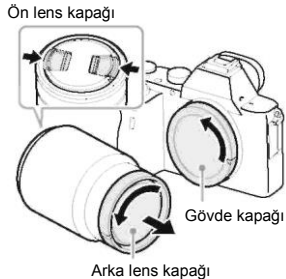

2 Lens ve fotoğraf makinesi üzerindeki beyaz kılavuz işaretleri (montaj işaretleri) hizalayarak lensi takın.

- Tozun fotoğraf makinesinin içine girmesini engellemek için fotoğraf makinesini lens aşağı dönük olacak şekilde tutun.

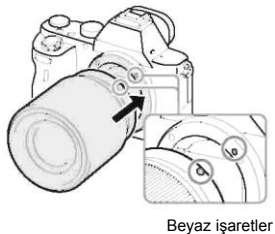

3 Lensi hafifçe fotoğraf makinesine doğru bastırıp klik sesi duyulup kilitlenene kadar lensi saat yönünde döndürün.

- Lensi düz tuttuğunuzdan emin olun.

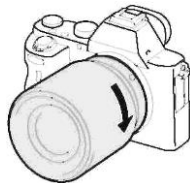

Notlar

- Lensi takarken, lens çıkartma tuşuna basmayın.
- Lensi takarken zorlamayın.
- A-mount lens takmak için Takma Adaptörüne (ayrıca satılır) ihtiyaç vardır. Takma Adaptörünü kullanmak için birlikte verilen kullanma kılavuzuna bakın.
- Full-frame fotoğraflar çekmek istediğinizde, full-frame fotoğraf makineleri için tasarlanmış bir lens kullanın.
- Makineyi üzerinde lens takılı halde taşıırken, hem makineyi hem de lensi sıkı bir şekilde tutun.
- Lensi yakınlaştırma veya odaklama ayarını yapan bölümünden tutarak taşımayın.

Lensi çıkartmak için

- 1 Lens çıkartma tuşuna tamamen basıp lensi saat yönünün aksi yönünde döndürün.**

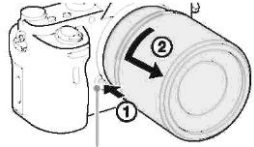

Lens çıkartma tuşu

- 2 Lensin ön ve arka kapaklarını ve fotoğraf makinesinin gövde kapağını yerine takın.**

- Kapakları takmadan önce üzerlerinde toz varsa silin.

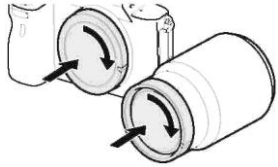
**Lenslerin değiştirilmesiyle ilgili notlar**

Lensi değiştirirken toz ve kirin makinenin içine girmesi ve görüntü sensörünün (ışığı elektrik sinyaline dönüştüren bölüm) üzerine yapışması söz konusu olursa, çekim ortamına bağlı olarak tozlar çekilen görüntülerde gözükülebilir. Lensi takacağımız/çıkartacağımız zaman bu işlemi tozdan uzak bir ortamda hızlı bir şekilde yapmaya özen gösterin.

Uyumlu lensler

Bu fotoğraf makinesi ile uyumlu lensler şunlardır:

Lens		Fotoğraf makinesi ile uyumluluk
A-mount lens	35 mm tam kare formatı ile uyumlu lens	✓ (Tam kare formatı ile uyumlu A Mount Adaptörü (ayrıca satılır) gereklidir)
	APS-C boyutu özel lens	✓ * (A Mount Adaptörü (ayrıca satılır) gereklidir)
OSS'siz	35 mm tam kare formatı ile uyumlu lens	✓
	APS-C boyutu özel lens	✓ *

* Görüntüler APS-C boyutunda kaydedilir. Görüş açısı lenste belirtilen odak mesafesinin yaklaşık 1,5 katına karşılık gelir. (Örneğin, 50 mm lens takıldığında görüş açısı 75 mm'ye karşılık gelir.)

Dil ve saatin ayarlanması

Fotoğraf makinesini ilk defa kullanacağınız zaman veya işlevleri biçimlendirdikten sonra dil, tarih/saat ayarlama ekranı görüntülenir.

1 Makineyi çalıştırmak için güç tuşunu ON konumuna getirin.

Ekran dilini ayarlamamız için bir ekran görüntülenir.

- Fotoğraf makinesini kapatmak için güç tuşunu OFF konumuna getirin.

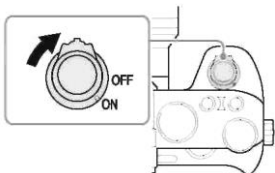

2 İstedığınız dili seçin, ardından kontrol kadranının üzerindeki ● tuşuna basın.

Tarih ve saat ayarlama ekranı görüntülenir.

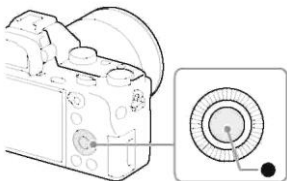

3 Ekranda [Gir] öğesinin seçili olduğunu kontrol ettikten sonra ● tuşuna basın.

4 İstenen bir coğrafi konum seçin ve sonra ● tuşuna basın.

5 Kontrol tuşunun üzerindeki ▲/▼ simgesine basın veya kontrol tuşunu çevirerek dilediğiniz ayar öğesini seçin ve ardından ● tuşuna basın.

6 ▲/▼/◀/▶ tuşuna basın veya kontrol tuşunu çevirerek istediğiniz bir ayarı seçip ● tuşuna basın.

7 Diğer öğeleri ayarlamak için 5. ve 6. adımları tekrar edin ve ardından [Enter] şeklinde seçim yapın veya kontrol tuşunun üzerindeki ● seçeneğine basın.

Tarih ve saat ayarlama işlemini iptal etmek için

MENU tuşuna basın.

Tarih/saat ve bölgenin kontrol edilmesi veya sıfırlanması

Cihaz ilk defa çalıştırıldığında veya dahili şarj edilebilir yedek pilin gücü bittiğinde tarih ve saat ayar ekranı otomatik olarak görüntülenir. Tarih ve saati sıfırlamak için menüyü kullanın.

MENU tuşu →  (Kurulum) →
[Tarih/Saat Ayarı] veya [Alan Ayarı]

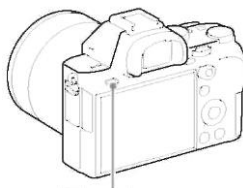

Menü tuşu

Notlar

- Bu fotoğraf makinesinde görüntünün üzerine tarih yazma özelliği bulunmamaktadır. Tarih yazmak ve görüntüyü kaydetmek veya yazdırmak için PlayMemories Home (sayfa 89) yazılımını kullanabilirsiniz.

Tarih ve saat ayarlarının saklanması

Makinenin içinde güç kapalıyken ve pil takılı değilken tarih, saat ve diğer ayarların saklanması sağlayan dahili bir şarj edilebilir pil vardır.

Fotoğraf makinesini sallamadan net resim çekme

"Fotoğraf makinesinin sallanması" deklanşöre basıldığında fotoğraf makinesinin istemeden hareket etmesi sonucu ortaya çıkan bulanık görüntü anlamına gelir. Fotoğraf makinesinin sallanmasını önlemek için aşağıdaki talimatları takip edin.

Makine sallantı uyarısı göstergesi

Fotoğraf makinesinin sallantıya maruz kaldığı durumlarda,  (fotoğraf makinesi sallantı uyarısı) göstergesinin ışığı yanıp söner. Böyle bir durumda tripod veya flaş kullanın.



Notlar

- Fotoğraf makinesi sallantı uyarısı aşağıdaki durumlarda görüntülenmez:
 - Pozlandırma modu M/S olarak seçiliyken veya video kaydı sırasında.

SteadyShot özelliğinin kullanımı

Bu işlev kullandığınız lensle birlikte en iyi fotoğraf makinesi sallanma tafelisi ayarlarında çekim yapmanızı sağlar.

1 MENU tuşu →  **(Fotoğraf Makinesi Ayarları)** → **[SteadyShot]** → **[Açık]**

2 [SteadyShot Ayarları] → **[SteadyShot Ayarı]** → **Tercih ettiğiniz ayarı seçin.**

Otomatik	Lens bilgilerini analiz eder ve fotoğraf makinesinin sallanmasını otomatik olarak telafi eder.
Manuel	[SteadyS. Odak Mesafesi] ile ayarlanan odak mesafesini kullanarak fotoğraf makinesinin sallanmasını telafi eder (8mm - 1000mm). • Çekim için lensin odak mesafesini ayarlayın.

Notlar

- SteadyShot özelliği fotoğraf makinesi yeni açıldığında, fotoğraf makinesi nesneye doğrultulduktan hemen sonra veya deklanşör tuşu yarıya kadar basılmadan doğrudan sonuna kadar basıldığında düzgün bir şekilde çalışmayabilir.
- Tripodla çekim yaparken SteadyShot özelliğini devre dışı bırakın çünkü büyük ihtimalle bu özellik düzgün çalışmayacaktır.
- Fotoğraf makinesi lensten odak mesafesi bilgilerini alamadığında, SteadyShot işlevi düzgün çalışmaz. Kullandığınız lensle uyumlu olması için [SteadyShot Ayarı] seçeneğini [Manuel] olarak seçin ve [SteadyS.Odak Mesafesi] ayarını yapın. Böyle bir durumda, mevcut ayarlı SteadyShot odak mesafesi ayarı  öğesinin yanında görüntülenir.
- SEL16F28 lensi (ayrıca satılır) örneğin bir tele dönüştürücü ile birlikte kullandığınızda, [SteadyShot Ayarı] seçeneğini [Manuel] olarak ayarlayın ve odak mesafesini ayarlayın.
- [SteadyShot] seçeneğini [Açık]/[Kapalı] olarak değiştirmek fotoğraf makinesi gövdesinde ve lensteki ayarları aynı anda değiştirir.
- SteadyShot tuşu bulunan bir lens takıldığında, ayarlar sadece lensin üzerindeki tuş ile değiştirilebilir. Fotoğraf makinesinden ayarları değiştiremezsiniz.

Fotoğraf makinesinin düzgün bir şekilde tutulması

Vücudunuzun üst bölümünü sabitleyerek makinenin hareket etmeyeceği bir pozisyon alın.

Vizör modu



Vizör modu (dikey konum)



Ekran modu



Nokta ①

Bir el makinenin kavrama yerini tutar ve diğer el de lensi destekler.

Nokta ②

Ayaklarınızı omuz genişliğinde açarak duruşunuzu sabitleyin.

Nokta ③

Dirseklerinizi vücudunuza yaklaştırın.

Dizinizin üzerine çökmüş şekilde çekim yaparken, dirseğinizi dizinize yaslayarak vücudunuz üst bölümünü sabitleyin.

Vizör adaptörünün çıkartılması

FDA-A1AM Açık Vizörünü (ayrıca satılır) makineye takarken, vizör adaptörünü çıkartın.

Parmaklarınızı vizör adaptörünün altına koyup yukarı doğru kaydırın.

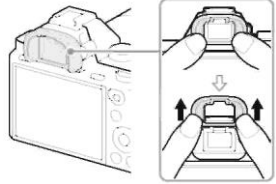

Notlar

- FDA-A1AM Açık Vizör (ayrıca satılır) fotoğraf makinesine takıldığında,  (Özel Ayarlar) içindeki [FINDER/MONITOR] seçeneğinden [Vizör (Manuel)] veya [Ekran (Manuel)] öğesini seçerek ekranı vizör veya ekran arasında değiştirin.

Fotoğraf çekme

[Otomatik Mod] seçiliyken, makine nesneyi analiz ederek uygun ayarlarda çekim yapmanızı sağlar.

1 Makineyi çalıştırmak için güç tuşunu ON konumuna getirin.

2 Mod kadranını **AUTO (Otomatik Mod) konumuna getirin.**

- Mod tuşunun ortasındaki mod tuşu kilit tuşuna basarken mod tuşunu döndürün.

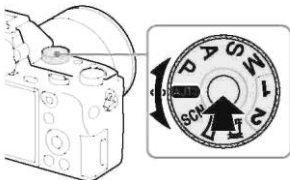

3 Vizörden bakıp fotoğraf makinesini tutun.



4 Nesnenin büyüklüğüne karar verin.

Zoom tuşu olan bir lens kullanıldığında:

Yakınlaştırma tuşunu kaydırın.

Yakınlaştırma halkası olan bir lens kullanıldığında:

Yakınlaştırma halkasını döndürün.

- Sabit odak mesafeli lens takıldığında optik zoom kullanılamaz.
- Elektrikli zoom lens takıldığında optik zoom aralığı aşırsa, fotoğraf makinesi otomatik olarak optik zoom yerine zoom özelliğini kullanır.

5 Odaklama yapmak için deklanşöre yarıya kadar basın.

- Görüntüye odak yapıldığında ● veya ●● göstergesinin ışığı yanar.



6 Çekim yapmak için deklanşöre tam basın.

- [Otomatik Nesne Kareleme] [Otomatik] olarak ayarlanırsa, yüzleri, yakın çekimleri (makro) veya AF Kilit ile takip edilen nesnelere fotoğraf çekilirken, fotoğraf makinesi sahneyi analiz edip fotoğrafı uygun bir kompozisyonla boyutlandırır. Hem orijinal hem de düzenlenmiş görüntü kaydedilir.

Videoların Kaydetme

1 Kayda başlamak için MOVIE tuşuna basın.

- [MOVIE tuşu] varsayılan ayarlarda [Her Zaman] olarak ayarlandığından, video kaydı bütün çekim modlarında başlatılabilir.



MOVIE tuşu

2 Kaydı sonlandırmak için MOVIE tuşuna tekrar basın.

Notlar

- Video çekimi sırasında makinenin sesi de kayda girebilir. [Sesli Kayıt] seçeneğini [Kapalı] konumuna alarak sesli çekimi devre dışı bırakabilirsiniz (sayfa 39).
- Elektrikli zoom lens kullanıldığında zoom halkasının sesinin kayda girmesini engellemek için filmleri zoom tuşunu kullanarak çekmenizi öneririz. Zoom tuşunu hareket ettireceğiniz zaman, parmağınızı hafifçe tuşun üzerine yerleştirip hafifçe hareket ettirin.
- Video çekimi süresi sıcaklık ve makinenin çekim koşullarına göre değişir. Bkz. “Sürekli video kaydı ile ilgili notlar” (sayfa 95).
- [M] simgesi görüntülendiğinde, makinenin ısı çok yükselmiş demektir. Makineyi kapatın ve makine sıcaklığı düşene kadar bekleyin.
- Uzun süre boyunca arka arkaya çekim yapınca, makinenin ısındığını hissedebilirsiniz. Bu normaldir. Ayrıca, “İç sıcaklık yüksek. Soğuması için bekleyin.” uyarısı çıkabilir. Böyle bir durumda, makineyi kapatın ve tekrar çekim için hazır olana kadar bekleyin.
- Kayıt esnasında koşullara bağlı olarak omuz askısı kancalarının (üçgen kanca) sesi duyulabilir.

Resimleri görüntüleme

1 ► tuşuna basın.

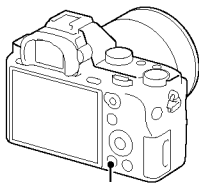

► tuşu

2 Kontrol tuşunun üzerindeki ◀▶ tuşuna basarak bir görüntü seçin.

- Videoları oynatmak için kontrol tuşu üzerinde bulunan ● tuşuna basın.

Video oynatırken kontrol tuşunun üzerindeki ▼ tuşuna basarsanız, kontrol paneli görüntülenir.

Kontrol paneli	Video oynatımı sırasında işlem
▶	Oynatım
	Duraklat
▶▶	Hızlı ileri
◀◀	Hızlı geri
▶▼	İleri doğru yavaş çekim oynatma
◀▼	Geriye doğru yavaş çekim oynatma
▶◀	Sonraki video
◀▶	Önceki video
▶	Sonraki kare
◀	Önceki kare
🔊	Ses ayarları
↻	Kontrol panelini kapatır

Notlar

- Farklı cihazlarda kaydedilen videolar bu fotoğraf makinesiyle oynatılamayabilir.

Fotoğraf ve video arasında geçiş yapma

Fotoğrafları görüntülemek için, [Görüntüleme Modu] ayarını [Klasör Görünümü (Fotoğraf)] olarak seçin ve videoları oynatmak için [Görüntüleme Modu] ayarını [Klasör Görünümü (MP4)], [XAVC S HD Görünümü] veya [XAVC S 4K Görünümü] olarak seçin. [Tarih Görünümü] seçeneğini seçtiğinizde, fotoğraflar ve videolar tarihe göre ekranda görüntülenir.



MENU tuşu →  (Oynatım) → [Görüntüleme Modu] → İstenen modu seçin.

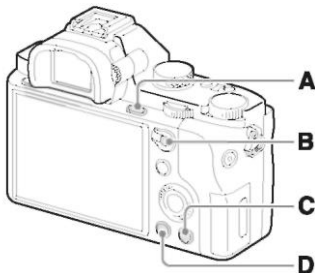

Oynatım fonksiyonları

Oynatım için kullanışlı fonksiyonlar şunlardır:



- A**  Görüntüleri büyütür veya küçültür.
- Bir resmi büyütme veya küçültme için kontrol tuşunu çevirin. Bir sonraki/önceki görüntüye geçmek için ön veya arka kadranını çevirin.

- C**  Gereksiz görüntüleri siler.
- D**  Oynatım ekranına geçer.

- B**  Görüntü dizini ekranı
- Görüntülenecek fotoğrafların sayısını seçebilirsiniz: MENU tuşu →  (Oynatım) → [Görüntü Dizini]



Resimleri silme

Silinen bir görüntüyü geri getiremezsiniz. İlerlemeden önce resmi silmek istediğinizden emin olun.

1 Silmek istediğiniz resmi görüntülerken  (Sil) tuşuna basın.

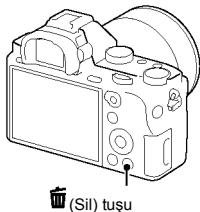

2 Kontrol tuşunun üzerindeki / tuşu ile [Sil] seçeneğini seçin ve  tuşuna basın.

- Birden fazla resmi aynı anda silmek için, MENU tuşunu seçin →  (Oynatım) → [Sil].

Notlar



- Korumalı görüntüler silinemez.

Çekim modunun seçilmesi

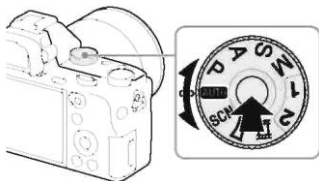
Mod tuşunun ortasındaki mod tuşu kilit tuşuna basarken mod tuşunu döndürün.















Aşağıdaki çekim modları kullanılabilir.

AUTO (Otomatik Mod)	Otomatik olarak düzenlenen ayarlarla fotoğraf çekmenizi sağlar.
P (Otomatik Program)	Pozlandırmayı otomatik olarak ayarlayarak video çekimi yapmanızı sağlar (deklanşör hızı ve diyafram değeri ayarlanır). Diğer ayarları elle yapabilirsiniz.
A (Diyafram Önceliği)	Diyaframı ayarlayarak ve odak mesafesini değiştirerek veya arkaplana defokus yaparak çekim yapar.
S (Enstantane Önceliği)	Nesnelerin hareketini vurgulamak için enstantane hızını ayarlar.
M (Manuel Pozlama)	Ön veya arka tuşu kullanarak pozlandırmayı manuel olarak ayarladıktan sonra çekim yapmanızı sağlar (deklanşör hızı ve diyafram değeri).
1/2 (Hafızadan çağırma)	 (Fotoğraf Makinesi Ayarları) içindeki [Hafıza] seçeneğinde önceden kaydedilmiş ayarları çağırır.
SCN (Sahne Seçimi)	Önceden belirlenmiş ayarlarla sahneye uygun çekim yapmanızı sağlar.
 (Sweep Panorama)	Birden fazla görüntüyü bir araya getirerek panoramik görüntüler çekmenizi sağlar.
 (Video)	Çekim ayarlarını değiştirip video çekebilmenizi sağlar.

Çekim modları için kullanılabilir özellikler

Kullanılabilir özellikler seçilen çekim moduna göre değişir.

Aşağıdaki tabloda, ✓ kullanılabilir fonksiyonları ve – işareti de kullanılmayan fonksiyonları gösterir.

Çekim Modu	Pozlandırma Dolgusu	Zaman Ayarlı Çekim	Sürekli Çekim	Yüz Algılama	Gülümseme Deklanşörü	Otomatik Nesne Kareleme
AUTO	 	–	✓	✓	✓	✓
SCN		–	✓	–	✓	✓
		–	–	✓	✓	–
		–	✓	–	✓	✓
		–	✓	–	–	✓
		–	✓	–	–	✓
		–	✓	–	–	✓
		–	✓	–	✓	–
		–	✓	–	✓	✓
		–	✓	–	✓	–
	✓	–	–	–	–	
P	✓	✓	✓	✓	✓	✓
A	✓	✓	✓	✓	✓	✓
S	✓	✓	✓	✓	✓	✓
M	–*	✓	✓	✓	✓	✓
	✓*	–	–	✓	–	–

* Pozlandırma modu M olarak ayarlandığında bile, [ISO] hassasiyeti [OTOMATİK] olarak seçilmişse pozlandırmayı düzenleyebilirsiniz.

Çeşitli fonksiyonların kullanımı

Bu kılavuzda ağırlıklı olarak fotoğraf makinesinin kullanımı anlatılmakta ve fonksiyonların bir listesi verilmektedir. Fotoğraf makinesi hakkında daha fazlasını öğrenmek için birçok fonksiyon hakkında detaylı talimatların verildiği “Yardım Kılavuzuna” (sayfa 2) başvururun.

Görüntü Boyutu (fotoğraf)

Görüntü boyutu ne kadar büyükse, resim büyük boy kağıda basıldığında o kadar fazla detaya sahip olur. Görüntü boyutları ufaldıkça daha fazla resim kaydedilebilir.

MENU tuşu →  (Fotoğraf Makinesi Ayarları) →  **Görüntü Boyutu** → İstenen ayarı seçin.

[Görüntü Oranı] 3:2 iken		[Görüntü Oranı] 16:9 iken	
L:42M	7952 x 5304 piksel	L:36M	7952 x 4472 piksel
M:18M	5168 x 3448 piksel	M:15M	5168 x 2912 piksel
S:11M	3984 x 2656 piksel	S:8.9M	3984 x 2240 piksel

[APS-C/Super 35mm] ayarı [Açık] olarak seçiliyken

[Görüntü Oranı] 3:2 iken		[Görüntü Oranı] 16:9 iken	
L:18M	5168 x 3448 piksel	L:15M	5168 x 2912 piksel
M:11M	3984 x 2656 piksel	M:8.9M	3984 x 2240 piksel
S:4.5M	2592 x 1728 piksel	S:3.8M	2592 x 1456 piksel

Notlar











-  Kalite] seçeneği [RAW] veya [RAW & JPEG] olarak ayarlıyken, RAW görüntülerin boyutu [L] olur.



Dosya Formatı

MENÜ tuşu →  (Fotoğraf Makinesi Ayarları) → [** Dosya Formatı**] → **İstediğiniz ayarı seçin.**

XAVC S 4K	XAVC S videoları 4K çözünürlükte (24p/30p/25p) kaydeder. Bu format AVCHD veya MP4 formatlarından daha yüksek bit hızını destekler. Ses: LPCM
XAVC S HD	XAVC S formatında video kaydı yapar (24p/30p/25p/60p/50p/120p/ 100p). Bu format AVCHD veya MP4 formatlarından daha yüksek bit hızlarını destekler. Ses: LPCM
AVCHD	AVCHD formatında video kaydı yapar (60i/50i/24p/25p/60p/50p). Bu format yüksek çözünürlüklü bir televizyonda video izlemek için uygundur. Ses: Dolby Dijital
MP4	MP4 (AVC) video kaydeder. Bu format WEB yüklemeleri, e-posta eklentileri gibi durumlar için uygundur. Ses: AAC

Notlar

- [ Dosya Formatı] seçeneği [XAVC S 4K] ve [ Kayıt Ayarı] seçeneği [30p 100M], [25p 100M] veya [24p 100M] ayarlı olarak çekim yaparken, aşağıdaki koşulların tümünü karşılayan bir SDXC hafıza kartı gerekir (sayfa 57).
 - 64 GB veya üzeri kapasite
 - UHS Hız Sınıfı 3: 
- [ Dosya Formatı] seçeneği [XAVC S 4K] ve [ Kayıt Ayarı] seçeneği [30p 60M], [25p 60M] veya [24p 60M] ayarlı olarak veya [ Dosya Formatı] seçeneği [XAVC S HD] ayarlı olarak çekim yaparken, aşağıdaki koşulların tümünü karşılayan bir SDXC hafıza kartı gerekir (sayfa 57).
 - 64 GB veya üzeri kapasite
 - SD Hız Sınıfı 10: **CLASS10** veya UHS Hız Sınıfı 1:  veya daha hızlı
- [ Dosya Formatı] seçeneği [XAVC S 4K] olarak ayarlıyken, [HDMI Bilgi Ekranı] geçici olarak [Kapalı] konumuna gelir.
- [ Dosya Formatı] seçeneği [XAVC S 4K] olarak ayarlıyken ve fotoğraf makinesi video kaydı için bir HDMI cihazına bağlıyken, görüntü ekranda gösterilmez.
- [ Dosya Formatı] seçeneği [XAVC S 4K] olarak ayarlıyken ve fotoğraf makinesi bir HDMI cihazına bağlıyken, [Gülümseme/Yüz Algılama] ve [Merkez AF Kilidi] geçici olarak [Kapalı] konumuna gelir.

-  Dosya Formatı seçeneği [XAVC S 4K] ve [Çift Video Kayıt] seçeneği [Açık] olarak ayarlıyken, [Gülümseme/Yüz Algılama], [Merkez AF Kilidi] ve  Kayıt Kontrol] geçici olarak [Kapalı] konumuna gelir. Ayrıca, fotoğraf makinesi HDMI cihazına bağlı olsa bile video kaydedilirken görüntü HDMI cihazından çıkış verilmez.

Kayıt AYarı

Bit hızı ne kadar yüksek olursa, görüntü kalitesi de o kadar iyi olur.

MENÜ tuşu →  (Fotoğraf Makinesi Ayarları) → [ Kayıt Ayarı] → **İstedığınız ayarı seçin.**

 Dosya Formatı], [XAVC S 4K] olarak ayarlandığında

Kayıt Ayarı	Bit hızı	Tanım
30p 100M/ 25p 100M	Yaklaşık 100 Mbps	3840 × 2160 (30p/25p) ile en yüksek görüntü kalitesine sahip videolar kaydeder.
30p 60M/ 25p 60M	Yaklaşık 60 Mbps	3840 × 2160 (30p/25p) ile yüksek görüntü kalitesine sahip videolar kaydeder.
24p 100M*/ –	Yaklaşık 100 Mbps	3840 × 2160 (24p) ile en yüksek görüntü kalitesine sahip videolar kaydeder. Sinema benzeri bir ortam yaratır.
24p 60M*/ –	Yaklaşık 60 Mbps	3840 × 2160 (24p) ile yüksek görüntü kalitesine sahip videolar kaydeder. Sinema benzeri bir ortam yaratır.

 Dosya Formatı], [XAVC S HD] olarak ayarlandığında

Kayıt Ayarı	Bit hızı	Tanım
60p 50M/ 50p 50M	Yaklaşık 50 Mbps	1920 × 1080 (60p/50p) çözünürlükte yüksek görüntü kalitesine sahip videolar kaydeder.
30p 50M/ 25p 50M	Yaklaşık 50 Mbps	1920 × 1080 (30p/25p) ile yüksek görüntü kalitesine sahip videolar kaydeder.
24p 50M*/ –	Yaklaşık 50 Mbps	1920 × 1080 (24p) ile yüksek görüntü kalitesine sahip videolar kaydeder. Sinema benzeri bir ortam yaratır.
120p 50M/ 100p 50M	Yaklaşık 50 Mbps	1280 × 720 (120p/100p) ile yüksek hızda kayıt yapar. Videolar ve ses 120 fps/ 100 fps hızda kaydedilebilir. <ul style="list-style-type: none"> • Uyumlu düzenleme cihazları kullanarak daha kusursuz ağır çekim görüntüleri yakalayabilirsiniz.

📁 Dosya Formatı], [AVCHD] olarak ayarlandığında



Kayıt Ayarı	Bit hızı	Tanım
60i 24M(FX)/ 50i 24M(FX)	24 Mbps (Maks.)	1920 × 1080 (60i/50i) ile yüksek görüntü kalitesine sahip videolar kaydeder.
60i 17M(FH)/ 50i 17M(FH)	Yaklaşık 17 Mbps (Ortalama)	1920 × 1080 (60i/50i) ile standart görüntü kalitesine sahip videolar kaydeder.
60p 28M(PS)/50p 28M(PS)	28 Mbps (Maks.)	1920 × 1080 (60p/50p) çözünürlükte yüksek görüntü kalitesine sahip videolar kaydeder.
24p 24M(FX)/25p 24M(FX)	24 Mbps (Maks.)	1920 × 1080 (24p/25p) ile yüksek görüntü kalitesine sahip videolar kaydeder. Sinema benzeri bir ortam yaratır.
24p 17M(FH)/25p 17M(FH)	Yaklaşık 17 Mbps (Ortalama)	1920 × 1080 (24p/25p) ile standart görüntü kalitesine sahip videolar kaydeder. Sinema benzeri bir ortam yaratır.

📁 Dosya Formatı], [MP4] olarak ayarlandığında

Kayıt Ayarı	Bit hızı	Tanım
1920×1080 60p 28M/ 50p 28M	Yaklaşık 28 Mbps (Ortalama)	1920 × 1080 (60p/50p) ile yüksek görüntü kalitesine sahip videolar kaydeder.
1920×1080 3 0p 16M/ 25p 16M	Yaklaşık 16 Mbps (Ortalama)	1920 × 1080 (24p/25p) ile standart görüntü kalitesine sahip videolar kaydeder.
1280×720 3 0p 6M/ 25p 6M	Yaklaşık 6 Mbps (Ortalama)	1280 × 720 (30p/25p) ile küçük dosya boyutunda videolar kaydeder.

* Sadece [NTSC/PAL Seçici] [NTSC] olarak seçildiğinde

Notlar

-  Kayıt Ayarı seçeneğinde [60p 28M(PS)]/[50p 28M(PS)], [60i 24M(FX)]/[50i 24M(FX)]/[24p 24M(FX)]/[25p 24M(FX)] ayarında kaydedilen videolar AVCHD diski yaratabilmek için “PlayMemories Home” tarafından dönüştürülür. Dönüştürme işlemi uzun sürebilir. Orijinal görüntü kalitesiyle disk yaratamazsınız. Orijinal görüntü kalitesini korumak istiyorsanız, videolarınızı Blu-ray diske yazdırmanız gerekir.
- 60p/50p/24p/25p videoları televizyonda oynatabilmek için televizyonun 60p/50p/24p/25p formatlarla uyumlu olması gerekir. Televizyon 60p/50p/24p/25p formatla uyumlu değilse, 60p/50p/24p/25p videolar 60i/50i video kalitesinde gösterilir.
- Aşağıdaki özellikler kullanılırken  Kayıt Ayarı [120p 50M]/[100p 50M] olarak ayarlanamaz.
 - [Akıllı Otomatik]
 - [Süper Otomatik]
 - [Sahne Seçimi]
-  Kayıt Ayarı [120p 50M]/[100p 50M] olarak ayarlandığında, [APS-C/Süper 35mm] [Açık] olarak ayarlanır.
- [APS-C/Süper 35mm] [Açık] olarak ayarlandığında Süper 35 mm formatında videolar çekebilirsiniz. (sayfa 42).

Otomatik odak işlevleri







[Odaklama Modu]: Nesnenin hareketine uygun odaklama yöntemini seçebilirsiniz.

MENU tuşu →  **(Fotoğraf Makinesi Ayarları)** → **[Odak Modu]** → **İstediğiniz ayarı seçin.**

AF-S (Tek Çekim AF)	Odak ayarı yapıldığında fotoğraf makinesi odağı kilitler. Nesne hareketsizken bu modu kullanın.
AF-A (Otomatik AF)	Nesnenin hareketine göre [Tek çekim AF] ve [Sürekli AF] şeklinde değişir. Deklanşöre yarıya kadar basıldığında, fotoğraf makinesi nesnenin hareketsiz olduğunu tespit ettiği zaman odağı kilitler veya nesne hareket ettikçe odak yapmaya devam eder.
AF-C (Sürekli AF)	Deklanşör tuşuna yarıya kadar basılı tutulduğunda makine odaklama yapmaya devam eder. Nesne hareket halindeyken bu modu kullanın.

[Odaklama Alanı]: Odaklama alanını seçebilirsiniz. Otomatik odaklama modunda düzgün odaklama yapılamadığında bu özelliği kullanın.

MENU tuşu →  (**Fotoğraf Makinesi Ayarları**) → [**Odak Alanı**] → **İstedığınız ayarı seçin.**







 (Geniş)	Görüntünün her aralığında nesneye otomatik olarak odaklama yapar.
 (Alan)	Odak yapılması için ekranda bir alan seçin. Alan dokuz odak bölgesinden oluşur ve cihaz otomatik olarak odaklama yapılacak odak alanını seçer.
 (Merkez)	Görüntünün merkezinde nesneye otomatik olarak odaklama yapar.
 (Esnek Nokta)	AF aralığı çerçevesini ekranda istediğiniz bir noktaya götürmenize ve dar bir alandaki son derece küçük bir nesneye odaklama yapmanıza olanak sağlar. Esnek Nokta çekim ekranında, kontrol tuşunu döndürerek AF aralığı bulma çerçevesinin boyutunu değiştirebilirsiniz.
 (Esnek Noktayı Genişlet)	Cihaz seçilen tek bir noktanın üzerine odaklama yapamazsa odaklamayı gerçekleştirebilmek için ikincil öncelikli alan olarak esnek noktanın etrafındaki odak noktalarını kullanır.
 (AF Kilidi)	Deklanşöre yarıya kadar basılıp tutulduğunda, cihaz seçilen otomatik odaklama alanındaki nesneyi takip eder. İmleci [Odak Alanı] ayar ekranındaki [AF Kilidi] seçeneğine getirin ve kontrol tuşunun sol/sağ tarafını kullanarak istediğiniz takip başlatma alanını seçin. Alanı esnek nokta veya genişleyen esnek nokta olarak belirleyerek takip başlatma alanını istediğiniz bir noktaya getirebilirsiniz.

Sessiz Çekim

Görüntüleri deklanşör sesi olmaksızın çekebilirsiniz.

MENÜ tuşu →  (**Fotoğraf Makinesi Ayarları**) → [**Sessiz Çekim**] → **İsteddiğiniz ayarı seçin.**

Notlar

-  Sessiz Çekim] özelliğini nesnenin mahremiyeti ve portre haklarını göz önünde bulundurarak kullanmak sizin sorumluluğunuzdadır.
-  Sessiz Çekim], [Açık] modunda olsa da tamamen sessiz çalışmayacaktır.
-  Sessiz Çekim], [Açık] modunda olsa da, diyaframın ve odaklamanın çalışma sesi duyulacaktır.
-  Sessiz Çekim] işlevini düşük ISO hassasiyetiyle kullanarak fotoğraf çekerken, fotoğraf makinesini çok parlak bir ışık kaynağına doğru tutarsanız, ekrandaki yüksek hassasiyetli alanlar karanlık tonlarla kaydedilebilir.
- Fotoğraf makinesi kapalıyken, deklanşör sesi nadiren bipleyebilir. Bu bir arıza değildir.
- Nesnenin veya fotoğraf makinesinin hareketinden ötürü görüntüde bozulma meydana gelebilir.
- Diğer fotoğraf makinelerinden gelen flaş ışığı veya flüoresan aydınlatması gibi ani ışık veya titreyen ışık altında fotoğraf çekerseniz görüntüde çizgilenme meydana gelebilir.
- Nesne odak içinde olduğunda veya zaman ayarlı çekim çalışırken duyulan sesi kapatmak isterseniz [Ses sinyalleri] seçeneğini [Kapalı] olarak ayarlayın.
-  Sessiz Çekim], [Açık] olarak ayarlansa da aşağıdaki durumlarda deklanşör sesi duyulabilir.
 - [Beyaz Dengesi] [Özel Kurulum] olarak ayarlıysa
 - [Yüz Kaydı]
- Mod tuşu P/A/ S/M dışında bir seçeneğe ayarlıyken  Sessiz Çekim] seçilemez.
-  Sessiz Çekim] [Açık] olarak ayarlıyken, aşağıdaki işlevler kullanılamaz: Sürekli Çekim/Flaşlı Çekim/Otomatik HDR/Resim Efektleri/Resim Profili/Uzun Pozlama Gürültü Azaltma/e-Ön Perde Deklanşör./S. Otomatik Görüntü Çıkartma/BULB çekim/Çoklu Kare Gürültü Azaltma
- PlayMemories Fotoğraf Makinesi Uygulamaları içinden indirilmiş bir işlev kullanılarak çekim yaparken,  Sessiz Çekim] iptal olur.
- ISO hassasiyetinin minimum değeri ISO 100'dür.
- Fotoğraf makinesini çalıştırdıktan sonra çekim yapmaya başlayabileceğiniz süre 0,5 saniye uzar.

Wi-Fi ve NFC tek dokunuş özelliklerinin kullanımı

Fotoğraf makinesinin Wi-Fi ve NFC Tek dokunuş özelliklerini kullanarak fotoğraf makinesinde aşağıdaki işlemleri yapabilirsiniz.

Görüntülerin bilgisayarda kaydedilmesi.



Görüntüleri fotoğraf makinesinden akıllı telefona aktarma.



Akıllı telefonu fotoğraf makinesini kontrol etmek için kullanma.



Fotoğrafların televizyonda izlenmesi.



Wi-Fi ve NFC Tek dokunuş özellikleri hakkında daha fazla bilgi için ekli "Wi-Fi Bağlantısı/Tek dokunuş (NFC) Kılavuzu" belgesine ve Yardım Kılavuzuna (sayfa 2) göz atın.

Fotoğraf makinesinin kablosuz erişim noktasına bağlanması

Fotoğraf makinesini kablosuz erişim noktasına bağlayın. Prosedüre başlamadan önce kablosuz erişim noktasının SSID (erişim noktasının adı) ve şifre bilgilerinin yanınızda olduğunu kontrol edin.

1 MENU tuşu →  (Kablosuz) → [Erişim Noktası Ayarları].

2 Bağlanmak istediğiniz erişim noktasını seçmek için kontrol tuşunun üzerindeki ▲/▼ tuşunu kullanın. Kablosuz erişim noktası ile birlikte bir anahtar simgesi görüntülenirse kontrol tuşunun ortasındaki ● tuşuna basıp şifreyi girin ve ardından [Tamam] öğesini seçin.

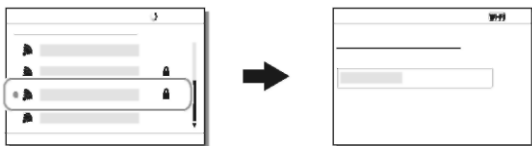

Notlar

- Bağlantı kurulamazsa, kablosuz erişim noktasının çalıştırma talimatlarına bakın veya erişim noktası yöneticisi ile iletişime geçin.
- Görüntüleri bir bilgisayara kaydetmek için aşağıdaki yazılımı bilgisayarınıza yükleyin.

Windows kullanılıyorsa: PlayMemories Home

<http://www.sony.net/pm/>

Mac kullanılıyorsa: Kablosuz Otomatik Aktarma

<http://www.sony.co.jp/imsoft/Mac/>

Fotoğraf makinesine uygulama ekleme (PlayMemories Fotoğraf Makinesi Uygulamaları)

İnternet üzerinden (PlayMemories Camera Apps) uygulamasını indirerek fotoğraf makinenize istediğiniz özellikleri ekleyebilirsiniz. 

Uygulama indirme

1 Uygulama indirme sitesine gidin.

<http://www.sony.net/pmca/>

- İndirme için gereken bilgisayar ortamı hakkında daha fazla bilgi için uygulama indirme web sitesine göz atın.

2 Servis hesabı almak için ekrandaki talimatları izleyin (sadece ilk defa).

- Hesabınız varsa, uygulama indirme sitesine giriş yapın.

3 İsteddiğiniz uygulamayı seçin ve ekrandaki talimatları izleyerek uygulamayı fotoğraf makinesine indirin.

Ekrandaki talimatları izleyerek micro USB kablosu (birlikte verilir) ile bilgisayar ve fotoğraf makinesini birbirine bağlayın.

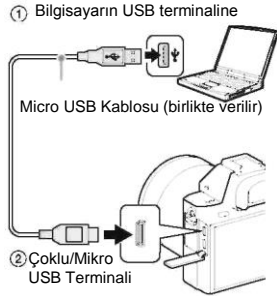



Notlar

- Uygulama indirme özelliği bazı ülkelerde/bölgelerde bulunamayabilir. Daha fazla bilgi için yukarıda verilen uygulama indirme sitesini ziyaret edin.

Fotoğraf makinesinin Wi-Fi özelliği kullanılarak uygulamalar doğrudan nasıl indirilir



Bir bilgisayara bağlamadan Wi-Fi özelliğini kullanarak uygulama indirebilirsiniz.

MENU tuşu →  [Uygulama] → [Uygulama Listesi] →  (PlayMemories Fotoğraf Makinesi Uygulamaları) şeklinde seçim yapıp uygulama indirmek için ekrandaki talimatları izleyin.

- Daha öncesinde kayıt yaptırın.
- MENU tuşu →  (Kablosuz) → [Erişim Noktası Ayarları.] → bağlanılacak erişim noktası → [IP Adres Ayarı] seçeneği [Manuel] ise [Otomatik] olarak değiştirin.

Uygulamaya giriş

1 MENU tuşu (Uygulama) [Uygulama Listesi] → **Başlatılmasını istediğiniz uygulamayı seçin.**

- NFC tek dokunuş özelliklerini yüklemek için [Tek Dokunuşla (NFC)] menüsünü kullanabilir ve akıllı telefonu fotoğraf makinesinin üzerindeki  işaretine dokundurarak uygulamaları çağırabilirsiniz.
- NFC Tek dokunuş özelliklerini kullanmadan önce, aşağıdaki prosedürü kullanarak çağırmak istediğiniz uygulamaları ayarlayın: MENU tuşu →  (Kablosuz) → [Tek Dokunuşla (NFC)] → istenilen uygulama
Çekim ekranını fotoğraf makinesinde görüntüledikten sonra akıllı telefonu fotoğraf makinesine dokundurun.
- “Smart Remote Embedded” varsayılan ayarlarda [Tek Dokunuşla (NFC)] özelliğine atanmıştır.

RAW görüntüler geliştirme (Image Data Converter)

Image Data Converter ile aşağıdaki işlemleri yapabilirsiniz:

- RAW formatında kaydedilen fotoğrafları oynatıp ton eğrisi ve keskinlik gibi çok sayıda özelliğini düzenleyebilirsiniz.
- Fotoğrafların beyaz dengesini, pozlandırmasını ve [Yaratıcı Stil] gibi özelliklerini ayarlayabilirsiniz.
- Bilgisayar üzerinde görüntülenen ve düzenlenen fotoğrafları kaydedebilirsiniz.
Fotoğrafları isterseniz RAW formatında veya genel formatta kaydedebilirsiniz.
- Fotoğraf makinesi ile çekilen RAW ve JPEG formatındaki fotoğrafları görüntüleyebilir ve karşılaştırabilirsiniz.
- Fotoğrafları 5 üzerinden derecelendirebilirsiniz.
- Renk etiketleri uygulayabilirsiniz.

“Image Data Converter” Yazılımını Yükleme

1 Bilgisayarınızdaki internet tarayıcısını kullanarak aşağıdaki URL'ye gidin ve ardından Image Data Converter'ı indirmek için ekrandaki talimatları izleyin.

<http://www.sony.co.jp/ids-se/>

- İnternet bağlantısı gereklidir.
- Kullanım hakkında daha fazla bilgi için aşağıdaki Image Data Converter destek sayfasına göz atın (Sadece İngilizce):
<http://www.sony.co.jp/ids-se/>
- Image Data Converter menü çubuğundaki "Yardım" sekmesinden ayrıntıları kontrol edebilirsiniz.

Görüntüleri bilgisayara aktarıp kullanmak (PlayMemories Home)

PlayMemories Home yazılımı fotoğrafları ve videoları bilgisayara aktarıp kullanmanızı sağlar. XAVC S filmleri veya AVCHD filmleri bilgisayarınıza aktarırken “PlayMemories Home” gereklidir.

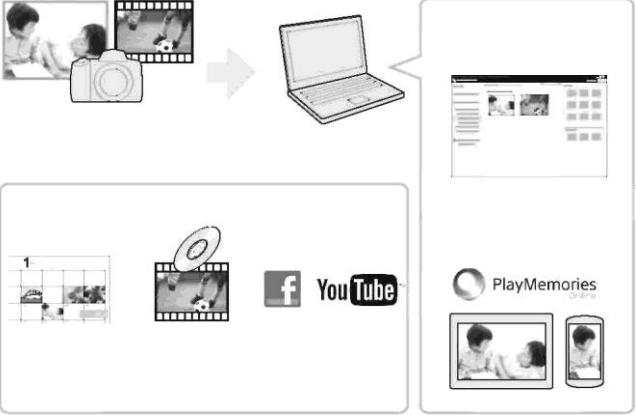

- Aşağıda belirtilen prosedürleri kullanarak, Image Data Converter veya Camera Control vb. uygulamaları indirebilirsiniz:
Bilgisayarınıza fotoğraf makinenizi bağlayın → PlayMemories Home uygulamasını başlatın → [Bildirimler] seçeneğine tıklayın.

Notlar

- PlayMemories Online veya diğer ağ servislerini kullanabilmek için internet bağlantısı gerekir. PlayMemories Online veya diğer ağ servisleri bazı ülkelerde veya bölgelerde kullanılamayabilir.
- Mac yazılımı için aşağıdaki internet sitesini ziyaret edin:
<http://www.sony.co.jp/imsoft/Mac/>
- 2011 yılından önce çıkan modellerle birlikte verilen PMB (Picture Motion Browser) yazılımı bilgisayarınızda kurulu ise PlayMemories Home kurulum sırasında bunun üzerine yazılacaktır. PMB'nin başarılı halefi olan PlayMemories Home yazılımını kullanın.

- [Kısayazıt Ayarı] seçeneğinde [60p 28M(PS)]/[50p 28M(PS)], [60i 24M(FX)]/[50i 24M(FX)] veya [24p 24M(FX)]/[25p 24M(FX)] ayarında kaydedilen videolar AVCHD diski yaratabilmek için “PlayMemories Home” tarafından dönüştürülür. Dönüştürme işlemi uzun sürebilir. Orijinal görüntü kalitesiyle disk yaratamazsınız. Orijinal görüntü kalitesini korumak istiyorsanız, videolarınızı Blu-ray diske yazdırmanız gerekir.

PlayMemories Home Yazılımını Yükleme

1 Bilgisayarınızdaki internet tarayıcısını kullanarak aşağıdaki URL'ye gidin ve ardından PlayMemories Home'u indirmek için ekrandaki talimatları izleyin.

<http://www.sony.net/pm/>

- İnternet bağlantısı gereklidir.
- Kullanım hakkında daha fazla bilgi için aşağıda yer alan PlayMemories Home destek sayfasına göz atın (Sadece İngilizce):
<http://www.sony.co.jp/pmh-se/>

PlayMemories Home yazılımına işlem ekleme

Fotoğraf makinesini bilgisayara bağladığınızda PlayMemories Home içerisine yeni işlevler eklenir. PlayMemories Home bilgisayarınızda yüklü olsa bile fotoğraf makinenizi bilgisayarınıza bağlamanızı öneririz.

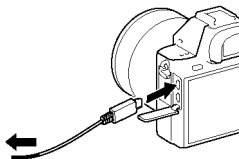

Bilgisayardan fotoğraf makinesini kontrol etme (Remote Camera Control)

Fotoğraf makinesini bilgisayara bağlayın. Remote Camera Control ile aşağıdakileri yapabilirsiniz:

- Fotoğraf makinesi kurulumu veya bilgisayardan fotoğraf kaydı.
- Bir fotoğrafı doğrudan bilgisayara kaydetme.
- Zaman Ayarlı Çekim.

Kullanımdan önce aşağıdaki ayarları yapın: MENU tuşu →  (Kurulum)
→ [USB Bağlantısı] → [PC Uzaktan Kumanda]

Remote Camera Control Yazılımını Yükleme

1 Bilgisayarınızdaki internet tarayıcısını kullanarak aşağıdaki URL'ye gidin ve ardından Remote Camera Control'ü indirmek için ekrandaki talimatları izleyin.

Windows:

<http://www.sony.co.jp/imsoft/Win/>

Mac:

<http://www.sony.co.jp/imsoft/Mac/>

- İnternet bağlantısı gereklidir.
- İşlemlerle ilgili daha fazla bilgi için, Yardım sayfasına bakın.

Fotoğraf sayısı ve filmlerin kayıt süresinin kontrol edilmesi

Hafıza kartını makinenize takıp güç tuşunu ON konumuna getirdikten sonra çekilebilir resim sayısı (mevcut ayarları kullanmaya devam edecekseniz) LCD ekranda görüntülenir.

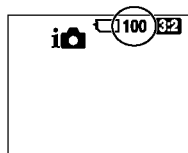

Notlar

- “0” (kaydedilebilir resim sayısı) uyarısı sarı renkte yanıp sönürse, hafıza kartı dolmuş demektir. Hafıza kartını boş bir kartla değiştirin veya takılı olan hafıza kartından resimleri silin (sayfa 44, 74).
- “NO CARD” (çekilebilir resim sayısı) uyarısı sarı renkte yanıp sönürse, hafıza kartı takılı değil demektir. Hafıza kartı takın.

Bir hafıza kartının içine kaydedilebilecek görüntü sayısı

Aşağıdaki tablo fotoğraf makineniz ile biçimlendirilmiş bir hafıza kartı üzerine kaydedilebilecek yaklaşık resim sayısını göstermektedir. Değerler Sony standart hafıza kartı testi ile belirlenmiştir. Değerler çekim koşullarına ve kullanılan hafıza kartına göre değişebilir.

Görüntü Boyutu: L: 42M

Görüntü Oranı: 3:2*

**Bu fotoğraf makinesi ile biçimlendirilen hafıza kartı
(Birim: Görüntü)**

Kapasite	8 GB	16 GB	32 GB	64 GB
Kalite				
Standart	770	1550	3100	6200
Fine	520	1000	2100	4200
Extra fine	270	540	1050	2150
RAW & JPEG	130	260	520	1050
RAW	170	350	700	1400

*; Görüntü Oranı] ayarı [16:9] olarak seçildiğinde, yukarıdaki tabloda gösterilenden daha fazla adette fotoğraf kaydedebilirsiniz ([RAW] seçildiğinde geçerli değildir).

Pil takımı ile çekilebilecek resim sayısı

Kullanım koşullarına göre bu sayıların farklılık gösterebileceğini unutmayın.

		Pil ömrü	Fotoğraf sayısı
Çekim (fotoğraf)	Monitör	—	Yaklaşık 340 fotoğraf
	Vizör	—	Yaklaşık 290 fotoğraf
Gerçek çekim (video)	Monitör	Yaklaşık 55 dk	—
	Vizör	Yaklaşık 50 dk.	—
Sürekli çekim (video)	Monitör	Yaklaşık 95 dk	—
	Vizör	Yaklaşık 95 dk	—
Görüntüleme (fotoğraf)		Yaklaşık 280 dk	Yaklaşık 5600 fotoğraf

Notlar

- Yukarıda verilen fotoğraf sayıları pil takımı tamamen şarjlıyken geçerlidir. Kullanım koşullarına bağlı olarak fotoğraf sayısı azalabilir.
- Kaydedilebilen fotoğraf sayısı aşağıda belirtilen koşullar altında geçerlidir:
 - Pil takımı 25°C ortam sıcaklığında kullanıldığında.
 - FE 28-70 mm F3.5-5.6 OSS lens (ayrıca satılır) kullanılarak
 - Sony Memory Stick PRO Duo (Mark2) medya (ayrıca satılır) kullanılırken.
 - [Vizör Parlaklığı] seçeneği [Manuel] [±0] olarak ayarlandığında.
 - [Ekran Parlaklığı] seçeneği [Manuel] [±0] olarak ayarlandığında.
 - [Görüntü Kalitesi] seçeneği [Standart] olarak ayarlandığında.
- “Çekim (fotoğraf)” için verilen sayılar CIPA standardına dayanmaktadır ve aşağıdaki koşullar altında çekim yapıldığında geçerlidir:
 - (CIPA: Camera & Imaging Products Association)
 - DISP seçeneği [Bütün Bilgileri Göster] olarak ayarlandığında.
 - [Odak Modu] seçeneği [AF-S] olarak ayarlıyken.
 - Her 30 saniyede bir çekim yapılırken.
 - Her on çekimde bir cihaz kapatılıp açılırken.
- Video çekimi için verilen dakika süreleri CIPA standardına dayanmaktadır ve aşağıdaki koşullar altında çekim yapıldığında geçerlidir:
 - [Kayıt Ayarı] [60i 17M(FH)]/[50i 17M(FH)] olarak ayarlanır.
 - Normal video çekimi: Pil ömrü sürekli çekim yapmaya, yakınlığa, bekleme konumuna almaya ve açma/kapamaya göre hesaplanmıştır.
 - Sürekli video çekimi: Pil ömrü sınıra (29 dakika) erişilinceye kadar durmadan çekim yapılarak ve ardından tekrar MOVIE tuşuna basılıp kayda deva edilerek hesaplanmıştır. Yakınlığa, bekleme konumuna, açma/kapamaya göre hesaplanmıştır. Yakınlığa, bekleme konumuna, açma/kapamaya göre hesaplanmıştır. Yakınlığa, bekleme konumuna, açma/kapamaya göre hesaplanmıştır. Yakınlığa, bekleme konumuna, açma/kapamaya göre hesaplanmıştır.

Bir video için kullanılabilir kayıt süresi

Aşağıdaki tablo bu makineyle biçimlendirilmiş bir hafıza kartı ile yapılabilecek yaklaşık toplam kayıt süresini göstermektedir. [Çift Video Kayıt] seçeneği [Kapalı] olarak ayarlanıp çekim yapıldığında XAVC S ve AVCHD videoların kayıt süresi.

Bu fotoğraf makinesinde biçimlendirilen hafıza kartı(s (saat), dk (dakika))

Kapasite	8 GB	16 GB	32 GB	64 GB
Kayıt Ayarı				
30p 100M/25p 100M	—	—	—	1s 15dk.
30p 60M/25p 60M	—	—	—	2s 5dk
24p 100M*/ –	—	—	—	1s 15dk.
24p 60M*/ –	—	—	—	2s 5dk
60p 50M/50p 50M	—	—	—	2s 35dk.
30p 50M/25p 50M	—	—	—	2s 35dk.
24p 50M*/ –	—	—	—	2s 35dk.
120p 50M/100p 50M	—	—	—	2s 35dk.
60i 24M(FX)/ 50i 24M(FX)	40dk	1s 25dk.	3s	6s
60i 17M(FH)/ 50i 17M(FH)	55dk.	2s	4s 5dk	8s 15dk.
60p 28M(PS)/50p 28M(PS)	35dk	1 s 15 dk.	2 s 30 dk.	5s 5dk
24p 24M(FX)/25p 24M(FX)	40dk	1s 25dk.	3s	6s
24p 17M(FH)/25p 17M(FH)	55dk.	2s	4s 5dk	8s 15dk.
1920×1080 60p 28M/ 1920×1080 50p 28M	35dk	1 s 15 dk.	2s 35dk.	5s 20dk.
1920×1080 30p 16M/ 1920×1080 25p 16M	1s	2s	4s 10dk.	8s 25dk.
1280×720 30p 6M/ 1280×720 25p 6M	2s 35dk.	5s 20dk.	10s 55dk.	22s

* Sadece [NTSC/PAL Seçici] [NTSC] olarak seçildiğinde

- Sürekli çekim yaklaşık 29 dakika boyunca yapılabilmektedir (ürünün teknik özelliklerinden dolayı sınırlıdır). Ayrıca, dosya formatı MP4 (28M) olarak ayarlanırsa tek seferde yaklaşık 20 dakika sürekli çekim yapabilirsiniz (4 GB dosya boyutu ile sınırlıdır).

Notlar

- Fotoğraf makinesinin video kaydetme süresi VBR (Variable Bit Rate) donanımına sahip olduğu için değişebilmektedir. VBR çekilen sahneye göre görüntü kalitesini otomatik olarak ayarlar. Hızlı hareket eden bir nesneyi çektiğinizde, görüntü net olur ancak kayıt süresi kısalmaya başlar çünkü kayıt yapılabilmesi için daha fazla belleğe ihtiyaç duyulur.
Kayıt süresi ayrıca çekim koşullarına, çekilen nesneye veya görüntü kalitesine/boyutuna göre değişir.
- Gösterilen değerler sürekli çekim süresi için degildir.
- Kayıt süresi çekim koşullarına ve kullanılan hafıza kartına göre değişebilir.
- Video çekimiyle ilgili daha fazla bilgi için, sayfa 71'e göz atın.

Sürekli video kaydı ile ilgili notlar



- Görüntü sensörünü kullanarak yüksek kalitede video çekimi veya arka arkaya çekim yapmak çok fazla güç harcar. Bu nedenle, çekim yapmaya devam ederseniz, fotoğraf makinesinin iç ısısı yükselecektir, özellikle de görüntü sensörünün. Bu gibi durumlarda yüksek sıcaklık görüntü kalitesini etkilediğinden veya makinenin iç mekanizmasını etkilediğinden dolayı fotoğraf makineniz otomatik olarak kapanacaktır.
- Fotoğraf makinesi bir süre kapalı kaldıktan sonra tekrar açıldığında makinenin video kaydı yapabileceği süre aşağıdaki gibidir. (Aşağıdaki değerler makinenin kayıt yapmaya başladıktan kaydın sonlandırıldığı zamana kadar geçen aralıksız süreyi göstermektedir.)

Ortam sıcaklığı	Sürekli video çekim süresi (HD)	Sürekli video çekim süresi (4K)
20°C (68°F)	Yaklaşık 29 dakika	Yaklaşık 25 dakika
30°C (86°F)	Yaklaşık 29 dakika	Yaklaşık 25 dakika
40°C (104°F)	Yaklaşık 29 dakika	Yaklaşık 20 dakika

HD: AVCHD FH (17 Mbps)

4K: XAVC S 4K (100 Mbps)

- Video kaydı yapılabilecek sürenin uzunluğu fotoğraf makinesinin kayda başlamadan önceki sıcaklığına ve şartlara göre değişiklik gösterir. Fotoğraf makinesi açıldıktan sonra çok sık resim çeker ve resimler üzerinde oynama yaparsanız makinenin iç sıcaklığı yükselir ve kayıt yapılabilecek süreler kısalmaya başlar.
-  simgesi görüntülediğinde, video kaydetmeyi sonlandırın. Makinenin iç ısısı kabul edilemez bir seviyeye ulaşmış demektir.
- Fotoğraf makinesi ısınmadan dolayı kayıt yapmayı bırakırsa, kapatıp birkaç dakika boyunca soğuması için bırakın. Çekime tekrar başlamak için makinenin iç ısısının tamamen düşmesini bekleyin.

- Aşağıda belirtilen hususlara dikkat ederseniz, fotoğraf makinesinin kayıt süresi uzar.
 - Fotoğraf makinesini doğrudan güneş ışığının altında bırakmayın.
 - Kullanılmayacağı zaman makineyi kapatın.
- Maksimum sürekli çekim süresi 29 dakikadır.
-  Dosya Formatı], [AVCHD] olarak ayarlandığında bir video dosyasının maksimum boyutu 2 GB olabilir. Dosya boyutu 2 GB olduğunda otomatik olarak yeni bir video dosyası oluşturulur.
-  Dosya Formatı], [MP4] olarak ayarlandığında, tek bir video dosyasının boyutu 4 GB ile sınırlanır. Kaydedilen video dosyasının boyutu yaklaşık 4Gb olduğunda video kaydı otomatik olarak durur.

Teknik Özellikler

Fotoğraf makinesi

[Sistem]

Fotoğraf Makinesi Tipi: Fotoğraf Makinesi

Lens: Sony E-Mount lens

[Görüntü sensörü]

Görüntü formatı:

35 mm tam boy (35.9 mm×24.0 mm) CMOS görüntü sensörü

Makinenin etkin piksel sayısı: Yaklaşık 42 400 000 piksel

Fotoğraf makinesinin toplam piksel sayısı: Yaklaşık 43 600 000 piksel

[SteadyShot]

Sistem: Dahili sensör kaydırma görüntü dengeleme sistemi

[Toz Önleyici]

Sistem: Görüntü sensörü ve görüntü sensörü değiştirme mekanizması üzerindeki şarj koruma kaplaması

[Otomatik odaklama sistemi]

Sistem: Evre algılama sistemi/Kontrast algılama sistemi

Hassasiyet Menzili: -1 EV ile +20 EV arası (ISO 100 eşdeğerinde, F2.0 lens ile)

AF aydınlatıcı: Yaklaşık 0.3 m ila 3 m (0.99 ft. ila 9.8 ft.) (FE 28-70 mm F3.5-5.6 OSS kullanırken)

[Elektronik vizör]

Tip: Elektronik vizör

Toplam nokta sayısı: 2 359 296 nokta

Çerçeve kapsama alanı: %100

Büyütme: Sonsuzda 50 mm lensle yaklaşık 0,78 x, -1 m⁻¹

Göz Noktası: Mercekten yaklaşık 23 mm, mercek çerçevesinden 18,5 mm -1 m⁻¹'de (CIPA standardına uyumlu)

Diyopter Ayarı: -4.0 m⁻¹ - +3.0 m⁻¹

[Monitör]

LCD ekran: 7.5 cm (3.0 tip) TFT sürücü
Toplam nokta sayısı: 1 228 800 (640 × 4 (RGBW) × 480) noktalar

[Pozlandırma kontrolü]

Ölçüm yöntemi: 1 200-alan değerlendirme ölçümü

Ölçüm Menzili: -3 EV ile +20 EV arası (ISO 100 eşdeğerinde, F2.0 lens ile)

ISO hassasiyeti (Önerilen pozlandırma indeksi):

Fotoğraf: ISO 100 - 25 600

(Genişletilmiş ISO: Minimum ISO 50, maksimum ISO 102 400),

[OTOMATİK ISO] (ISO 100 - 6 400, Maksimum/Minimum ayarlanabilir.)

Videolar: ISO 100 - 25 600 eşdeğeri, [OTOMATİK ISO] (ISO 100 - 6

400 eşdeğeri, Maksimum/Minimum ayarlanabilir.)

Pozlandırma telafisi: ± 5.0 EV (1/3 ve 1/2 EV adımlar arasında değiştirilebilir)
 Pozlandırma dolgusu tuşu kullanırken: ± 3.0 EV (1/3 EV adım)

[Deklanşör]

Tip: Elektronik kontrollü, dikey çapraz, odak-düzlemi tipi

Hız mesafesi:

Fotoğraf: 1/8 000 saniye ile 30 saniye, BULB



Videolar: 1/8 000 saniye ile 1/4 saniye arası (1/3 EV adım)

- AUTO modunda 1080 60i-uyumlu cihaz 1/60 saniyeye kadar (Otomatik ağır deklanşör modunda 1/30 saniyeye kadar)
- AUTO modunda 1080 50i-uyumlu cihaz 1/50 saniyeye kadar (Otomatik ağır deklanşör modunda 1/25 saniyeye kadar)

Flaş Senkron Hızı: 1/250 saniye

[Sürekli Çekim]

Sürekli çekim hızı:

 HI : Saniyede maksimum 5 fotoğraf/
 Lo: Maksimum saniyede 2.5 görüntü

• Ölçüm koşullarımıza dayanarak. Çekim koşullarına bağlı olarak arka arkaya çekim hızı düşük olur. Arka arkaya çekim sayısı:  HI: Extra fine 25 görüntü/

 Lo: Extra fine 32 görüntü

[Kayıt formatı]

Dosya formatı: JPEG (DCF Ver. 2.0, Exif Ver. 2.3, MPF Baseline) uyumlu, RAW (Sony ARW 2.3 format)

Video (XAVC S formatında): MPEG-4 AVC/H.264 XAVC S ver. 1.0 format uyumlu

Video: MPEG-4 AVC/H.264
 Ses: LPCM 2ch (48 kHz 16 bit)

Video (AVCHD formatı): AVCHD format Ver. 2.0 uyumlu

Video: MPEG-4 AVC/H.264
 Ses: Dolby Digital 2ch, Dolby Digital Stereo Creator özellikli
 • Dolby Laboratories lisansı altında üretilmiştir.

Video (MP4 formatı):

Video: MPEG-4 AVC/H.264
 Ses: MPEG-4 AAC-LC 2ch

[Kayıt medya]

Memory Stick PRO Duo medya, SD kart

[Giriş/çıkış terminalleri]

Çoklu/Mikro USB Terminali*: Yüksek Hızlı USB (USB 2.0)

HDMI: HDMI tipi D mikro jak

 (Mikrofon) Terminali:

Ø 3.5 mm Stereo mini jak 

(Kulaklık) Terminali:

Ø 3.5 mm Stereo mini jak

• Micro USB uyumlu cihazları destekler.

[Güç, genel]

Pil takımı: Şarj edilebilir pil takımı
NP-FW50

[Güç tüketimi (çekim sırasında)]

FE 28-70 mm F3.5-5.6 OSS lens
kullanılırken
Vizör kullanıldığında: Yaklaşık 3.2
W
Ekran kullanıldığında: Yaklaşık 2.7
W

[Diğer]

Exif Baskı: Uyumlu
DPOF: Uyumlu
PRINT Image Matching III: Uyumlu
Boyutlar (Yaklaşık): 126.9 mm × 95.7
mm × 60.3 mm (5 inç × 3 7/8 inç × 2
3/8 inç)
(G/Y/D, çıkıntılı parçalar hariç)

Ağırlık:

Yaklaşık 620 g (1 lb 5.9 oz) (pil ve
“Memory Stick PRO Duo” medya
ile beraber)
Yaklaşık 580 g (1 lb 4.5 oz) (sadece
gövde)

Çalışma sıcaklığı: 0°C - 40°C (32°F -
104°F)

[Kablosuz LAN]

Desteklenen format: IEEE 802.11 b/g/n
Frekans bandı: 2.4 GHz bant genişliği
Güvenlik: WEP/WPA-PSK/WPA2-PSK
Bağlantı metodu: Wi-Fi Protected
Setup™ (WPS) / Manuel

Erişim metodu: Infrastructure modu
NFC: NFC Forum Tipi 3 Etiket uyumlu
Model No. WW325951

Pil şarj cihazı BC-VW1

Giriş değeri: AC 100 V ila 240 V, 50
Hz/60 Hz, 4,2 W
Çıkış değeri: 8.4 V DC, 0,28 A
Çalışma sıcaklığı aralığı: 0°C - 40°C
(32°F - 104°F)
Saklama sıcaklığı aralığı: -20°C - +60°C
(-4°F - +140°F)

AC Adaptör**AC-UD10/AC-UUD11**

Güç gereksinimleri: AC 100 V - 240 V,
50 Hz/60 Hz, 0,2 A
Çıkış gerilimi: DC 5 V, 1,5 A

**Şarj edilebilir pil takımı
NP-FW50**

Pil tipi: Lityum-iyon pil
Maksimum gerilim: DC 8.4 V
Nominal gerilim: DC 7.2 V
Maksimum yükleme gerilimi: DC 8.4 V
Maksimum yükleme akımı: 1,02 A
Kapasite: 7.3 Wh (1 020 mAh)

Tasarım ve teknik özellikler herhangi bir
bildirimde bulunulmaksızın değişikliğe
tabiidir.

Görüntü verisi uyumluluğu hakkında

- Bu fotoğraf makinesi JEITA (Japan Electronics and Information Technology Industries Association) tarafından belirlenen DCF (fotoğraf makinesinin Dosya sistemleri Tasarım Kuralı) evrensel standardına uyar.
- Fotoğraf makineniz ile kaydettiğiniz görüntülerin başka cihazlarda ve başka cihazlarla kaydedilen veya üzerinde oynama yapılan görüntülerin fotoğraf makinenizle oynatımı garanti edilmez.

Ticari Markalar

- Memory Stick ve  Sony Corporation'un ticari markaları veya tescilli ticari markalarıdır.
- XAVC S ve  Sony Corporation'a ait tescilli ticari markalardır.
- “AVCHD Progressive” ve “AVCHD Progressive” logoları Panasonic Corporation ve Sony Corporation'a ait ticari markalardır.
- Dolby ve double-D sembolleri Dolby Laboratories ticari markalarıdır.
- HDMI, HDMI High-Definition Multimedia Interface terimleri ve HDMI logosu HDMI Licensing LLC'nin Birleşik Devletler ve diğer ülkelerde ticari markaları veya tescilli ticari markalarıdır.
- Windows, Microsoft Corporation'un Birleşik Devletler ve/veya diğer ülkelerdeki tescilli ticari markasıdır.
- Mac, ABD ve diğer ülkelerde Apple Inc.'in tescilli ticari markasıdır.
- iOS Cisco Systems, Inc.'nin ticari markası veya tescilli ticari markasıdır.
- iPhone ve iPad ABD ve diğer ülkelerde Apple Inc.'e ait tescilli ticari markalardır.
- SDXC logosu, SD-3C, LLC'nin ticari markasıdır.
- Android ve Google Play, Google Inc.'nin ticari markalarıdır.
- Wi-Fi, Wi-Fi logosu ve Wi-Fi Protected Setup, Wi-Fi Alliance'nin tescilli ticari markaları veya ticari markalarıdır.

- N İşareti NFC Forum, Inc'nin Birleşik Devletler ve diğer ülkelerde ticari markası veya tescilli ticari markasıdır.
- DLNA ve DLNA CERTIFIED, Digital Living Network Alliance'nin ticari markalarıdır.
- Facebook ve “f” logosu Facebook, Inc'nin ticari markaları veya tescilli ticari markalarıdır.
- YouTube ve YouTube logosu Google Inc'nin ticari markaları veya tescilli ticari markalarıdır.
- Eye-Fi, Eye-Fi Inc.'in ticari markasıdır.
- Buna ek olarak, bu kılavuz içerisinde yer alan sistem ve ürün adları genel olarak, ilgili üreticilerinin ve geliştiricilerinin ticari markaları ve tescilli ticari markalarıdır. TM veya [®] işaretleri kılavuzun bütününde kullanılmamıştır.



Bu ürün ile ilgili ek bilgiler ve sıkça sorulan soruların yanıtları Müşteri Hizmetleri Web sitemizde bulunmaktadır.

©2015 Sony Corporation Türkiye'de
basılmıştır.





Eski Elektrikli ve Elektronik Cihazların İmhası (Avrupa Birliği ve diğer Avrupa ülkelerinde ayrı toplama sistemleriyle uygulanmaktadır)

Ürünün veya ambalajı üzerindeki bu sembol, bu ürünün bir ev atığı gibi muamele görmemesi gerektiğini belirtir. Bunun yerine, elektrikli ve elektronik cihazların geri dönüşümü için uygun toplama noktasına teslim edilmelidir. Bu ürünün doğru bir şekilde elden çıkarılmasını sağlayarak, uygunsuz bir elden çıkarma durumunda çevre ve insan sağlığı açısından doğacak potansiyel olumsuz sonuçların önlenmesine yardımcı olmuş olacaktır. Materyallerin geri dönüştürülmesi doğal kaynakların korunmasına yardımcı olacaktır. Bu ürünün geri dönüşümü hakkında daha detaylı bilgi için lütfen ilgili belediyeye birimi veya ürünü satın aldığınız satıcı ile temasa geçiniz.



Atık pillerin bertaraf edilmesi (Avrupa Birliği'nde ve ayrı toplama sistemleri bulunan diğer Avrupa ülkelerinde uygulanan)

Pil veya ambalajın üzerindeki bu sembol, bu ürünle birlikte teslim edilen pilin evsel atık olarak değerlendirilmemesi gerektiğini belirtmektedir. Bazı piller için bu sembol, kimyasal bir sembole birleştirilerek kullanılmış olabilir. Eğer piller %0,0005 cıva veya %0,004 kurşun'dan fazla içerikteyseler, o zaman bu kimyasal semboller cıva (Hg) veya kurşun (Pb) için eklenir. Bu pillerin doğru şekilde bertaraf edilmesini sağlamakla, pillerin uygunsuz şekilde bertaraf edilmesi neticesinde çevre ve insan sağlığında meydana gelebilecek olan potansiyel zararların engellenmesine de katkıda bulunmuş olacaksınız. Materyallerin geri dönüştürülmesi doğal kaynakların korunmasına yardımcı olacaktır. Ürünlerin güvenlik, performans veya veri entegrasyon gibi sebeplerden dolayı beraberlerindeki pille sürekli bir bağlantı gerektirdikleri durumlarda pilin yalnızca kalifiye servis personeli tarafından değiştirilmesi zorunludur. Pilin uygun bir şekilde değerlendirilmesini sağlamak amacıyla ürünü, kullanım süresinin sonunda elektrikli ve elektronik ekipmanların geri dönüştürülmesine ilişkin yürürlükte olan toplama noktasına teslim ediniz. Diğer tüm piller için lütfen pillerin üründen güvenli bir şekilde çıkarılmasına ilişkin bölümü inceleyiniz. Pili, atık pillerin geri dönüştürülmesine yönelik yürürlükte toplama noktasına teslim ediniz. Bu ürünün veya pilin geri dönüştürülmesine ilişkin daha ayrıntılı bilgi için lütfen yerel Yetkili Dairenizle, evsel atık bertaraf servisinizle veya ürünü satın aldığınız mağazayla irtibat kurunuz.



Uygunluk beyanı, üretici firmanın yetkili kılınmış olduğu,
Product Compliance Europe (PCE),
Sony Deutschland GmbH tarafından yapılmaktadır.

Product Compliance Europe (PCE),
Sony Deutschland GmbH Hedelfinger Strasse 61,
70327 Stuttgart, Germany
Tel: (0)711-5858-0, Fax: (0)711-5858-488
URL of EU DoC Database: <http://www.compliance.sony.de/>

Üretici Firma:

Sony Corporation

1-7-1 Konan, Minato-ku, Tokyo 108-0075 Japan
Türkiye İrtibat Numaraları: Tel: 0216-633 98 00
Faks: 0216-632 70 30
e-mail: bilgi@eu.sony.com

AEEE Yönetmeliğine Uygundur



İTHALATÇI FİRMA

SONY®

SONY EURASIA PAZARLAMA AŞ.

Saray Mah. Ahmet Tevfik İleri Cad. Onur Ofis Park No. 10 Ümraniye – İstanbul Sony Bilgi ve Danışma
Hattı: 444 SONY (7669)